

MANUALE D'USO E MANUTENZIONE
INSTRUCTION BOOK
MANUEL D'UTILISATION
MANUAL DE USO Y MANTENIMIENTO
BEDIENUNGS - UND WARTUNGSHANDBUCH
(ISO 3600 : 1996)

Ma.Tra. 300

Codice Code Codigo Kodezahl	901 03083
Edizione Edition Edición Ausgabe	04.2015



MADE IN ITALY





BCS S.p.A.

Viale Mazzini, 161 20081 Abbiategrasso (Milano) Italy

Tel. +39 02 94821 Fax +39 02 94960800 info@bcs-ferrari.it www.bcsagri.it



REGISTRIERUNG DER GERÄTEDATEN

Das Handbuch stellt den Bereich der auf dem Cover aufgeführten Maschinen. Um die Suche nach Ersatzteilen und anderen Informationen der Maschine, die Sie kaufen Sie einige Daten aufzeichnen müssen zu erleichtern.

Bitte schreiben Sie, was in den Kisten auf der rechten benötigt:

- A) Gerätemodell
- B) Gerätenummer
- C) Seriennummer des Motors (sofern vorhanden)
- D) Name des Händlers, bei dem das Gerät gekauft wurde
- E) Anschrift des Händlers
- F) Telefonnummer des Händlers
- G) Kaufdatum des Geräts

REGISTRO DATOS MÁQUINA

El manual representa la gama de máquina indicadas en la cubierta. Para facilitar la búsqueda de recambios y de mayor información sobre la máquina adquirida, es necesario registrar algunos datos.

Se ruega escriban todo lo solicitado en los recuadros de al lado:

- A) Modelo de máquina
- B) Número de serie de la máquina
- C) Número de serie del motor
- D) Nombre del vendedor autorizado donde se adquirió
- E) Dirección del vendedor autorizado
- F) Número de teléfono del vendedor
- G) Fecha de compra de la máquina

ENREGISTREMENT DES DONNEES DE MACHINE

Le manuel représente la gamme de machines figurant sur la couverture. Afin de faciliter la recherche des pièces de rechange et d'autres informations concernant la machine achetée, il faut enregistrer certaines données.

Veuillez écrire ce qui est demandé dans les cases sur le côté:

- A) Modèle de la machine
- B) Numéro de série de la machine
- C) Numéro de série du moteur
- D) Nom du revendeur où la machine a été achetée
- E) Adresse du revendeur
- F) Numéro de téléphone du revendeur
- G) Date d'achat de la machine

RECORDING DATA MACHINE

The manual is for the range of machines indicated on the front cover. With the scope to facilitate the search of the spare parts and maintain information of the bought machine, is necessary to record some data.

Please write the requested data inside the squares to side:

- A) Model of machine
- B) Serial number of the machine
- C) Serial number of the engine
- D) Name of the dealer where bought the machine
- E) Address of the dealer
- F) Phone number of the dealer
- G) Date of the bought machine

REGISTRAZIONE DATI MACCHINA

Il manuale rappresenta la gamma di macchine elencate in copertina. Al fine di facilitare la ricerca di ricambi e di altre informazioni della macchina acquistata è necessario registrare alcuni dati.

Si prega di scrivere quanto richiesto nei riquadri a fianco:

- A) Modello di macchina
- B) Numero di serie della macchina
- C) Numero di serie del motore
- D) Nome del rivenditore dove è stata acquistata
- E) Indirizzo del rivenditore
- F) Numero di telefono del rivenditore
- G) Data di acquisto della macchina

A

.....

.....

DE

B

.....

.....

ES

C

.....

.....

D

.....

.....

FR

E

.....

.....

EN

F

.....

.....

G

.....

.....

IT

0. EINLEITUNG

Wir gratulieren Ihnen für Ihre Wahl und bürgt von der Maschinenanschaffung an für den Kundendienst und die Zusammenarbeit, die unsere Firma von je kennzeichnen. Werden Sie sich an diesen Anweisungen halten, so werden Sie Ihre Maschine besser kennen und deren langen Lebensdauer erzielen; im weiteren werden die vorliegenden Anleitungen von großem Nutzen bei Ihren Wartungsarbeiten sein. Wir empfehlen also, sie durchzulesen und ihre Tips immer zu befolgen.

Die Arbeitsmaschine Ma.Tra. 300 erlauben, einige Geräte wie Rasenmäher, Schneeschild, Mulchen Gras, Schnee Turbine Kehrmaschine anzuwenden.

Die Maschine ist mit Geräten für den Einsatz auf öffentlichen Straßen ausgestattet, aber es ist nicht für das Kabel oder zum Transport von Personen außerhalb des Bediener ausgestattet.

0. INTRODUCCIÓN

Nosotros les felicitamos por la elección realizada garantizándoles desde el momento de la compra, la asistencia post-venta y la colaboración que desde siempre han caracterizado nuestra marca. Esta publicación les ayudará a conocer mejor a su máquina y, si ésta se utiliza siguiendo las instrucciones, durará muchos años y será de gran ayuda para desarrollar sus trabajos de mantenimiento. Por lo tanto, les recomendamos que lean atentamente estas páginas y que sigan siempre los consejos.

La máquina Ma.Tra. 300 permite la aplicación de equipos tales como cortadora de césped, la pala de nieve, el látigo, el soplador de nieve, el barrendero.

La máquina está equipada con dispositivos para su uso en la vía pública, pero no está equipado para arrastrar o el transporte de las personas mayores de la operadora.

0. INTRODUCTION

Nous vous félicitons du choix que vous avez fait en vous garantissant, à partir du moment de l'achat, l'assistance après-vente et la collaboration qui depuis toujours distingue notre marque. Cette publication vous aidera à mieux connaître votre machine, si vous l'utiliserez en suivant ces instructions elle vous durera de nombreuses années et sera une aide précieuse pour effectuer vos travaux d'entretien. Nous vous recommandons donc de lire attentivement ces pages et de suivre toujours les conseils.

La machine Ma.Tra. 300 permet l'utilisation d'équipements tels que la tondeuse de l'appareil, la lame de neige, la tondeuse de fléau, la souffleuse à neige, la balayeuse.

La machine est équipée de dispositifs pour utilisation sur les routes publiques, mais ne est pas équipé pour tracter ou le transport de personnes de plus de l'opérateur.

0. INTRODUCTION

We congratulate you on your choice guaranteeing you, from the moment of purchase, after sales service and collaboration which have, as always, distinguished our name. This manual will help you to get to know the machine better, if it is used following these instructions it will last many years and will be of precious help to you in carrying out your maintenance work. We recommend therefore that you carefully read these pages and always follow the advice.

The operating machine Ma.Tra. 300 allow to apply some implements as lawn mower, snow blade, mulches grass, snow turbine, sweeper.

The machine is equipped of devices for the public road circulation, but it is not equipped for the tow or for the transport of people beyond the operator.

0. INTRODUZIONE

Ci complimentiamo con voi per la scelta effettuata garantendovi dal momento dell'acquisto l'assistenza postvendita e la collaborazione che da sempre contraddistinguono il nostro marchio.

Questa pubblicazione vi aiuterà a conoscere meglio la Vostra macchina, se verrà utilizzata seguendo queste istruzioni Vi durerà molti anni e Vi sarà di prezioso aiuto per svolgere i Vostri lavori di manutenzione. Vi raccomandiamo pertanto di leggere attentamente queste pagine e di seguirne sempre i consigli.

La macchina operatrice Ma.Tra 300 permette l'applicazione di attrezzature come l'apparato rasaerba, la lama sgombraneve, il trinciaerba a coltelli, la turbina sgombraneve, la spazzatrice.

La macchina è dotata di dispositivi per la circolazione su strade pubbliche, ma non è attrezzata per traino o il trasporto di persone oltre l'operatore.

Die vorliegende Betriebsanleitung enthält Gebrauchs- und Wartungsanweisungen der Maschinen Modell Ma.Tra. und ist wesentlicher Bestandteil des Maschinen. Wir erinnern alle Verkäufer von alten und/oder gebrauchten Geräten daran, dass die Betriebsanleitung stets zusammen mit dem Maschinen ausgehändigt werden muss. Mögliche Kopien können beim technischen Kundendienst des Herstellers angefordert werden, die Bestellnummer ist 90103083. Falls die Anleitung stellenweise nicht klar genug sein sollte, setzen Sie sich bitte mit dem Hersteller in Verbindung; Telefon- und Faxnummer sowie E-Mail-Adresse entnehmen Sie bitte der Rückseite der vorliegenden Anleitung.



Die Maschinen, auf die sich diese Bedienungsanleitung bezieht, wurden nach der geltenden 2006/42/CE Richtlinie und späteren Änderungen gebaut.

DE

El manual contiene las instrucciones para el uso y mantenimiento de las máquinas modelo Ma.Tra. 300 y es una parte inseparable de la máquina. Se recomienda a los vendedores de máquinas nuevas y/o de segunda mano que entreguen siempre un manual con la máquina. Se podrán solicitar más copias al servicio técnico del fabricante, el código es 90103083. Si los contenidos del manual están poco claros, les rogamos que se pongan en contacto con el fabricante; en la contracubierta están indicados el teléfono, fax y correo electrónico.



Las máquinas incluidas en este manual están construidas de acuerdo con la Directiva 2006/42/CE y sus modificaciones.

ES

Le manuel contient les instructions pour l'utilisation et l'entretien des machines modèle Ma.Tra. 300 et il est partie intégrante de la machine. On recommande aux vendeurs de machines neuves et/ou d'occasion de prendre note que le manuel devra toujours être livré avec la machine. Toute copie éventuelle devra être demandée au service technique du Constructeur, le code est 90103083. Si le manuel devait contenir des explications peu claires, veuillez contacter le Constructeur, dont le téléphone, fax, e-mail sont indiqués sur la couverture du fond.



Les machines contenues dans ce manuel sont construites en accord avec la Directive 2006/42/CE et ses modifications.

FR

The manual contains the instructions for the use and maintenance of the machines model Ma.Tra. 300, it is an integral part of the machine. It is recommended that dealers of new and/or second-hand machines to take note that the manual should always be provided with the machine. Any copy must be requested to the technical service of the Manufacturer, the code is 90103083. If the manual has unclear content, please contact the technical service of the Manufacturer; phone no., fax no., e-mail are indicated on the rear cover.



The machines covered in this manual were manufactured in accordance with the 2006/42/EC Directive and its modifications.

EN

Il manuale contiene le istruzioni per l'uso e la manutenzione delle macchine modello Ma.Tra. 300 ed è parte integrante della macchina. Si raccomanda ai venditori di macchine nuove e/o di seconda mano di prendere atto che il manuale dovrà sempre essere fornito con la macchina. Eventuale copia dovrà essere richiesta al servizio tecnico del Costruttore, il codice è 90103083. Se il manuale ha contenuti poco chiari, siete pregati di contattare il Costruttore; telefono, fax, e-mail sono indicati sulla copertina di fondo.



Le macchine comprese in questo manuale sono costruite in accordo con la Direttiva 2006/42/CE e sue modificazioni.

IT

Ist nichts Anderes vorgesehen, so gelten sämtliche Daten und Angaben für alle Modelle. Der Technische Kundendienst (S.A.T.) allein ist dazu befähigt, Arbeiten an Maschinen unter Garantie durchzuführen, und zwar unter Mitwirkung des anerkannten Kundendienstnetzes. Die Anwendung von Originalersatzteilen erlaubt es, die Maschineneigenschaften im Laufe der Zeit unverändert zu bewahren und berechtigt zur Maschinengarantie in der Garantiezeit.

Si no se indica lo contrario, los datos y las informaciones contenidas se pueden aplicar a todos los modelos. El Servicio de Asistencia Técnica (S.A.T.) es el único organismo autorizado para intervenir en las máquinas en garantía, como apoyo de la red de Asistencia Autorizada. El uso de recambios originales permite conservar inalteradas con el paso del tiempo las cualidades de la máquina y da derecho a la garantía del producto durante el período previsto.

S'il n'y a pas d'indications différentes, les données et les informations contenues sont applicables à tous les modèles. Le Service Assistance Technique (S.A.T.) est le seul organisme autorisé à intervenir sur les machines en garantie, avec le réseau de l'Assistance Autorisée. L'utilisation des pièces de rechange originales permet de conserver inaltérées dans le temps les qualités de la machine et donne le droit à une garantie sur le produit dans la période prévue.

Unless otherwise specified, the data and information contained are applicable to all the models. The Technical Assistance Service (S.A.T) is the only organisation authorised to carry out operations on machines under guarantee, as support to Authorised Service. The use of original spare parts allows to preserve the qualities of the machine over the years and gives entitlement to the warranty of the product in the period provided.

Se non indicato diversamente, i dati e le informazioni contenute sono applicabili a tutti i modelli. Il Servizio Assistenza Tecnica (S.A.T.) è l'unico ente autorizzato ad intervenire sulle macchine in garanzia, in appoggio alla rete di Assistenza Autorizzata. L'uso di ricambi originali consente di conservare inalterate nel tempo le qualità della macchina e dà diritto alla garanzia sul prodotto nel periodo previsto.

1. INHALT

• FRONTABDECKUNG DES HANDBUCHS Gezeigt, Marke und Modell Maschine Code und Ausgabe Handbuch	Seite 1
• REGISTRIERUNG DER GERÄTEDATEN	2
0. EINLEITUNG	4
1. INHALT	7
2. IDENTIFIZIERUNG UND MARKIERUNG	7
2.1 Identifizierung und Markierung von dem Motor	7
2.2 Maschinenidentifizierung	8
2.3 Maschinenmarkierung	9
3. TECHNISCHE EIGENSCHAFTEN	9
3.1. Motor	9
3.2. Antrieb	10
3.3. Differentiale	11
3.4. Geschwindigkeit	11
3.5. Reifen	11
3.6. Bremse	11
3.7. Lenkung	11
3.8. Sitz	12
3.9. PTO Kupplung	12
3.10. Zapfwelle (PTO)	12
3.11. Kardangelen	12
3.12. Anheben der Geräte	12
3.13. Lichte Weite vom Boden	12
3.14. Sicherheitsgestell	12
3.15. Treibstofftank	12
3.16. Motorhaube	13
3.17. Elektrik	13
3.18. Hydraulik	13
3.19. Max. Abmessungen (mm) / Gewicht (kg)	13
3.20. Werkzeuge vom Hersteller geliefert	15
4. SICHERHEITSVORSCHRIFTEN	15
4.1. Zeichenerklärung	15
4.2. Sicherheitsselbstkleber	16
4.3. Vorsicht	19
4.4. Vorrichtungen	20
5. ANWEISUNGEN FÜR DEN VERBRAUCHER	20
5.1. Gemessene Geräuschwerte	21
5.2. Vibrationen	21
5.3. Höchstgewicht	21
5.4. Gewichte	21
5.5. Anhängerkupplung vorne	22
6. STEUERUNGEN UND GERÄTE	22
6.1. Stellung der Steuerungen	24
6.2. Steuerungenidentifizierung	26
6.3. Position und Identifizierung der Geräte	28
7. EINSTELLUNGEN	28
7.1. Position der Einstellungen	30
7.2. Identifizierung der Einstellungen	31
8. VERSCHIEDENARTIGE ZUBEHÖRE	31
8.1. Position	34
8.2. Identifizierung der verschiedenartigen Zubehöre	35
9. PRAKTISCHE HINWEISE	35
9.1. Vor dem Anlaufen	35
9.2. Bei der Anwendung	36
9.3. Nach dem Gebrauch	37
9.4. Wartung	38
9.5. Unterstellmöglichkeit	39
10. KONTROLLEN VOR DEM ANLAUFEN	39
10.1. Motor	39
10.2. Kraftstoff, Öl und Kühlmittel	39
10.3. Kraftstofftank und der Kühler	39
10.4. Getriebekasten	40
10.5. Sonstige wichtige Kontrolle	40
11. KONTROLLEN NACH DEM ANLAUFEN	40
11.1. Kontrolle von Steuerungen und Instrumenten	41
12. MASCHINENANWENDUNG	41
12.1. Motor anlassen	41
12.2. Arbeitsbeginn	42
12.3. Geschwindigkeit beim Vorwärtsfahren	44
12.4. Einstellung der Abfahrtschwindigkeit der vorderen Hubeinrichtung	45
13. WARTUNG UND SCHMIERUNG	46
13.1. Kardanwelle	46
13.2. Riemen	47
13.3. Einstellungen der Spanneinrichtungen und Kabel	50
13.4. Reifen	50
13.5. Getriebekasten und vorderer Antrieb	51
13.6. Hydraulikanlage	55
13.7. Elektrische Anlage	62
13.8. Motor	64
13.9. 4WD Hinterachse	64
13.10. Maschinenhebepunkt	64
13.11. Schmierpunkte	66
13.12. Übersicht	71
14. MASCHINETRANSPORT	71
14.1. Transport mit LKW	71
14.2. Fahren auf der Strasse	71
14.3. Hebepunkten der Maschine	72
15. MASCHINENAUSRÜSTUNG	72
16. GARANTIE	72
16.1. Garantie BCS	73
16.2. Motorgarantie	73
16.3. Garantie der Batterie der elektrischen Anlage	73
16.4. Kardangarantie	73
16.5. Wartungsanleitung / Garantie	74
17. BESCHEINIGUNGEN UND DEKLARATIONEN	74
17.1. Gemäßheitsbescheinigung	74
17.2. Lieferungs- und Garantieerklärung	75
17.3. Straßenkonformitätserklärung	75
18. BESTELLUNG VON ORIGINALERSATZTEILEN	75
19. ABSCHLIESSENDE BEMERKUNGEN	76
• ABDECKUNG RETRO-HANDBUCH Hersteller und Logos der Gruppe Adresse Hersteller Telefon, Fax, E-Mail-Adresse und URL	

1. INDICE

• CUBIERTA FRENTE-MANUAL Marca y modelos máquinas representadas Código y edición manual de uso	Pag. 1
• REGISTRO DATOS MAQUINA	1
0. INTRODUCCION	2
1. INDICE	5
2. IDENTIFICACION Y MARCA	7
2.1. Identificación y marca del motor	7
2.2. Identificación de la máquina	7
2.3. Marca de la máquina	8
3. CARACTERISTICAS TECNICAS	9
3.1. Motor	9
3.2. Transmisión	9
3.3. Diferenciales	10
3.4. Velocidad	11
3.5. Neumáticos	11
3.6. Frenos	11
3.7. Dirección	11
3.8. Asiento	11
3.9. Embrague PTO	12
3.10. Toma de fuerza	12
3.11. Cardán	12
3.12. Izado herramientas	12
3.13. Abertura libre en el bajo	12
3.14. Chasis de seguridad	12
3.15. Depósito de carburante	12
3.16. Cubierta motor	12
3.17. Dispositivo eléctrico	13
3.18. Dispositivo hidráulico	13
3.19. Dimensiones máximas (mm) / Peso (kg)	13
3.20. Herramientas necesarias	13
4. NORMAS DE SEGURIDAD	15
4.1. Definición de los símbolos	15
4.2. Adhesivos para la seguridad	15
4.3. Advertencias	16
4.4. Dispositivos de seguridad	19
5. INFORMACION PARA EL USUARIO	20
5.1. Valores de intensidad acústica medidos	20
5.2. Vibraciones	21
5.3. Pesos máximos	21
5.4. Lastres	21
5.5. Gancho de remolque delantero	21
6. MANDOS E INSTRUMENTOS	22
6.1. Posición de los mandos	22
6.2. Identificación de los mandos	24
6.3. Colocación e identificación de los instrumentos	26
7. REGULACIONES	28
7.1. Colocación de las regulaciones	28
7.2. Identificación de las regulaciones	30
8. DISPOSITIVOS	31
8.1. Colocación	31
8.2. Identificación de las utilidades varias	34
9. CONSEJOS PRACTICOS	35
9.1. Entrar y salir de la maquina en seguridad	35
9.2. Antes de la puesta en marcha	35
9.3. Durante el uso	36
9.4. Después del uso	37
9.5. Depósito	38
10. CONTROLES ANTES DE LA PUESTA EN MARCHA	39
10.1. Motor	39
10.2. Combustible, aceite y refrigerante	39
10.3. Deposito de combustible y el radiador	39
10.4. Caja de cambio	39
10.5. Otros controles importantes	40
11. CONTROLES DEPUES DE LA PUESTA EN MARCHA	40
11.1. Control de los mandos y de los instrumentos	40
12. USO DE LA MAQUINA	41
12.1. Puesta en marcha del motor	41
12.2. Inicio del trabajo	41
12.3. Velocidad de avance durante el trabajo	42
12.4. Regulación de la velocidad de descenso del elevador delantero	44
13. MANTENIMIENTO Y LUBRICACION	45
13.1. Árbol de Cardán	46
13.2. Correa	46
13.3. Regulación tensores y cables	47
13.4. Neumáticos	50
13.5. Caja de cambio y transmisión delantera	50
13.6. Instalación hidráulica	51
13.7. Instalación eléctrica	55
13.8. Motor	62
13.9. Eje posterior 4WD	64
13.10. Puntos de elevacion	64
13.11. Puntos de engrase	64
13.12. Tablas resumen	67
14. DESPLAZAMIENTO DE LA MAQUINA	71
14.1. Desplazamiento con camión	71
14.2. Circulación en carretera	71
14.3. Puntos de elevacion de la maquina	71
15. EQUIPAMIENTO DE LA MAQUINA	72
16. COBERTURA DE LA GARANTIA	72
16.1. Garantía BCS	72
16.2. Garantía del motor	73
16.3. Garantía de la batería de la instalación eléctrica	73
16.4. Garantía del eje cardánico	73
16.5. Programa de mantenimiento / garantía	73
17. CERTIFICADOS Y DECLARACIONES	74
17.1. Declaración de Conformidad	74
17.2. Declaración de Entrega y Garantía	74
17.3. Certificado de conformidad para carretera	75
18. PEDIDO DE RECAMBIOS ORIGINALES	75
19. CONCLUSIONES	76
• CUBIERTA PARTE TRASERA-MANUAL Fabricante y logotipos del grupo Dirección fabricante Teléfono, fax, correo electrónico y dirección URL	

1. INDEX

• COUVERTURE FRONTALE DU MANUEL Marque et modèles des machines représentées Code et édition du manuel d'utilisation	Pag. 1
• ENREGISTREMENT DES DONNES DE MACHINE	1
0. INTRODUCTION	2
1. INDEX	5
2. IDENTIFICATION ET MARQUAGE	7
2.1. Identification et marquage du moteur	7
2.2. Identification de la machine	7
2.3. Marquage de la machine	8
3. CARACTERISTIQUES TECHNIQUES	9
3.1. Moteur	9
3.2. Transmission	9
3.3. Différentiels	10
3.4. Vitesse	11
3.5. Pneumatiques	11
3.6. Freins	11
3.7. Direction	11
3.8. Siège	11
3.9. Embrayage PTO	12
3.10. Prise de force (PTO)	12
3.11. Cardan	12
3.12. Relevage des outils	12
3.13. Garde libre au sol	12
3.14. Châssis de sécurité	12
3.15. Réservoir de carburant	12
3.16. Capot moteur	13
3.17. Installation électrique	13
3.18. Installation hydraulique	13
3.19. Dimensions maximum (mm) / Masse (kg)	13
3.20. Outils nécessaires	13
4. NORMES DE SÉCURITÉ	15
4.1. Définition des symboles	15
4.2. Adhésifs pour la sécurité	15
4.3. Avertissements	16
4.4. Dispositifs de sécurité	19
5. INFORMATIONS POUR L'UTILISATEUR	20
5.1. Valeurs sonores relevées	20
5.2. Vibrations	21
5.3. Masses maximales techniquement admissibles	21
5.4. Ballast	21
5.5. Dispositif d'attelage avant	21
6. COMMANDE ET INSTRUMENTS	22
6.1. Emplacement des commandes	22
6.2. Identification des commandes	24
6.3. Emplacement et identification des instruments	26
7. REGLAGES	28
7.1. Emplacement des réglages	28
7.2. Identification des réglages	30
8. DISPOSITIFS	31
8.1. Emplacement	31
8.2. Identification des utilisations diverses	34
9. CONSEILS PRATIQUES	35
9.1. Monter et descendre par la machine en sécurité	35
9.2. Avant de la mise en marche	35
9.3. Pendant l'utilisation	36
9.4. Après l'utilisation	37
9.5. Mise au garage	38
10. CONTROLES AVANT LA MISE EN MARCHÉ	39
10.1. Moteur	39
10.2. Carburant, huile et liquide de refroidissement	39
10.3. Réservoir de carburant et le radiateur	39
10.4. Boîte de vitesse	39
10.5. Autres contrôles importants	40
11. CONTROLES APRES LA MISE EN MARCHÉ	40
11.1. Contrôle des commandes et des instruments	40
12. UTILISATION DE LA MACHINE	41
12.1. Démarrage du moteur	41
12.2. Début du travail	41
12.3. Vitesse d'avancement pendant le travail	42
12.4. Réglage de la vitesse de descente du souleveur antérieur	44
13. ENTRETIEN ET LUBRIFICATION	45
13.1. Arbre à cardan	46
13.2. Courroie	46
13.3. Réglage des tendeurs et des câbles	47
13.4. Pneumatiques	50
13.5. Boîte de vitesse et transmission antérieure	50
13.6. Installation hydraulique	51
13.7. Installation électrique	55
13.8. Moteur	62
13.9. Essieu posterior 4WD	64
13.10. Puntos de elevación de la máquina	64
13.11. Points de graissage	64
13.12. Tableaux récapitulatifs	68
14. DEPLACEMENT DE LA MACHINE	71
14.1. Déplacement par camion	71
14.2. Circulation sur route	71
14.3. Points de levage de la machine	71
15. EQUIPEMENT DE LA MACHINE	72
16. COUVERTURE DE LA GARANTIE	72
16.1. Garantie BCS	72
16.2. Garantie du moteur	73
16.3. Garantie de la batterie de l'installation électrique	73
16.4. Garantie du cardan	73
16.5. Programme d'entretien / garantie	73
17. CERTIFICATS ET DECLARATIONS	74
17.1. Déclaration de Conformité	74
17.2. Déclaration de Livraison et Garantie	74
17.3. Certificat de conformité routière	75
18. DEMANDE DE PIECES ORIGINALES	75
19. CONCLUSIONS	76
• COUVERTURE ARRIERE DU MANUEL Constructeur et lieux du groupe Adresse du Constructeur Téléphone, fax, e-mail et adresse URL	

1. INDEX

• FRONT-COVER MANUAL Mark and models of machine represented Code and edition of the user manual	
• RECORDING DATA MACHINE	Page 1
0. INTRODUZIONE	2
1. INDICE	6
2. IDENTIFICATION AND MARKING	7
2.1. Identification and marking of the motor	7
2.2. Identification of the machine	7
2.3. Marking of the machine	8
3. TECHNICAL SPECIFICATIONS	9
3.1. Engine	9
3.2. Transmission	9
3.3. Differentials	10
3.4. Speed	11
3.5. Tyres	11
3.6. Brakes	11
3.7. Steering	11
3.8. Seat	11
3.9. PTO clutch	12
3.10. Power takeoff (PTO)	12
3.11. Cardan	12
3.12. Lifting of tools	12
3.13. Free daylight from the ground	12
3.14. Safety frame	12
3.15. Fuel tank	12
3.16. Engine hood	13
3.17. Electrical system	13
3.18. Hydraulic system	13
3.19. Maximum dimensions (mm) / Weight (kg)	13
3.20. Equipment provided for the manufacturer	13
4. SAFETY REGULATIONS	15
4.1. Definition of symbols	15
4.2. Labels with safety instructions	15
4.3. Warning	16
4.4. Safety devices	19
5. USER INFORMATION	20
5.1. Noise levels	20
5.2. Vibrations	20
5.3. Technically permissible maximum masses	21
5.4. Weights	21
5.5. Front towing hook	21
6. CONTROLS AND INSTRUMENTS	22
6.1. Locations of controls	22
6.2. Identification of controls	24
6.3. Location and identification of instruments	26
7. ADJUSTMENTS	28
7.1. Location of control settings	28
7.2. Identification of adjustments	30
8. DEVICES	30
8.1. Positioning	31
8.2. Identification of the devices	34
9. PRACTICAL ADVICE	35
9.1. Get on and off by the machine safely	35
9.2. Before starting	35
9.3. During use	36
9.4. After use	37
9.5. Garaging	38
10. CHECKS BEFORE STARTING ENGINE	39
10.1. Engine	39
10.2. Fuel, oil and coolant	39
10.3. Fuel tank and radiator	39
10.4. Gearbox	39
10.5. Additional important checks	40
11. CHECKS AFTER STARTING THE ENGINE	40
11.1. Check of controls and instrument	40
12. USING THE VEHICLE	41
12.1. Starting the engine	41
12.2. Starting work operations	41
12.3. Speed of forward movement when working	42
12.4. Adjustment of descent speed of front-end lifting unit	44
13. MAINTENANCE AND LUBRICATION	45
13.1. Cardan shaft	46
13.2. Belt	46
13.3. Adjusting tensioners and cables	47
13.4. Tyres	50
13.5. Gearbox and front transmission	50
13.6. Hydraulic system	51
13.7. Electrical system	55
13.8. Engine	62
13.9. 4WD rear axle	64
13.10. Machine lifting point	64
13.11. Lubrication points	64
13.12. Summary table	69
14. TRANSPORTING THE MACHINE	71
14.1. Moving the machine with truck	71
14.2. Using the vehicle on the road	71
14.3. Lifting points of the machine	71
15. ITEMS SUPPLIED WITH THE VEHICLE	72
16. GUARANTEE	72
16.1. BCS guarantee	72
16.2. Engine guarantee	73
16.3. Battery guarantee	73
16.4. Cardan shaft guarantee	73
16.5. Maintenance program / guarantee	73
17. CERTIFICATES AND DECLARATIONS	74
17.1. Conformity Declaration	74
17.2. Supply Declaration and Guarantee	75
17.3. Certificate of road conformity	75
18. REQUESTING ORIGINAL SPARE PARTS	76
19. CONCLUSION	
• REAR COVER-MANUAL Manufacturer and logo of the group Manufacturer address Phone, fax, e-mail and URL address	

1. INDICE

• COPERTINA FRONTE-MANUALE Marchio e modello macchina rappresentata Codice ed edizione manuale d'uso	
• REGISTRAZIONE DATI MACCHINA	Pag. 1
0. INTRODUZIONE	2
1. INDICE	6
2. IDENTIFICAZIONE E MARCATURA	7
2.1. Identificazioni e marcatura del motore	7
2.2. Identificazione della macchina	7
2.3. Marcatura della macchina	8
3. CARATTERISTICHE TECNICHE	9
3.1. Motore	9
3.2. Trasmissione	9
3.3. Differenziali	10
3.4. Velocità	11
3.5. Pneumatici	11
3.6. Freni	11
3.7. Sterzo	11
3.8. Sedile	11
3.9. Frizione PTO	12
3.10. Presa di forza (PTO)	12
3.11. Cardano	12
3.12. Sollevamento attrezzi	12
3.13. Luce libera al suolo	12
3.14. Telaio di sicurezza	12
3.15. Serbatoio carburante	12
3.16. Cofano motore	12
3.17. Impianto elettrico	13
3.18. Impianto idraulico	13
3.19. Dimensioni massime (mm) – Massa (kg)	13
3.20. Attrezzi previsti dal costruttore	13
4. NORME DI SICUREZZA	15
4.1. Definizione dei simboli	15
4.2. Adesive relative alla sicurezza	15
4.3. Avvertenze	16
4.4. Dispositivi di sicurezza	19
5. INFORMAZIONI PER L'UTENTE	20
5.1. Valori di rumorosità rilevati	20
5.2. Vibrazioni	21
5.3. Masse massime tecnicamente ammissibili	21
5.4. Zavorre	21
5.5. Gancio traino anteriore	21
6. COMANDI E STRUMENTI	22
6.1. Posizionamento dei comandi	22
6.2. Identificazione dei comandi	24
6.3. Posizionamento e identificazione degli strumenti	26
7. REGOLAZIONI	28
7.1. Posizionamento delle regolazioni	28
7.2. Identificazione delle regolazioni	30
8. DISPOSITIVI	31
8.1. Posizionamento	31
8.2. Identificazione dispositivi	34
9. CONSIGLI PRATICI	35
9.1. Salita e discesa dalla macchina in sicurezza	35
9.2. Prima dell'avviamento	35
9.3. Durante l'uso	36
9.4. Dopo l'uso	37
9.5. Rimessaggio	38
10. CONTROLLI PRIMA DELL'AVVIAMENTO	39
10.1. Motore	39
10.2. Combustibile, olio e liquido di raffreddamento	39
10.3. Serbatoio carburante e radiatore	39
10.4. Scatola cambio	39
10.5. Altri controlli importanti	40
11. CONTROLLI DOPO L'AVVIAMENTO	40
11.1. Controllo dei comandi e degli strumenti	40
12. USO DELLA MACCHINA	41
12.1. Avviamento del motore	41
12.2. Inizio del lavoro	41
12.3. Velocità di avanzamento durante il lavoro	42
12.4. Regolazione velocità di discesa del sollevatore anteriore	44
13. MANUTENZIONE E LUBRIFICAZIONE	45
13.1. Albero cardanico	46
13.2. Cinghia	46
13.3. Regolazione tenditori e cavi	47
13.4. Pneumatici	50
13.5. Scatola cambio e trasmissione anteriore	50
13.6. Impianto idraulico	51
13.7. Impianto elettrico	55
13.8. Motore	62
13.9. Assale posteriore 4WD	64
13.10. Punti di sollevamento	64
13.11. Punti di ingrassaggio	64
13.12. Tabella riassuntiva	70
14. SPOSTAMENTO DELLA MACCHINA	71
14.1. Spostamento con camion	71
14.2. Circolazione su strada	71
14.3. Punti di sollevamento macchina	71
15. CORREDO MACCHINA	72
16. COPERTURA DELLA GARANZIA	72
16.1. Garanzia BCS	72
16.2. Garanzia motore	73
16.3. Garanzia batteria impianto elettrico	73
16.4. Garanzia cardano	73
16.5. Programma di manutenzione / garanzia	73
17. CERTIFICATI E DICHIARAZIONI	74
17.1. Dichiarazione di Conformità	74
17.2. Dichiarazione di Consegna e Garanzia	74
17.3. Certificato di conformità stradale	75
18. RICHIESTA DI RICAMBI ORIGINALI	75
19. CONCLUSIONI	76
• COPERTINA RETRO-MANUALE Costruttore e loghi del gruppo Indirizzo Costruttore Telefono, fax, e-mail e indirizzo URL	

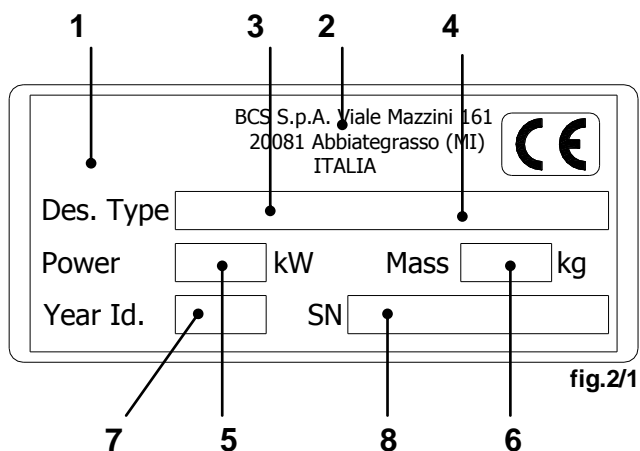

fig.2/1

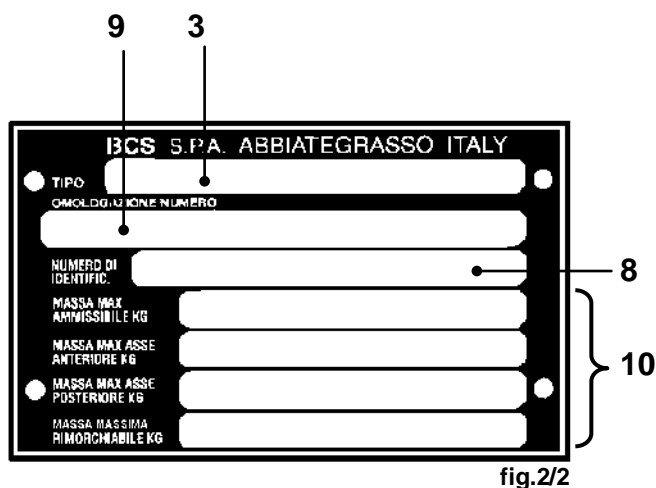

fig.2/2

2. IDENTIFIZIERUNG UND MARKIERUNG

2.1. Identifizierung und Markierung von dem Motor
Im Handbuch über den Motor nachsehen.

2.2. Maschinenidentifizierung

An jeder Maschine wird ein Maschinenklebschild zur Identifizierung und Bescheinigung des Produktes angebracht, und zwar der Europäischen Richtlinie über Maschinen (Abb.2/1 und 2/3) gemäß. An den auf der Straße zugelassenen Maschinen wird ein Schild angebracht, das mit Nieten an dem Maschinengestell hinter dem Fahrersitz festgeschraubt wird.

DE

2. IDENTIFICACIÓN Y MARCA

2.1. Identificación y marca del motor

Véase el manual específico del motor.

2.2. Identificación de la máquina

En cada máquina se aplica una placa adhesiva de identificación y certificación del producto, según la Directriz Máquinas Europea (fig.2/1 y 2/3). En las máquinas habilitadas para la circulación en carretera se aplica una placa, remachada en el chasis detrás del asiento del conductor.

ES

2. IDENTIFICATION ET MARQUAGE

2.1. Identification et marquage du moteur

Voir manuel spécifique du moteur.

2.2. Identification de la machine

Sur chaque machine on applique une plaque adhésive de identification et de certification du produit en accord avec la Directive Européenne des Machines (fig.2/1 et 2/3). Sur les machines appropriées à la circulation routière on applique une plaque, rivetée sur le châssis derrière le siège du conducteur.

FR

2. IDENTIFICATION AND MARKING

2.1. Identification and marking of the motor

See the specific manual of the motor.

2.2. Identification of the machine

Every machine bears an adhesive identification plate certifying the product in accordance with the European Machine Directive (fig.2/1 and 2/3). Machines designed for road use are fitted with a number plate, riveted to the chassis behind the driver's seat.

EN

2. IDENTIFICAZIONE E MARCATURA

2.1. Identificazione e marcatura del motore

Vedere manuale specifico del motore.

2.2. Identificazione della macchina

Su ogni macchina viene applicata una targhetta adesiva di identificazione e certificazione del prodotto in accordo con la Direttiva Macchine europea (fig.2/1 e 2/3). Sulle macchine abilitate alla circolazione stradale viene applicata una targhetta, rivettata sul telaio dietro al sedile del conducente, in accordo con il Nuovo Codice della Strada D.Lgs. 30 aprile 1992, n. 285 (fig.2/2 e 2/3).

IT

Zeichenerklärung:

- | | |
|--|---------------------|
| 1 - Brandmal | 2 - Hersteller |
| 3 - Modell | 4 - Motor |
| 5 - Motorleistung | 6 - Gewicht |
| 7 - Identifizierungsnummer der Produktionsjahr | |
| 8 - Serienzahl | 9 - Zulassungsdaten |
| 10 - Max. zulässige Masse | |

DE

2.3. Maschinenmarkierung

In dem in Abb.2/3 (ref. A), auf dem Getriebekasten angebrachten Schild steht der Name des Herstellers und die Maschinennummer.

Leyenda:

- | | |
|---|-------------------------------------|
| 1 - marca | 2 - constructor |
| 3 - modelo | 4 - motor |
| 5 - potencia del motor | 6 - peso |
| 7 - numero de identificación de l'año de producción | |
| 8 - n. de matrícula | 9 - n. de homologación de carretera |
| 10 - pesos máximos admitidos | |

ES

2.3. Marca de la máquina

En la zona A indicada en la fig.2/3, en la caja de cambio, se estampa el nombre del fabricante y el número de serie.

Légende :

- | | |
|---|-------------------------------------|
| 1 - marque | 2 - constructeur |
| 3 - modèle | 4 - moteur |
| 5 - puissance du moteur | 6 - poids |
| 7 - numéro d'identif. de l'année de mise en circulation | |
| 8 - n. de serie | 9 - numéro de homologation routière |
| 10 - masses max. admissibles | |

FR

2.3. Marquage de la machine

Dans la zone A indiquée en fig.2/3 sur la boîte de vitesse sont estampillés le nom du constructeur et le n. de série.

Key:

- | | |
|--|--------------------------|
| 1 - brand | 2 - manufacturer |
| 3 - model | 4 - motor |
| 5 - motor power | 6 - weight |
| 7 - identification number of production year | |
| 8 - serial n. | 9 - road approval number |
| 10 - max. admissible load | |

EN

2.3. Marking of the machine

The Manufacturer's name and machine serial number are printed on the gearbox in the A area shown in fig.2/3.

Legenda:

- | | |
|---|---------------------------------|
| 1 - marchio | 2 - costruttore |
| 3 - modello | 4 - motore |
| 5 - potenza del motore | 6 - peso |
| 7 - numero di identificazione dell'anno di produzione | |
| 8 - n. di serie | 9 - n. di omologazione stradale |
| 10 - masse max ammissibili | |

IT

2.3. Marcatura della macchina

Nella zona A indicata in fig.2/3, sulla scatola cambio, viene stampigliato il nome del costruttore ed il numero di serie.



fig.2/3

3. TECHNISCHE EIGENSCHAFTEN

3.1. Motor Diesel motor **YANMAR** Typ **3TNV82A-DM1**, Flüssigkeitskühlung.

Zylinder	Hubraum (c.c.)	KW/CV	U/min.	Drehmoment max. (Nm)	U/min.	Küflerflüssigkeit (Liter)	Treibstofftank (Liter)	Lichtmaschine
3	1331	23/31	3000	91	1200	6	50 (reserva 8)	12V – 40°

3.2. Antrieb Hydrostatisch, 2-gängig durch Hebelauslösung; die Umschaltung erfolgt per Pedal, indem der Fluss zum Hydraulikmotor umgekehrt wird (werden die Pedalen losgelassen, hält die Maschine an).

Radantrieb	Gang	4WD (langsamer Gang) (Arbeit)	4WD (schneller Gang) (Fahrt)
4 WD		Ja (*)	Ja (*)

(*) Sperren des Differential

3. CARACTERÍSTICAS TÉCNICAS

3.1. Motor **YANMAR** tipo **3TNV82A-DM1** de gasóleo, refrigeración por líquido.

Cilindros	Cilindrada (c.c.)	KW/CV	r.p.m.	Par máx. (Nm)	r.p.m.	Líquido refrig. (litros)	Depósito carburante (litros)	Alternador de recarga
3	1331	23/31	3000	91	1200	6	50 (reserva 8)	12V – 40°

3.2. Transmisión hidrostática, de dos relaciones mecánicas de velocidad seleccionables mediante palanca. La inversión de marcha se obtiene mediante pedal invirtiendo el flujo al motor hidráulico (soltando los pedales de marcha, la máquina se detiene).

Ruedas motrices	marcha	4WD (marcha lenta) (trabajo)	4WD (marcha rápida) (traslado)
4 WD		Si (*)	Si (*)

(*) Mediante el bloqueo del diferencial

3. CARACTÉRISTIQUES TECHNIQUES

3.1. Moteur **YANMAR** type **3TNV82A-DM1** à gasoil, refroidissement liquide

Cylindres	Cylindrée (cm ³)	KW/CV	Tours/mi n.	Couple max (Nm)	Tours/min.	Liquide refr. (litres)	Réservoir carburant (litres)	Alternateur de recharge
3	1331	23/31	3000	91	1200	6	50 (réserve 8)	12V – 40°

3.2. Transmission Hydrostatique, à 2 vitesses mécaniques sélectionnables par levier; l'inversion de la marche est obtenue par la pression sur 1 pédale qui permet d'invertir le flux vers le moteur hydraulique (le relâchement des pédales de marche provoque l'arrêt de la machine).

Roues motrices	allure	4WD (allure lente) (travail)	4WD (allure rapide) (déplacement)
4 WD		Oui (*)	Oui (*)

(*) Avec Blocage de différentiel

3. TECHNICAL SPECIFICATIONS

3.1. Engine **YANMAR** type **3TNV82A-DM1** - diesel-powered, liquid cooled.

Cylinders	Capacity (c.c.)	KW/CV	RPM	Max. Torque (Nm)	RPM	Cooling liquid (litres)	Fuel tank (litres)	Recharging alternator
3	1331	23/31	3000	91	1200	6	50 (reserve 8)	12V – 40°

3.2. Transmission Hydrostatic, with two lever-selectable mechanical speed gears; reverse gear is obtained by means of the pedal, inverting the flow to the hydraulic engine (the machine stops by releasing the gear pedals).

Drive wheels	gear	4WD (slow gear) (for operation)	4WD (fast gear) (for displacements)
4 WD		Yes (*)	Yes (*)

(*) Locking the differential

3. CARATTERISTICHE TECNICHE

3.1. Motore Marca **YANMAR**, tipo **3TNV82A-DM1** a gasolio, raffreddamento a liquido.

Cilindri	Cilindrata (c.c.)	KW/CV	Giri/min.	Coppia max. (Nm)	Giri/min	Liquido raff. (litri)	Serbatoio carburante (litri)	Alternatore di ricarica
3	1331	23/31	3000	91	1200	6	50 (riserva 8)	12V – 40°

3.2. Trasmissione idrostatica a due rapporti meccanici di velocità selezionabili tramite leva; l'inversione di marcia si ottiene tramite pedale invertendo il flusso al motore idraulico (rilasciando i pedali di marcia la macchina si ferma).

Ruote in presa	marcia	4WD (marcia lenta) (lavoro)	4WD (marcia veloce) (trasferimento)
4 WD		Si (*)	Si (*)

(*) Bloccando il differenziale

DE

ES

FR

EN

IT

3.3. Differentiale An der Ausführung mit 4 Antriebsrädern sind es 3 Differentiale: 1 vorderes, 1 mittleres (Verteilergetriebe) und 1 hinteres; das vordere Differential verfügt über Pedalblockierung, beim Loslassen des Pedals wird die Funktion des Differentials automatisch wiederhergestellt; Gleichzeitig zur Blockierung des vorderen Differentials erfolgt auch die Blockierung des mittleren Differentials (Verteilergetriebe). Bei Blockierung des vorderen Differentials schaltet sich automatisch, auch bei schneller Fahrt, der Allradantrieb der 4 Räder ein.

DE

Maschinenmodell	Vorderes Differential	Mittleres Differential (Verteilergetriebe)	Hinteres Differential
4WD	JA (mit Blockierung)	JA (Blockierung mit vorderem Differential)	JA (ohne Blockierung)

Das mittlere Differential (Verteilergetriebe) ist patentrechtlich geschützt und verfügt über die "Scherschutz"-Funktion bei Untersteuerung im Rückwärtsgang (Häufiger Arbeitsvorgang bei einem professionellen Rasenmäher).

3.3. Diferenciales Hay 3 diferenciales en la versión de 4 ruedas motrices: 1 delantero, 1 central (distribuidor de par) y 1 posterior. El diferencial delantero tiene se bloquea presionando el pedal; soltando el pedal se reactiva automáticamente la funcionalidad del diferencial. Simultáneamente al bloqueo del diferencial delantero se obtiene también el bloqueo del diferencial central (distribuidor de par). Al bloquear el diferencial delantero, se conecta automáticamente la tracción en las 4 ruedas motrices, también en marcha rápida.

ES

Modelo máquina	Diferencial delantero	Diferencial central (distribuidor de par)	Diferencial posterior
4WD	SI (con bloqueo)	SI (bloqueo con delantero)	SI (sin bloqueo)

El diferencial central de distribuidor de par está patentado y tiene la función de evitar la formación de calvas por derrapes marcha atrás (operación de trabajo frecuente para una segadora profesional).

3.3. Différentiels Sont présents 3 différentiels dans la version à 4 roues motrices: 1 avant, 1 central (répartiteur de couple) et 1 arrière; le différentiel avant peut être bloqué par simple pression sur la pédale: le relâchement de la pédale rétablit automatiquement la fonctionnalité du différentiel; le blocage du différentiel avant provoque un blocage simultané du différentiel central (répartiteur de couple). Au blocage du différentiel antérieur la traction s'insère automatiquement sur les 4 roues motrices même en marche rapide.

FR

Modèle machine	Différentiel avant	Différentiel central (répartiteur de couple)	Différentiel arrière
4WD	Oui (avec blocage)	Oui (blocage avec le diff. avant)	Oui (sans blocage)

Le différentiel central à répartition de couple est breveté et a pour fonction d'éviter le "scalpage" sous-virage en marche arrière (opération fréquente pour une tondeuse à gazon professionnelle).

3.3. Differentials The version with 4 drive wheels has 3 differentials: 1 front-end, 1 central (torque distributor) and 1 rear. The front-end differential locks by pressure on the pedal, and releasing the pedal automatically restores the differential's operability; simultaneous with the locking of the front-end differential is the locking of the central differential (torque distributor). Traction on the four drive wheels will be inserted automatically, once the front-end differential gear is blocked, even in high gear.

EN

Machine model	Front-end differential	Central differential (torque distributor)	Rear differential
4WD	Yes (with locking)	Yes (locking with front)	Yes (without locking)

The central differential with torque distribution is patented, and serves to avoid "scalping" while under-steering in reverse (a frequent work operation for a professional mower).

3.3. Differenziali Sono presenti 3 differenziali nella versione a 4 ruote motrici: 1 anteriore, 1 centrale (ripartitore di coppia) e 1 posteriore; il differenziale anteriore è con bloccaggio tramite pressione sul pedale, rilasciando il pedale si ripristina automaticamente la funzionalità del differenziale; contemporaneamente al bloccaggio del differenziale anteriore si ottiene anche il bloccaggio del differenziale centrale (ripartitore di coppia). Al bloccaggio del differenziale anteriore si inserisce automaticamente la trazione sulle 4 ruote motrici anche in marcia veloce.

IT

Modello macchina	Differenziale anteriore	Differenziale centrale (ripartitore di coppia)	Differenziale posteriore
4WD	Sì (con bloccaggio)	Sì (bloccaggio con anteriore)	Sì (senza bloccaggio)

Il differenziale centrale a ripartizione di coppia è brevettato ed ha la funzione di evitare la "scalpatura" sottosterzo in retromarcia (operazione di lavoro frequente per un rasaerba professionale).

3.4. Geschwindigkeit

Stufenlos verstellbar per Pedal; dieses wirkt auf die Pumpe und auf den Hydraulikmotor: 0 bis 9 km/h im langsamen Gang (Arbeit) und 0 bis 18 km/h im schnellen Gang (Fahrt).

3.5. Reifen

Vorne, 26x12.00 - 12; hinten, 18x8.50 - 8 (siehe tab. 1 Abb. 14)

3.6. Bremse

- Service-Trommelbremse Durchm. 200 mm mit Steuerung durch separate Pedalen (rechts und links) und mit Sperre zur Verbindung der Pedalen bei Straßenfahrt.
- Not-Handbremse.

3.4. Velocidad

Variable de modo continuo mediante pedal que actúa sobre la bomba y sobre el motor hidráulico, de 0 a 10,5 km/h con relación lenta (para trabajo) y de 0 hasta 21 km/h con relación rápida (para traslado).

3.5. Neumáticos

Frente 26x12.00-12; Trasero 18x8.50-8 (ver tab. 1 pag. 14)

3.6. Frenos

- de servicio, de tambor diám. 200 mm con mando de pedales separador (derecho e izquierdo) con pestillo para que sean solidarios los pedales para la circulación por carretera.
- de auxilio, de palanca de mando manual.

3.4. Vitesse

Variable en mode continu au moyen d'une pédale qui agit sur la pompe et sur le moteur hydraulique, de 0 à 10,5 km/h avec un rapport lent (pour le travail) et de 0 à 21 km/h avec un rapport rapide (pour le déplacement).

3.5. Pneumatiques

avant: 26x12.00-12; arrière: 18x8.50-8 (voire tab.1 pag.14)

3.6. Freins

- de service, à tambour diam. 200 mm avec commande à pédales séparées (droite et gauche) avec verrou pour rendre les pédales solidaires en condition de circulation sur route.
- de secours, à levier à commande manuelle

3.4. Speed

Variable in continuous mode, by means of a pedal which acts on the pump and hydraulic engine, from 0 to 10,5 km/h in slow gear (for work operations) and from 0 to 21 km/h in fast gear (for displacements).

3.5. Tyres

Front, 26x12.00-12; rear, 18x8.50-8 (see tab. 1 page 14)

3.6. Brakes

- service brakes: diam. 200 mm drum brakes with separate pedal control (right and left), with latch bolt rendering the pedals integral for road driving.
- safety brakes: manually controlled by means of a lever.

3.4. Velocità

Variabile in modo continuo tramite pedale che agisce sulla pompa e sul motore idraulico, da 0 fino a 10,5 km/h con rapporto lento (per lavoro) e da 0 fino a 21 km/h con rapporto veloce (per il trasferimento).

3.5. Pneumatici

anteriori, 26x12.00-12; posteriori, 18x8.50-8 (vedi Tab. 1 pag. 14)

3.6. Freni

- di servizio, a tamburo Ø 200 mm con comando a pedali separati (destra e sinistra) con chiavistello per rendere solidali i pedali per la circolazione stradale.
- di soccorso, a leva con comando manuale.

- Standbremse, mit irreversibler Steuerung, auf Notbremse.

3.7. Lenkung

Lenkrad mit Hydrolenkung, höhen- und neigungsverstellbar, wirkt auf die Hinterräder; kleinster Wendekreisradius 2,20 m; kleinster Spurkreisradius 0,40 m.

3.8. Sitz

Ergonomisch, gefedert, professionell, mit hochfahrbaren Armlehnen und federungs- und längsverstellbaren Sicherheitsgurten, je nach Größe und Gewicht des Fahrers sowie verstellbarer Neigung der Rückenlehne. Er befindet sich im vorderen Bereich längs der Mittelachse der Maschine und bietet damit eine hohe Übersicht über den Arbeitsbereich.

- de estacionamiento, con pulsador de mando irreversible, en la palanca de freno de auxilio.

3.7. Dirección

De volante con conducción hidráulica, con inclinación y altura regulables, que actúa sobre las ruedas posteriores: radio mínimo de giro 2,20 m; radio mínimo de cambio de dirección 0,40 m.

3.8. Asiento

Ergonómico, con suspensión, profesional, con reposabrazos que pueden levantarse y cinturones de seguridad, regulable según el peso del operador y longitudinalmente, con respaldo de inclinación variable. Colocado delante, en el eje central de la máquina, permite tener una gran visión de la zona de trabajo.

- de stationnement avec poussoir à commande irréversible sur le levier du frein de secours.

3.7. Direction

Par volant avec direction assistée, inclinai-son et hauteur réglables, action sur les roues arrières; ra-yon minimum de braquage 2,20 m; angle minimum de braquage 0,40 m.

3.8. Siège

Ergonomique, à ressorts, professionnel, avec accoudoirs relevables et ceintures de sécurité, ressorts réglables (en fonction du poids de l'opérateur) et longitudinalement, avec dossier à inclinaison variable. Positionné à l'avant, le long de l'axe central de la machine, il permet d'avoir un champ de vision large.

- parking brakes: with an irreversible control button on the safety brake lever.

3.7. Steering

Steering wheel with hydro-guide, featuring adjustable angle and height, acting on the rear wheels; minimum turning radius 2.20 m; minimum steering radius 0.40 m.

3.8. Seat

Ergonomic, cushioned, professional, with raising armrests and safety belts, adjustable comfort setting (depending on the operator's weight) and lengthwise setting, with variable angle backrest. Positioned frontally, along the machine's central axle, allowing for great work area visibility.

- di stazionamento, con pulsante a comando irreversibile sulla leva del freno di soccorso.

3.7. Sterzo

A volante con idroguida, con inclinazione ed altezza regolabili, agente sulle ruote posteriori; raggio minimo di volta m 2.20; raggio minimo di sterzata 0.40 m.

3.8. Sedile

Ergonomico, molleggiato, professionale, con braccioli alzabili e cintura di sicurezza, regolabile nel molleggio (a seconda del peso dell'operatore) e longitudinalmente, con schienale a inclinazione variabile. Posizionato anteriormente, lungo l'asse centrale della macchina, permette una grande visuale della zona di lavoro.

DE

ES

FR

EN

IT

3.9. PTO-Kupplung Elektrohydraulisch mit stufenweiser Umschaltung der PTO, mit doppelwirkendem Schalter. Beim Lösen der PTO optimiert die Kupplung den automatischen Halt der Messer entsprechend CE-Sicherheitsnormen.

3.10. Zapfwelle (PTO) Zuschaltung durch elektrohydraulische Kupplung (3.9.); Linksdrehung (im Gegenuhrzeigersinn) von der Vorderseite, Drehzahl 2770 U/min wenn Motor bei voller Drehzahl läuft, Durchm. 25,4 mm (1"), 15 Zähne, Typ ANSI B92.1 1970

3.11. Kardangelenk Verbindet die Zapfwelle (3.10) mit dem Antrieb des Gerätes, Schnellverbindungen mit Rändelschraube Durchm. 25,4 mm (1"), min. Länge 461 mm, max. Länge 521 mm.

3.12. Anheben der Geräte Durch hydraulische, einfach wir-

kende Steuerung und Ventil zur Einstellung der Absenkgeschwindigkeit mit Sicherheitsschalter, der den Motor abschaltet, um das Hochfahren der Geräte bei eingelegerter PTO zu begrenzen, da dies gefährlich ist.

3.13. Lichte Weite vom Boden Sehr groß (180 mm), dadurch kann über zahlreiche Hindernisse sowie auf Bordsteine, Gehsteige und Laderampen der Fahrzeuge gefahren werden.

3.14. Überrollschutz zugelassenen Dieses wurde entwickelt, um den Fahrer vor möglichem Kippen während der Arbeit zu schützen; falls nötig, kann es zur Begrenzung des Flächenbedarfs entfernt werden.

3.15. Treibstofftank Großes Fassungsvermögen (50 Liter davon ca. 8 Liter Reserve), dieser wurde derart entwickelt, um die Standzeiten wegen Auftanken erheblich zu reduzieren.

3.9. Embrague PTO Electrohidráulica de acople gradual de la PTO, con mando de interruptor de doble acción. Al desacoplar la PTO dicho embrague optimiza la parada automática de las cuchillas, según las normas de seguridad CE.

3.10. Toma de fuerza (PTO) Activación mediante embrague electro-hidráulico (3.9.); sentido de rotación izquierdo (antihorario) mirando desde el lado delantero, velocidad de rotación 2770 r.p.m. con motor en pleno régimen, diám. 25,4 mm (1"), 15 dientes, tipo ANSI B92.1 1970.

3.11. Cardán Conecta el árbol de la toma de fuerza (3.10) a la transmisión de la herramienta acoples rápidos de virola Ø 25,4 mm (1"), longitud mínima 461 mm, longitud máxima 521 mm.

3.12. Izado herramientas Con mando hidráulico de efecto sencillo y válvula para la regulación de la velocidad de bajada

con interruptor de seguridad que apaga el motor para limitar la subida de las herramientas con la PTO conectada ya que resultan peligrosas.

3.13. Abertura libre en el bajo Muy amplia (180 mm) permite superar con facilidad muchos obstáculos y subir con desenvoltura por bordillos, aceras y rampas de carga de vehículos.

3.14. Estructura antivuelco aprobadas Estudiado para proteger al operador de posibles vuelcos durante el trabajo. Es abatible, en caso de necesidad para que ocupe menos.

3.15. Depósito de carburante de gran capacidad (50 litros comprendida una reserva de 8 litros aproximadamente) estudiado para reducir de forma consistente las paradas para repostar.

3.9. Embrayage PTO Électrohydraulique à enclenchement graduel de la PTO, avec commande à interrupteur à double action. Au moment du déclenchement de la PTO, ce même embrayage optimise l'arrêt automatique des lames conformément aux normes de sécurité CE.

3.10. Prise de force (PTO) Enclenchement par embrayage électrohydraulique (3.9.); sens de rotation gauche (antihoraire) en regardant de face, vitesse de rotation 2770 tours / min lorsque le moteur tourne à plein régime, Ø 25.4 mm (1"), 15 dents, type ANSI B92.1 1970

3.11. Cardan Il relie l'arbre de la prise de force à la transmission de l'outil, embrayages rapides à collier diam. 25,4 mm (1"), longueur minimum 461 mm, longueur maximum 521 mm.

3.12. Relevage des outils Par commande hydraulique à sim-

ple effet et vanne pour le réglage de la vitesse de descente, avec un interrupteur de sécurité qui éteint le moteur pour limiter le relevage des outils lorsque la PTO est enclenchée, ces derniers étant dangereux.

3.13. Garde libre au sol Très ample (180 mm); permet de surmonter de nombreux obstacles et de monter avec désinvolture sur les bordures, les trottoirs et les rampes de chargement des véhicules automobiles.

3.14. Arceau de sécurité approuvés Étudié pour protéger l'opérateur contre d'éventuels capotages durant le travail; il est rabattable pour limiter son encombrement, si nécessaire.

3.15. Réservoir de carburant Grande capacité (50 litres, y compris une réserve d'environ 8 litres), étudié pour réduire tangiblement les opérations de ravitaillement en carburant.

3.9. PTO clutch Electrohydraulic featuring gradual PTO clutch with dual-action switch control. When the PTO is disengaged, the clutch optimizes the automatic stopping of the blades in compliance with CE safety regulations.

3.10. Power takeoff (PTO) Inserted by means of electrohydraulic clutch (3.9.); direction of rotation-left (counter clockwise), as seen from front end; rotation speed 2770 rpm with engine at full throttle; Ø 25.4 mm (1"), 15 teeth, type ANSI B92.1 1970.

3.11. Cardan Connect the power takeoff shaft (3.10) to the tool's transmission, rapid connectors and ring nut - Ø 25.4 mm (1"), minimum length 461 mm, maximum length 521 mm.

3.12. Lifting of tools Hydraulically controlled by means of

simple effect and valve for the regulation of descent speed, with a safety switch powering off the engine to limit the raising of tools with PTO inserted, considered dangerous.

3.13. Free daylight from the ground Very ample (180 mm), allowing for easy avoidance of many obstacles, climbing easily up onto curbs, sidewalks and transport vehicle loading ramps.

3.14. Safety frame approved Designed to protect the operator from turning over during work operations; collapsible to limit dimensions if required.

3.15. Fuel tank Large capacity (50 litres, including reserve of approx. 8 litres), designed to tangibly reduce fuel stops.

3.9. Frizione PTO Elettroidraulica a innesto graduale della PTO, con comando a interruttore a doppia azione. Al disinnesto della PTO la stessa frizione ottimizza l'arresto automatico delle lame in accordo alle normative di sicurezza CE.

3.10. Presa di forza (PTO) Inserimento tramite frizione elettroidraulica (3.9); senso di rotazione sinistro (antiorario) guardando dal lato anteriore; velocità di rotazione 2770 giri / min. con motore a pieno regime, Ø 25,4 mm (1"), 15 denti, tipo ANSI B92.1 1970.

3.11. Cardano Collega l'albero presa di forza (3.10) alla trasmissione dell'attrezzo, innesti rapidi a ghiera Ø 25,4 mm (1"), lunghezza minima 461 mm, lunghezza massima 521mm.

3.12. Sollevamento attrezzi Con comando idraulico a sempli-

ce effetto e valvola per la regolazione della velocità di discesa, con interruttore di sicurezza che spegne il motore per limitare l'alzata degli attrezzi con PTO inserita perché pericolosi.

3.13. Luce libera al suolo Molto ampia (180 mm) permette di superare agevolmente molti ostacoli e salire con disinvoltura su cordoli, marciapiedi e rampe di carico degli automezzi.

3.14. Telaio di sicurezza omologato Studiato per proteggere l'operatore da eventuali ribaltamenti durante il lavoro; è abbattibile per limitarne l'ingombro in caso di necessità.

3.15. Serbatoio carburante di grande capienza (50 litri, compresa riserva di 8 litri circa), studiato per ridurre in modo tangibile le soste per il rifornimento.

3.16. Motorhaube Geräumig zur Erleichterung der Wartungsarbeiten am Motor, Öffnung durch hinteren Hebel mittels kleinen Luftkolben.

3.17. Elektrik Mit oder ohne Scheinwerfer für die Straßenfahrt, **12V-65Ah** Batterie, Maße 240 x 175 x 190 mm, positiv rechts (Bez.: Classic Exide York Typ 480A (EN) 12V Bez. C60); inklusive elektronischer Funktions- und Sicherheitseinrichtungen entsprechend EWG-Vorschriften.

3.18. Hydraulik Pumpe und Hydraulikmotor für den hydrostatischen Antrieb bei **250 bar** Druck; einfach wirkender Verteiler zum Anheben der Geräteverbindung bei **75 bar** Druck, verstellbar an der Verteilerschraube; doppelt wirkender Verteiler mit 2 hydraulischen Anschlüssen Push-Pull PV 1/2" Gas F für Geräte mit doppelt wirkendem Zylinder.

3.19. Max. Abmessungen (mm) / Gewicht (kg) (Abb.3/1)

Maschinenmodell	Länge	Breite	Höhe	Schritt	Vorderbreite außen	Hinterbreite außen	Höhe vom Boden	Gewicht
4WD	2220	1300	2360	1300	1300	1300	180	1180

3.20. Werkzeuge vom Hersteller geliefert : Schlegelmäher, Rasenmäher, Schneeschild, Turbinen Schnee, Kehrmaschine

3.16. Cubierta motor Espaciosa para facilitar las operaciones de mantenimiento del motor, apertura con palanca trasera, sostenida por pistones de gas.

3.17. Dispositivo eléctrico Con o sin dispositivo de luces reglamentarias para la circulación por carretera, batería a **12V-65Ah** dimensiones 240x175x190 mm, positivo a la derecha (ref.: Classic Exide York tipo 480A (EN) 12V ref. C60); con dispositivos funcionales y dispositivos de seguridad electrónicos de adaptación a las directivas CEE.

3.18. Dispositivo hidráulico Bomba y motor hidráulico para la transmisión hidrostática con presión de **250 bar**; distribuidor de efecto sencillo para izado de la conexión porta herramientas con presión de 75 bar, regulable mediante un tornillo situado en el distribuidor: distribuidor doble efecto con 2 tomas hidráulicas Push-Pull PV 1/2" Gas F para herramientas con cilindro doble efecto.

3.19. Dimensiones máximas (mm) / Peso (kg) (fig.3/1)

Modelo máquina	Longitud	Anchura	Altura	Paso	Anchura delantera externa	Anchura post. externa	Altura desde el suelo	Peso
4WD	2220	1300	2360	1300	1300	1300	180	1180

3.20. Herramientas necesarias: Desbrozadoras de carreteras, cortadora de césped, pala de nieve, turbina da nieve, barrendero

3.16. Capot moteur Spacieux pour faciliter les opérations d'entretien du moteur, ouverture avec levier arrière actionné par des pistons à gaz.

3.17. Installation électrique Avec ou sans feux réglementaires pour la circulation sur route, batterie **12V-65Ah** dimensions 240x175x190 mm, positive à droite (réf.: Classic Exide York type 480A (EN) 12V réf. C60); comprenant des dispositifs fonctionnels et des dispositifs de sécurité électroniques d'adéquation aux directives CEE.

3.18. Installation hydraulique Pompe et moteur hydraulique pour la transmission hydrostatique avec une pression de **250 bars**; distributeur à simple effet pour le relevage de l'attache porte-outils avec pression de **75 bars**, réglable avec une vis située sur le distributeur: distributeur double effet avec 2 prises hydrauliques Push-Pull PV 1/2" Gas F pour les outils avec cylindre à double effet.

3.19. Dimensions maximum (mm) / Masse (kg) (fig.3/1)

Modèle machine	Longueur	Largeur	Hauteur	Empattement	Larg. avant. externe	Larg. arrière. externe	Hauteur du sol	Masse
4WD	2220	1300	2360	1300	1300	1300	180	1180

3.20. Outils nécessaires: Epareuse, tondeuse à gazon, lame à neige, turbine neige, balayeuse

3.16. Engine hood Spacious design facilitates maintenance operations on the engine, opens by means of rear lever sustained by gas pistons.

3.17. Electrical system With or without regulation light installation for road driving; **12V - 65Ah** battery, dimensions 240x175x190 mm, positive to the right (ref.: Classic Exide York type 480A (EN) 12V ref. C60); includes functional devices and electronic safety devices in compliance with EEC regulations.

3.18. Hydraulic system Hydraulic engine pump for hydrostatic transmission with pressure at **250 bar**; simple-effect distributor for lifting of tool-holding attachment with pressure at **75 bar**, adjustable by means of a screw on the distributor; double-effect distributor with 2 hydraulic couplings Push-Pull PV 1/2" Gas F for tools with double-effect cylinder.

3.19. Maximum dimensions (mm) / Weight (kg) (fig.3/1)

Machine model	Length	Width	Height	Pitch	External front-end width	External rear width	Height from ground	Weight
4WD	2220	1300	2360	1300	1300	1300	180	1180

3.20. Tools required: Mulches grass, lawn mower, snow blade, snow turbine, sweeper

3.16. Cofano motore Spazioso per facilitare le operazioni di manutenzione al motore, apertura tramite leva posteriore sostenuto da pistoncini a gas.

3.17. Impianto elettrico Con o senza impianto luci regolamentare per la circolazione stradale, batteria a **12V-65Ah** dimensioni 240x175x190 mm, positivo a destra (rif. Classic Exide York tipo 480A (EN) 12V ref. C60); comprensivo di dispositivi funzionali e dei dispositivi di sicurezza elettronici di adeguamento alle direttive CEE.

3.18. Impianto Idraulico Pompa e motore idraulico per la trasmissione idrostatica con pressione a **250 bar**; distributore a semplice effetto per sollevamento attacco porta attrezzi con pressione di **75 bar**, regolabile tramite vite posta sul distributore; distributore a doppio effetto con n. 2 prese idrauliche Push-Pull PV 1/2" Gas F per attrezzature con cilindro a doppio effetto.

3.19. Dimensioni massime (mm) – Massa (kg) (fig.3/1)

Modello macchina	Lunghezza	Larghezza	Altezza	Passo	Largh. anteriore esterna	Largh. posteriore esterna	Altezza da terra	Massa
4WD	2220	1300	2360	1300	1300	1300	180	1180

3.20. Attrezzi previsti: Trinciaerba, rasaerba, lama sgombraneve, turbina sgombraneve, spazzatrice

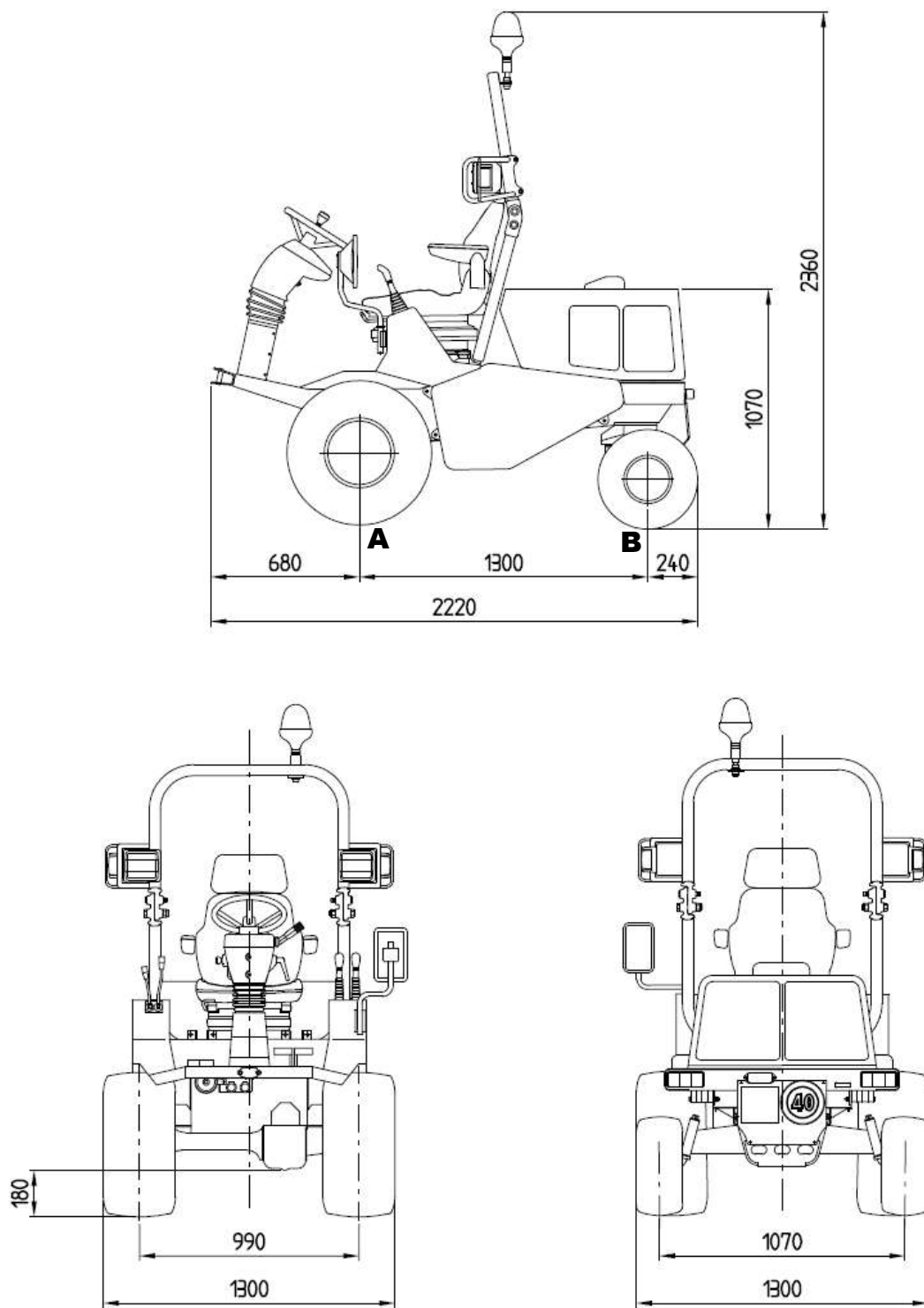

fig.3/1

Tab. 1 (3.5 Reifen – Neumáticos – Pneumatiques – Tyres – Pneumatici)

	Typ – Tipo – Type – Kind – Tipo	Bar	A (*) (Kg max)	B (*) (Kg max)	Tot. (*) (Kg max)
A	26x12.00-12 4PR	1,4	1430	/	2080
B	18x8.50-8 4PR	1,5	/	650	

A = Vorderachse - Eje delantero - Essieu avant - Front axle - Asse anteriore
B = Hinterachse - Eje trasero - Essieu arriér - Rear axle - Asse posteriore

DE	Für technisch zulässigen Gesamtmasse siehe Abschnitt 5.3.
ES	Para masas máximas técnicamente admisibles ver sección 5.3.
(*) FR	Pour les masses maximales techniquement admissibles voir section 5.3.
EN	For technically permissible maximum masses see section 5.3.
IT	Per le masse massime tecnicamente ammissibili vedere sezione 5.3.

4. SICHERHEITSVORSCHRIFTEN

4.1. Zeichenerklärung

- Lernen Sie die Zeichen, welche in diesem Handbuch zu finden sind:

 - **HANDBUCH AUF** - heißt, daß die Gebrauchs- und Wartungsanweisungen unter dem mit diesem Zeichen ausgezeichneten Punkt sorgfältig zu lesen sind.

 - **VORSICHT !** - Heißt, daß Sie bei der durchzuführenden Arbeit mit spezieller Sorgfalt vorgehen sollen.

 - **VERBOTEN , NICHT TUN !** - heißt, daß Sie die von diesem Symbol gekennzeichneten Operationen auf keinem Fall durchführen sollen.

4. NORMAS DE SEGURIDAD

4.1. Definición de los símbolos

- Deben aprender a reconocer los símbolos que encontrarán leyendo el manual:

 - **MANUAL ABIERTO:** Significa que hay que leer atentamente el manual de uso y mantenimiento en el punto señalado en dicho símbolo.

 - **¡ATENCIÓN!** Significa que hay que prestar especial atención en la operación que se debe efectuar.

 - **¡PROHIBICIÓN - NO DEBE HACERLO!** Significa que no se deben realizar bajo ningún concepto las operaciones indicadas bajo dicho símbolo.

4. NORMES DE SECURITE

4.1. Définition des symboles

- Apprenez à reconnaître les symboles que vous trouverez en lisant le manuel:

 - **MANUEL OUVERT** - cela signifie que vous devez lire attentivement le manuel d'utilisation et d'entretien à l'endroit mis en évidence par ce symbole.

 - **ATTENTION** - cela signifie que vous devez faire très attention à l'opération que vous devez effectuer.

 - **DEFENSE, NE PAS FAIRE !** - cela signifie que vous ne devez absolument pas faire les opérations reportées sous ce symbole.

4. SAFETY REGULATIONS

4.1. Definition of symbols

- learn to recognise the symbols you will find in this manual:

 - **OPEN MANUAL** - means that you must carefully read the points highlighted in the operator's and maintenance manual.

 - **WARNING** - means that you must pay particular attention to the operation you must carry out.

 - **PROHIBITION, DO NOT DO !** - means that you must absolutely not carry out the operations listed under this symbol.

4. NORME DI SICUREZZA

4.1. Definizione dei simboli

- Imparate a riconoscere i simboli che troverete leggendo il manuale:

 - **MANUALE APERTO** - significa che dovete leggere attentamente il manuale di uso e manutenzione al punto evidenziato nel simbolo stesso.

 - **ATTENZIONE !** - significa che dovete porre particolare attenzione all'operazione che dovete effettuare.

 - **DIVIETO, NON FARE !** - significa che non dovete assolutamente fare le operazioni riportate sotto questo simbolo.

4.2. Sicherheitsselfstkleber / Adhesivos para la seguridad / Adhésifs pour la sécurité / Labels with safety instructions / Adesivo relative alla sicurezza

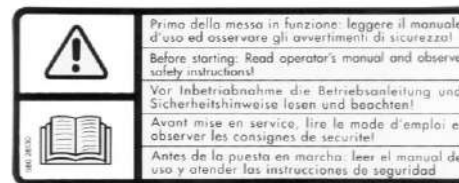

- D** - Aufforderung, die Gebrauchs und Wartungsanweisungen zu lesen
- E** - Les invitamos a leer el manual de uso y mantenimiento
- F** - Priere de lire le manuel d'utilisation et d'entretien
- GB** - Instruction to read the operator's manual
- I** - Invito a leggere il manuale di uso e manutenzione



- D** - Achtung ! Kippgefahr
- E** - ¡ Atención ! Peligro de vuelco
- F** - Attention ! Danger de basculement
- GB** - Warning ! Beware of tipping body
- I** - Attenzione ! Pericolo di ribaltamento



- D** - PTO Einschub bei unverbundenem Kardan verboten
- E** - Prohibido conectar el PTO con el eje cardánico desconectado
- F** - Interdiction d'insérer PTO avec cardan non branche
- GB** - Do not insert when cardan shaft in disconnected from lawn-mower
- I** - Divieto di inserimento PTO con cardano non collegato

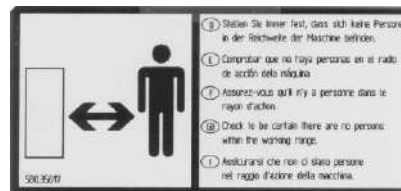

- D** - Nicht zuständige Personen sind aus dem Arbeitsbereich zu Verweisen.
- E** - Mantener alejadas a las personas ajenas al trabajo.
- F** - Eloigner toutes les personnes qui ne sont pas préposées aux travaux.
- GB** - Keep un-authorized away from machine.
- I** - Allontanare i non addetti ai lavori.

4.3. Vorsicht: die Maschinen Ma.Tra. wurden zur Instandhaltung von Grünflächen entwickelt.

- ▲ - BCS empfiehlt, die Maschine ausschließlich zu den Zwecken anzuwenden, zu denen sie entworfen wurde.
- ▲ - Die Gebrauchs- und Wartungsanweisungen des vorliegenden Handbuchs sorgfältig lesen.
- ▲ - Die Maschine darf nur von einem Benutzer angewandt werden; alle eventuellen Anwesenden fernhalten.
- ▲ - Sich mit den Maschinensteuerungen vor dem Arbeitsbeginn vertraut machen. 
- ▲ - Passende Kleidungsstücke tragen und zwar keine flatternden Kleider, keine Kravatte, keine breiten Hemden und Hosen, keine Pantoffel, Sandalen und nur Unfallverhütungsschuhe anhaben.
- ▲ - Die Arbeitsfläche vorher inspizieren und eventuelle

4.3. Advertencias: las máquinas Ma.Tra. se han proyectado para los trabajos de mantenimiento de las zonas verdes.

- ▲ - BCS recomienda utilizar la máquina exclusivamente para los fines para los que ha sido construida.
- ▲ - Leer atentamente las indicaciones citadas en el presente manual de uso y mantenimiento.
- ▲ - La máquina debe utilizarla un único operador. Hay que alejar al resto de las personas.
- ▲ - Intentar familiarizarse con los mandos de la máquina antes de empezar a trabajar. 
- ▲ - Hay que ponerse vestuario adecuado. No llevar trajes con vuelo, corbatas, camisas anchas, pantalones anchos, zapatillas, sandalias o calzado que no sea el apropiado de seguridad.
- ▲ - Inspeccionar previamente el área de trabajo y eliminar los posibles cuerpos extraños como pueden ser piedras, palos, alambres metálicos, etc.

4.3. Avertissements: les machines Ma.Tra. ont été projetées pour des travaux d'entretien de zones vertes.

- ▲ - La BCS recommande d'utiliser la machine exclusivement pour le travail pour lequel elle a été construite.
- ▲ - Lire attentivement les indications reportées sur ce manuel d'utilisation et d'entretien.
- ▲ - La machine doit être utilisée par un seul opérateur et il faut éloigner des observateurs éventuels.
- ▲ - S'habituer aux commandes de la machine avant de se mettre au travail. 
- ▲ - Porter des vêtements appropriés, ne jamais porter des vêtements larges, cravates, chemises larges, pantalon large, chaussons, sandales ou des chaussures qui ne respectent pas les mesures pour la prévention des accidents.
- ▲ - Contrôler à l'avance la zone de travail et enlever les débris éventuels comme pierres, bâtons, fils métalliques, etc.

4.3. Warning: Ma.Tra. machines have been designed for the gardening maintenance of green spaces.

- ▲ - BCS recommends that the machine be used exclusively for the purpose for which it has been designed.
- ▲ - Carefully read the indications in the operator's manual.
- ▲ - The vehicle must be used by one operator only, keep people at a safe distance.
- ▲ - Familiarise yourself with the vehicle's controls before starting work. 
- ▲ - Wear suitable clothing, never wear loose clothes, ties, large shirts, wide trousers, slippers, sandals or non-safety shoes.
- ▲ - Inspect the area and remove any possible foreign objects

4.3. Avvertenze: le macchine Ma.Tra. sono state progettate per lavori di manutenzione di aree verdi.

- ▲ - La BCS raccomanda di utilizzare la macchina esclusivamente per lo scopo per cui è stata costruita.
- ▲ - Leggete attentamente le indicazioni riportate sul presente manuale di uso e manutenzione.
- ▲ - La macchina deve essere utilizzata da un solo operatore, allontanare eventuali osservatori.
- ▲ - Familiarizzate con i comandi della macchina prima di mettervi al lavoro. 
- ▲ - Indossate un abbigliamento adeguato, mai indossare vestiti svolazzanti, cravatte, camicie larghe, pantaloni larghi, ciabatte, sandali o scarpe non antinfortunistiche.
- ▲ - Ispezionate preventivamente l'area di lavoro e togliete even-

Fremdkörper entfernen, wie Steine, Holzstäbe und Drähte.

- ▲ - Bei steilen Hängen sich vergewissern, immer sicher und stabil arbeiten zu können. 
- ▲ - **Eventuell austretende, unter Druck stehende Hydraulik-flüssigkeit kann zu schweren Verletzungen und Schäden führen. Bei Bedarf sofort ärztliche Hilfe anfordern (lesen sie 13.6).**
- ▲ - Den Treibstoff in geeigneten Spezialtanks lagern.
- ▲ - Den Motor bei Treibstoffleckagen nicht anlassen, sondern die Maschine von der Stelle fahren und solange warten, bis die Dämpfe gewichen sind.
- ▲ - Den Treibstofftank nur im Freien leeren.
- ▲ - Auf den Verkehr in Straßennähe achten.
- ▲ - Die Pdf anhalten, bevor über grasfreie Flächen gefahren wird.

- ▲ - En las pendientes, estar siempre en condiciones de seguridad y estabilidad. 
- ▲ - **En caso de que se salga el líquido hidráulico a presión éste puede perforar la piel y ocasionar graves daños. En caso de que esto ocurra solicitar inmediata asistencia médica (leer 13.6).**
- ▲ - Deben almacenar el carburante en recipientes contruidos específicamente para esto uso.
- ▲ - Si hay pérdidas de carburante no se debe poner en marcha el motor. Hay que alejar a la máquina de la zona y esperar a que se disipen los vapores.
- ▲ - Si hay que vaciar el depósito de carburante, realizar la operación sólo al aire libre.
- ▲ - Atención al tráfico al acercarse a carreteras.
- ▲ - Detengan la Pdf antes de cruzar superficies sin hierba.

- ▲ - Sur les pentes, il faut toujours travailler en conditions de sécurité et de stabilité. 
- ▲ - **Des pertes éventuelles de liquide hydraulique en pression peuvent perforer la peau et provoquer de sérieux accidents. Si cela est le cas, il faut immédiatement appeler le médecin (lire 13.6).**
- ▲ - Stocker le carburant dans des récipients prévus pour cette utilisation.
- ▲ - Si on perd du carburant, il ne faut pas démarrer le moteur, mais déplacer la machine de la zone et attendre que les vapeurs se dissipent.
- ▲ - Quand il faut vidanger le réservoir du carburant, il faut effectuer cette opération seulement à l'extérieur.
- ▲ - Attention à la circulation quand vous êtes à proximité d'une route.
- ▲ - Arrêtez la Pdf avant de traverser des surfaces sans herbe.

such as stones, sticks and metal wire etc before starting work.

- ▲ - Always work in safe, stable conditions on slopes. 
- ▲ - **Eventual leakage of hydraulic liquid in pressure can cause serious injury, perforating the skin. Seek immediate medical assistance if necessary (read 13.6).**
- ▲ - Store fuel in specially designed containers.
- ▲ - In case of fuel loss, do not start up motor; move machine away from the area and wait for vapours to dissipate.
- ▲ - If the fuel tank needs to be emptied, carry out this operation outdoors only.
- ▲ - Pay attention to traffic in the vicinity of roads.
- ▲ - Stop the PTO before crossing any non-lawn surfaces.

tuali corpi estranei come pietre, bastoni, fili metallici ecc.

- ▲ - Sulle pendenze siate sempre in condizioni di sicurezza e stabilità. 
- ▲ **Eventuali fuoriuscite di liquido idraulico in pressione possono perforare la cute e procurare seri danni. Nel caso richiedere immediata assistenza medica (leggere 13.6).**
- ▲ - Immagazzinate il carburante in contenitori specificatamente costruiti per quell'uso.
- ▲ - Se si perde carburante, non avviare il motore, ma spostare la macchina dalla zona ed attendere che i vapori si siano dissipati.
- ▲ - Dovendo svuotare il serbatoio di carburante, eseguire l'operazione solo all'esterno.
- ▲ - Attenzione al traffico in vicinanza di una strada.
- ▲ - Fermate la Pdf prima di attraversare superfici non erbose.

- ⚠ Bei unnormalen Vibrationen ist die Maschine und die Werkzeug sofort anzuhalten und auf ihre Funktionstüchtigkeit zu prüfen.
- ⚠ Bei abgeschaltetem Motor ist die Geschwindigkeitssteuerung auf das Minimum zu setzen.
- ⚠ Beim Fahren sind die PTO abzuschalten, die Arbeitsgeräte hochzufahren und der Stapelkorb komplett herabzufahren.
- ⚠ Vor jeder Kontrolle und vor Wartungs- oder Reparaturarbeiten den Motor abstellen und den Schlüssel herausziehen.
- ⚠ Die Maschine von Gras- und Fettresten befreien, um Brandgefahren zu vermeiden.
- ⚠ Im Freien und bei abgeschaltetem Motor tanken.

- ⚠ Das Auspuffrohr, falls in schlechtem Zustand, ersetzen.
- ⚠ Die Maschine nur bei guten Sichtverhältnissen benutzen.
- ⚠ Nur BCS Originalersatzteile anwenden.
- ⚠ Bei steilen Hängen und bei gegliedertem Boden die Maschine sehr vorsichtig fahren.
- ⚠ **Vor dem Verlassen der Maschine, Die Maschine auf flachem Boden bei ausgeschaltetem Pdf und mit Schneidplatte am Boden parken; die Feststellbremse betätigen und den Schlüssel herausziehen. Ist der Boden steil, so schlagen Sie die Räder ein, bevor Sie sich von der Maschine entfernen.**

DE

- ⚠ En caso de vibraciones anómalas detener y controlar inmediatamente la máquina y la herramienta.
- ⚠ Cuando se apaga el motor poner el mando del acelerador al mínimo.
- ⚠ Durante los desplazamientos detengan la Pdf, levanten el apero y bajen por completo el cesto de recogida, en caso de que exista.
- ⚠ Hay que detener el motor y extraer la llave de puesta en marcha antes de efectuar cualquier operación de control, de mantenimiento o de reparación.
- ⚠ Mantener la máquina bien limpia de hierba, lubricantes o carburantes para evitar el peligro de incendio.
- ⚠ Efectuar la reposición de carburante en un sitio al aire libre y con el motor apagado.

- ⚠ Cambiar el tubo de escape si está en malas condiciones.
- ⚠ Hay que utilizar la máquina sólo con condiciones de buena visibilidad.
- ⚠ Utilizar sólo piezas de repuesto originales BCS.
- ⚠ Tener especial prudencia cuando se utilice la máquina en pendientes y en caso de terrenos poco compactos. 
- ⚠ **Antes de abandonar la máquina, aparcas la máquina en un terreno llano, con la Pdf desconectada y el plato de corte apoyado en el suelo. Accionar el freno de estacionamiento y quitar la llave de puesta en marcha. Si el terreno está en pendiente, antes de salir de la máquina, girar las ruedas.**

ES

- ⚠ En cas de vibrations suspectes, il faut arrêter et contrôler immédiatement la tondeuse.
- ⚠ Quand le moteur s'éteint, il faut mettre la pédale de l'accélérateur au minimum.
- ⚠ Pendant les déplacements, il faut arrêter la Pdf, soulever l'outil et abaisser complètement le réservoir de ramassage s'il existe.
- ⚠ Arrêter le moteur et enlever la clef de contact de son emplacement avant toute intervention de contrôle, d'entretien ou réparation.
- ⚠ La machine doit toujours être bien propre sans résidus d'herbe, de lubrifiants ou de carburants afin d'éviter des risques d'incendie.
- ⚠ Faire le plein de carburant en plein air et quand le moteur est éteint.

- ⚠ Substituer le tuyau d'échappement s'il est en mauvais état.
- ⚠ Utiliser la machine seulement s'il y a une bonne visibilité.
- ⚠ Utiliser seulement des pièces de rechange originales BCS.
- ⚠ Soyez particulièrement prudents en utilisant la machine sur des pentes et en présence de terrains accidentés. 
- ⚠ **Avant de quitter la machine Gärer la machine sur un terrain plat, avec le Pdf débranché, le plateau de coupe appuyé au sol, actionner le frein de stationnement et enlever la clef de contact. Si le terrain est accidenté, avant de quitter la machine, braquer les roues.**

FR

- ⚠ In case of anomalous vibrations, immediately stop and check the machine and the implement.
- ⚠ When switching off the motor, bring the accelerator to minimum.
- ⚠ Stop the PTO during transfers; lift the implement and lower the collection bin completely, if present.
- ⚠ Switch off the engine and remove the ignition key before carrying out any maintenance or repairs
- ⚠ Keep the vehicle free of grass residue, lubricants or fuels so as to avoid the risk of fire.
- ⚠ Fill up the fuel tank in the open air with the engine off.

- ⚠ Replace the exhaust pipe if in poor condition.
- ⚠ Use the vehicle in good conditions of visibility only
- ⚠ Use only BCS original spare parts.
- ⚠ Be particularly careful when using the vehicle on slopes and on loose ground. 
- ⚠ **Before leaving the machine, park the vehicle on flat ground with the Pdf disconnected, the cutting plate resting on the ground, put the hand-brake on and remove the ignition key. If the terrain is on a slope turn the steering wheels before leaving the vehicle.**

EN

- ⚠ In caso di vibrazioni anomale fermare e controllare immediatamente macchina e attrezzo.
- ⚠ Quando si spegne il motore portare il comando dell'acceleratore al minimo.
- ⚠ Durante i trasferimenti fermate la Pdf, sollevate l'attrezzo e abbassate completamente il cesto di raccolta se presente.
- ⚠ Fermate il motore ed estraete la chiave di avviamento dalla sede prima di qualsiasi intervento di controllo, di manutenzione o di riparazione.
- ⚠ Tenete la macchina ben pulita da residui di erba, lubrificanti o carburanti per evitare pericoli di incendio.
- ⚠ Effettuate il rifornimento di carburante all'aperto ed a motore spento.

- ⚠ Sostituite il tubo di scarico se è in cattivo stato.
- ⚠ Utilizzate la macchina solo in condizioni di buona visibilità.
- ⚠ Utilizzate solo pezzi di ricambio originali BCS.
- ⚠ Siate particolarmente prudenti nell'utilizzare la macchina su pendenze ed in presenza di terreni sconnessi. 
- ⚠ **Prima di abbandonare la macchina, parcheggiare la macchina su un terreno in piano, con la Pdf disinserita, il piatto di taglio appoggiato al suolo, azionare il freno di stazionamento e togliere la chiave di avviamento. Se il terreno è in pendenza, prima di abbandonare la macchina, sterzare le ruote.**

IT

DE

- ⊗ - Die Maschine nicht neigen, wenn Kraftstoff im Tank ist: der könnte hinausfließen und Feuer fangen.
- ⊗ - **Keine Arbeitsgeräte anbringen, die anders sind als die von dem Hersteller vorgesehenen.**
- ⊗ - Die Maschine nicht in unmittelbarer Nähe von Personen oder Tieren benutzen; einen Mindestabstand von 15/20m einhalten. Die Schneidplatte könnte Steine oder Fremdkörper wegschleudern; der Betreiber haftet für die verursachten Schäden. ⊗ - Unerfahrenen oder physisch behinderten Personen verbieten, die Maschine zu benutzen. ⊗ - Die Maschine ohne Schutzvorrichtungen und/oder mit mangelhaften oder fehlenden Sicherheitsvorrichtungen nicht anwenden. ⊗ - Die Maschine bei laufendem Motor weder abheben noch transportieren.

ES

- ⊗ - No se debe inclinar la máquina con carburante en el depósito, ya que éste podría salirse e incendiarse.
- ⊗ - **No colocar útiles diferentes a los previstos por el fabricante.**
- ⊗ - No utilizar la máquina cerca de personas o animales, mantenerles a una distancia mínima de 15/20 m; el plato de corte podría lanzar piedras o cuerpos extraños; el operador es el responsable de los daños provocados.
- ⊗ - No se debe permitir que personas inexpertas o físicamente imposibilitadas utilicen la máquina.
- ⊗ - No utilizar la máquina con las protecciones y/o dispositivos de seguridad defectuosos o inexistentes.
- ⊗ - No izar ni transportar la máquina con el motor en marcha.

FR

- ⊗ - Ne pas incliner la machine s'il y a du carburant dans le réservoir il pourrait sortir et s'incendier.
- ⊗ - **Ne pas insérer des équipements différents de ceux qui sont prévus par le Constructeur.** ⊗ - Ne pas utiliser la machine près des personnes ou des animaux; les maintenir à une distance minimum de 15/20m; le plateau de coupe pourrait projeter des cailloux ou corps étrangers; l'opérateur est responsable des dommages provoqués.
- ⊗ - Ne pas permettre que la machine soit utilisée par des personnes non expertes ou physiquement diminuées.
- ⊗ - Ne pas utiliser la machine avec les protections et/ou les dispositifs de sécurité défectueux ou manquants.
- ⊗ - Ne soulever ni transporter jamais la machine si le mo-

EN

- ⊗ - Do not incline the vehicle with fuel in the tank, it could spill and set on fire.
- ⊗ - **Do not fit equipment other than that recommended by the Constructor.** ⊗ - Do not use the vehicle near people or animals, maintain a minimum distance of 15-20 m. The cutting plate could hurl stones or foreign bodies; the operator is responsible for the damage caused.
- ⊗ - Do not allow the vehicle to be used by unskilled or physically unfit people.
- ⊗ - Do not use the vehicle with faulty or missing safety and/or protection devices.
- ⊗ - Do not lift or transport the vehicle with the engine on.

IT

- ⊗ - Non inclinare la macchina con carburante nel serbatoio, potrebbe fuoriuscire ed incendiarsi.
- ⊗ - **Non applicate attrezzi diversi da quelli previsti dal Costruttore.** ⊗ - Non utilizzate la macchina vicino a persone o ad animali, mantenerli ad una distanza minima di 15-20 m; il piatto di taglio potrebbe scagliare sassi o corpi estranei; l'operatore è responsabile dei danni provocati.
- ⊗ - Non permettete che la macchina venga usata da persone inesperte o fisicamente impossibilitate.
- ⊗ - Non utilizzare la macchina con le protezioni e / o i dispositivi di sicurezza difettosi o mancanti.
- ⊗ - Non sollevate né trasportate la macchina con il motore in moto.

- ⊗ - **Den Motor in geschlossenen Räumen nicht laufen lassen: die Abgase können tödlich sein.**
- ⊗ - Die Maschine an Hängen mit Neigung über 14° (25%) nicht seitlich benutzen.
- ⊗ - Die Zapfwelle nicht in Gang setzen, wenn der Kardan mit der Schneidplatte nicht verbunden ist.
- ⊗ - Bei warmem oder laufendem Motor darf die Maschine weder aufgetankt noch der Tankdeckel abgenommen werden.
- ⊗ - Beim Auftanken ist das Rauchen verboten.
- ⊗ - Beim Fahren auf Hängen darf weder angehalten noch losgefahren werden.
- ⊗ - Die unter Punkt 5.3 angegebenen zulässigen Höchstlasten dürfen nicht überschritten werden.

- ⊗ - **No se puede utilizar la máquina en locales cerrados. Los gases emitidos pueden ser mortales.**
- ⊗ - No se puede utilizar la máquina de forma lateral en pendientes superiores a los 14° (25%).
- ⊗ - No se puede accionar la toma de fuerza con el árbol de Cardán desconectado del plato de corte.
- ⊗ - No se puede poner carburante ni se puede quitar el tapón del depósito con el motor caliente o en movimiento.
- ⊗ - No se puede fumar mientras se echa carburante.
- ⊗ - No deben detenerse ni arrancar cuando se está en cuesta.
- ⊗ - No se deben superar las cargas máximas admitidas indicadas en el punto 5.3

- teur est en marche.
- ⊗ - **Ne faites jamais démarrer le moteur dans des endroits fermés, les gaz d'échappement peuvent tuer.**
- ⊗ - N'utiliser jamais la machine latéralement sur des pentes supérieures à 14° (25%).
- ⊗ - N'actionner pas la prise de force avec l'arbre à cardan débranché de la plateaux de coupe.
- ⊗ - Ne jamais mettre du carburant ni enlever le bouchon du réservoir quand le moteur est chaud ou en mouvement.
- ⊗ - Ne pas fumer pendant les opérations de remplissage.
- ⊗ - Ne pas s'arrêter et repartir quand on se trouve sur une pente. ⊗ - Ne pas dépasser les chargements maximum admissibles indiqués au point 5.3.

- ⊗ - **Do not switch on the engine on in closed areas, the exhaust gases can kill.**
- ⊗ - Do not use the vehicle laterally on slopes exceeding 14° (25%)
- ⊗ - Do not engage the power take off with the cardan shaft disconnected from the cutting plate.
- ⊗ - Never re-fuel the machine or remove the fuel tank cap with the motor in motion or hot.
- ⊗ - Do not smoke during re-fueling operations.
- ⊗ - Do not stop or re-start when on a slope.
- ⊗ - Do not exceed maximum admissible loads indicated at point 5.3.

- ⊗ - **Non fate funzionare il motore in locali chiusi, i gas di scarico possono uccidere**
- ⊗ - Non utilizzate la macchina lateralmente su pendenze superiori a 14° (25%).
- ⊗ - Non azionate la presa di forza con l'albero cardanico scollegato dal piatto di taglio.
- ⊗ - Non rifornire mai la macchina né rimuovere mai il tappo del serbatoio con il motore caldo o in moto.
- ⊗ - Non fumare durante le operazioni di rifornimento
- ⊗ - Non fermarsi né ripartire quando si procede in pendenza.
- ⊗ - Non superare i carichi massimi ammissibili indicati al punto 5.3

- ⊗ - Es dürfen weder Motoreinstellungen noch Geschwindigkeitsverhältnisse verändert werden. Eventuelle Abänderungen können zu Verletzungen führen.
- ⊗ - Bei laufendem Motor keine Arbeit an der Maschine durchführen.
- ⊗ - Keine Fahrgäste an Maschinenbord oder auf der Schneidplatte transportieren.
- ⊗ - **Schwefelsäure der Batterie ist giftig und kann zu Verbrennungen oder zur Erblindung führen. Das erzeugte Gas kann explodieren, sollten Sie den Akku von Funken, offenes Feuer und brennende Streichhölzer.**

4.4. Vorrichtungen An der Maschine wurden die folgenden Sicherheitseinrichtungen vorgesehen:

- ⊗ - No se deben modificar las regulaciones del motor ni las relaciones de velocidad. En caso de realizar manipulaciones se pueden ocasionar lesiones personales.
 - ⊗ - No se debe realizar ningún tipo de operación en la máquina con el motor en movimiento.
 - ⊗ - No se deben transportar pasajeros a bordo de la máquina no sobre el plato de corte.
 - ⊗ - **ácido sulfúrico de la batería eléctrica es venenoso y puede causar quemaduras o ceguera. El gas producto puede explotar, mantener la batería alejada de chispas, los fósforos y llamas abiertas.**
- 4.4. Dispositivos de seguridad** En la máquina existen los siguientes dispositivos de seguridad:

- ⊗ - Ne pas modifier les réglages du moteur ni les rapports des vitesses. De fausses manœuvres peuvent être la cause de lésions personnelles.
 - ⊗ - N'effectuer aucun type d'intervention sur la machine quand le moteur est en marche.
 - ⊗ - Ne transporter pas de passagers à bord de la machine ou sur le plateau de coupe.
 - ⊗ - **Le acide sulfurique de la batterie est toxique et peut provoquer des brûlures ou la cécité. Le gaz produit peut exploser, garder la batterie loin des étincelles, mèches allumées, et des flammes nues.**
- 4.4. Dispositifs de sécurité** Sur la machine sont présents les dispositifs de sécurité suivants:

- ⊗ - Do not modify the motor's settings or gear settings. Eventual tampering can lead to personal injury.
 - ⊗ - Do not carry out any type of operation on the vehicle with the engine on.
 - ⊗ - Do not transport passengers on board the vehicle or on the cutting plate.
 - ⊗ - **Sulphuric acid of the battery is poisonous and can cause burns or blindness. The gas produced can explode, keep the battery away from sparks, lighted matches and open flames.**
- 4.4. Safety devices** The machine features the following safety devices:

- ⊗ - Non modificare le regolazioni del motore né i rapporti delle velocità. Eventuali manomissioni possono essere causa di lesioni personali.
 - ⊗ - Non eseguite nessun tipo di intervento sulla macchina con il motore in moto.
 - ⊗ - Non trasportare passeggeri a bordo della macchina o sopra il piatto di taglio.
 - ⊗ - **L'acido solforico della batteria è velenoso e in grado di provocare ustioni o cecità. Il gas prodotto può esplodere, tenere la batteria lontana da scintille, fiammiferi accesi e fiamme libere.**
- 4.4. Dispositivi di sicurezza** Sulla macchina sono presenti i seguenti dispositivi di sicurezza:

4.4.1 Einrichtung Fahreranwesenheit; um den Motor zu starten und laufen zu lassen, muss der Fahrer auf dem Fahrersitz sitzen, das Bremspedal der rechten Bremse (oder beider wenn diese miteinander verbunden wurden) drücken, bzw. die Standbremse ziehen; der Fahrer kann das Fahrzeug erst verlassen, wenn er die PTO deaktiviert und gleichzeitig die Standbremse aktiviert hat.

4.4.2 Anhebebegrenzung des Gerätes bei eingeleger PTO (Gerät funktioniert); Schaltet den Motor ab, wenn das Gerät zu weit hoch gefahren ist, begrenzt den Wurf von Gegenständen und eine zu starke Einschlagen des Kardangelenks während der Drehung. Zum vollständigen Hochfahren des Gerätes ist der PTO-Schalter zu

4.4.1 Dispositivo Operador presente; para poner en marcha el motor y mantenerlo en movimiento el operador tiene que estar sentado al volante, presionar el pedal del freno derecho (o ambos si son solidarios) o tirar del freno de estacionamiento. L'operador puede abandonar la máquina encendida sólo si la PTO está desactivada y, al mismo tiempo, está activado el freno de estacionamiento.

4.4.2 Limitación de subida de herramienta con PTO conectada (herramienta funcionando); Apaga el motor en caso de excesiva subida, limita el lanzamiento de objetos y una excesiva angulación del cardán mientras gira. Para alzar completamente la herramienta hay que desactivar el interruptor de la PTO.

4.4.1 Dispositif Opérateur présent; pour mettre le moteur en marche et le maintenir en mouvement, l'Opérateur doit rester assis à son poste de conduite, appuyer sur la pédale de frein droite (ou sur les deux, si celles-ci sont solidaires) ou tirer le frein de stationnement; l'Opérateur ne peut abandonner la machine en marche que si la PTO est désactivée et si le frein de stationnement est activé.

4.4.2 Limitation du relevage de l'outil lorsque la PTO est enclenchée (outil en service); éteint le moteur en cas de relevage excessif, limite la projection d'objets et une angulation excessive du cardan pendant sa rotation. Pour relever complètement l'outil, il est nécessaire de désactiver l'interrupteur de la PTO.

4.4.1 Operator present device; to start up the engine and keep it running, the Operator must be seated in the driver's seat, and press the right brake pedal (or both if integral) or pull the parking brake; the Operator can abandon the machine while it is running only if the PTO is disabled and the parking brake has been enabled simultaneously.

4.4.2 Tool raising limit with PTO inserted (tool operational); Switches off the engine in case of excessive lifting, limits the shooting out of objects, and excessive incline of the cardan joint while turning. To raise the tool completely, the PTO switch must be deactivated.

4.4.1 Dispositivo Operatore presente; per avviare il motore e mantenerlo in moto l'Operatore deve essere seduto al posto di guida, premere il pedale del freno destro (o entrambi se resi solidali) o tirare il freno di stazionamento; l'operatore può abbandonare la macchina accesa solo se la PTO è disattivata e contemporaneamente è attivato il freno di stazionamento.

4.4.2 Limitazione di alzata attrezzo con PTO inserita (attrezzo funzionante); spegne il motore in caso di alzata eccessiva, limita il lancio di oggetti e una eccessiva angolazione del cardano mentre gira. Per alzare completamente l'attrezzo occorre disattivare l'interruttore della PTO.

DE

ES

FR

EN

IT

DE

4.4.3 PTO-Bremseinrichtung; Entsprechend Europäischer Vorschrift setzt sich diese in Betrieb, wenn die elektrohydraulische Kupplung die das Gerät bewegt deaktiviert wird.

4.4.4 Schutzgestell; Dieses wurde zum Schutz des Fahrers vor möglichem Kippen entwickelt und dient auch als Gestell für die Scheinwerfer bei Straßenfahrt.

4.4.5 Schutzvorrichtungen und Schirme; die von dem Hersteller vorgesehenen Schutzvorrichtungen und Schirme nicht abnehmen oder verändern; sind sie in schlechtem Zustand, so sie ersetzen.

Sie immer instandhalten, sodaß Schäden an dem Bediener und an eventuellen Passanten vermieden werden.

ES

4.4.3 Dispositivo de frenado de la PTO; conforme a la Directiva Europea, entra en funcionamiento en el momento en el que se desactiva el embrague electrohidráulico que mueve la herramienta.

4.4.4 Chasis de protección; estudiado para proteger al operador en caso de vuelcos. Sirve también como soporte para los dispositivos de iluminación, para la circulación por carretera.

4.4.5 Dispositivos de protección y pantallas; los dispositivos de protección previstos por el fabricante no se deben quitar ni manipular. Si están estropeados se deben cambiar. Tenerlos siempre en perfecto estado ya que esto evita que se ocasionen daños al operador o a personas que

FR

4.4.3 Dispositif de freinage de la PTO: conforme à la Directive Européenne; se met à fonctionner dès lors que l'on déactive l'embrayage électrohydraulique qui met l'outil en mouvement.

4.4.4 Châssis de protection: étudié pour protéger l'opérateur en cas de capotages; sert en outre à accueillir les dispositifs d'éclairage pour la circulation sur route.

4.4.5 Dispositifs de protection et écrans; ne pas enlever ou falsifier les dispositifs de protection ou les écrans prévus par le Constructeur, il faut les substituer s'ils sont abîmés. Il faut toujours les garder en parfaite efficacité, cela évite de causer des ennuis à l'opérateur ou aux passants.

EN

4.4.3 PTO braking device; conforms to European Directive, becomes operational when the electro-hydraulic clutch moving the tool is disengaged.

4.4.4 Protective frame; designed to protect the Operator in case the unit turns over, also functions as a support for lighting devices for road circulation.

4.4.5 Protection and guard devices; do not remove or tamper with the protection devices or guards fitted by the Constructor, replace them if they are broken. Always keep them in a perfect efficient state this will prevent possible damage to the Operator or passers-by.

IT

4.4.3 Dispositivo di frenatura della PTO; conforme alla Direttiva Europea, entra in funzione nel momento in cui si disattiva la frizione elettroidraulica che muove l'attrezzatura.

4.4.4 Telaio di protezione; studiato per proteggere l'operatore in caso di capovolgimenti, serve inoltre come supporto per i dispositivi di illuminazione per la circolazione stradale.

4.4.5 Dispositivi di protezione e schermi; non togliere o manomettere i dispositivi di protezione o gli schermi previsti dal Costruttore, se sono rovinati sostituirli. Tenerli sempre in perfetta efficienza, questo evita di arrecare possibili danni all'operatore o ad eventuali passanti.

5. ANWEISUNGEN FÜR DEN VERBRAUCHER

5.1. Gemessene Geräuschwerte

Der Europäischen Richtlinie gemäß sind an dem Ma.Tra. Maschinene folgende Geräuschwerte gemessen worden:

- LpA (Schalldruck) unter 90 dBA
- LwA (Schalleistung) unter 105 dBA

Note: Bei der Anwendung von Maschinen mit Schalldruck über 85 dB(A) soll der Bediener entsprechende Schutzmittel tragen (Schutzkästen).

Die Geräuschkulisse durch die Maschine in Bewegung emittiert (2009/63 / EG) gleich 80,0 dB(A)

5. INFORMACIÓN PARA EL USUARIO

5.1. Valores de intensidad acústica medidos

De acuerdo con lo solicitado por la Directriz Europea, en las máquinas Ma.Tra. se han comprobado los siguientes valores de intensidad acústica:

- LpA (presión acústica) inferior a 90 dBA
- LwA (potencia acústica) inferior a 105 dBA

Nota: Cuando se usen máquinas que superen los 85 dB(A) de presión acústica, el operador tendrá que usar adecuados medios de protección acústicos (auriculares).

El nivel de ruido emitido por la máquina en movimiento (2009/63 / CE) es igual a 80,0 dB(A)

5. INFORMATIONS POUR L'UTILISATEUR

5.1. Valeurs sonores relevées

En accord avec ce qui a été demandé par la Directive Européenne, sur les machines Ma.Tra. on a vérifié les valeurs sonores suivantes:

- LpA (pression acoustique) inférieure à 90 dBA
- LwA (puissance acoustique) inférieure à 105 dBA

Note: si l'on utilise des machines qui dépassent 85 dB(A) de pression acoustique, l'opérateur devra porter des moyens de protection acoustiques appropriées (casques).

Le niveau de bruit émis par la machine en mouvement (2009/63 / CE) est égale à 80,0 dB(A)

5. USER INFORMATION

5.1. Noise levels

In accordance with the European Directive, Ma.Tra. machines generate the following noise levels:

- LpA (acoustic pressure) less than 90 dBA
- LwA (acoustic power) less than 105 dBA

Note: for machines which exceed an acoustic pressure of 85 dB(A) the Operator must wear suitable means of protection (ear-plugs).

The noise level emitted by the machine in movement (2009/63 / EC) is 80.0 dB(A)

5. INFORMAZIONI PER L'UTENTE

5.1. Valori di rumorosità rilevati

In accordo con quanto richiesto dalla Direttiva Europea, sulle Ma.Tra. sono stati verificati i valori di rumorosità che risultano:

- LpA (pressione acustica) inferiore a 90 dBA
- LwA (potenza acustica) inferiore a 105 dBA

Nota: nell'utilizzo di macchine che superano 85 dB(A) di pressione acustica, l'operatore dovrà indossare adeguati mezzi di protezione acustici (cuffie).

Il livello sonoro del rumore emesso dalla macchina con veicolo in movimento (2009/63/CE) è 80,0 dB(A)

5.2. Vibrationen

Der Vibrationspegel auf die Sitztyp Grammer MSG 85/721 (A-I) mit Sicherheitsgurten, mit dem Lichtbogenschutz genehmigt, ist in Übereinstimmung mit der Richtlinie 78/764/EWG geänderten Fassung und ist wie folgt:

- **1,18 m/s²** für die Masse von 60 kg - **0,80 m/s²** für die Masse von 100 kg

5.3. Technisch zulässigen Achslasten

Vorderachse (kg)	Hinterachse (kg)	Gesamt (kg)
1130	570	1500

5.4. Gewichte

Auf der Maschine gibt es Nichtverschiebbare Gewichte: n. 8 Platten von 5 kg jeweils , verschraubt um auf der Rückseite Fahrgestell und n. 2 förmige Gewichte 19 kg jeweils auf den 2 Hinterrädern befestigt.

5.5. Anhängerkupplung vorne: die Anhängerkupplung vorne wird ausschließlich verwendet, um die Maschine im Notfall schleppen, sind absolut für verschiedene Zwecke verboten Abschleppen

5.2. Vibraciones

El nivel de vibraciones al asiento tipo Grammer MSG 85/721 (A-I) con cinturones de seguridad, aprobado con la protección de arco, está en conformidad con la Directiva 78/764/CEE y sus modificaciones, y es como sigue:

- **1,18 m/s²** para la masa de 60 kg - **0,80 m/s²** para la masa de 100 kg

5.3. Masas máximas técnicamente admisibles

Eje delantero (kg)	Eje posterior (kg)	Total (kg)
1130	570	1500

5.4. Lastres

La máquina dispone de lastre inamovibles: n. 8 placas de 5 kg cada una, atornilladas a la estructura de la parte posterior, y n. 2 pesos en forma de 19 kg cada uno fijos en las 2 ruedas traseras.

5.5. Gancho de remolque delantero: el gancho de remolque delantero se utiliza exclusivamente para remolcar la máquina en caso de emergencia, están absolutamente prohibidos remolque para diferentes propósitos

5.2. Vibrations

Le niveau de vibration du siège type Grammer MSG 85/721 (A-I) avec ceintures de sécurité, approuvée avec l'arc de sécurité, est en conformité a la directive 78/764/CEE, telle que modifiée, et se présente comme suit:

- **1,18 m/s²** pour la masse de 60 kg - **0,80 m/s²** pour la masse de 100 kg

5.3. Masses maximales techniquement admissibles

Essieu avant (Kg)	Essieu arrière (Kg)	Total (Kg)
1130	570	1500

5.4. Ballast

La machine a ballast inamovibles: n. 8 plaques de 5 kg chacun, boulonnés au châssis à l'arrière, et n. 2 poids de 19 kg chacune fixées sur les 2 roues arrière.

5.5. Dispositif d'attelage avant: le crochet de remorquage avant est utilisé exclusivement pour tracter la machine en cas d'urgence, sont absolument interdit de remorquage à des fins différentes

5.2. Vibrations

The level of vibration to the seat type Grammer MSG 85/721 (A-I) with safety belts, approved with the safety frame, is in compliance with Directive 78/764/EEC as amended, and is as follows:

- **1.18 m/s²** for a mass of 60 kg - **0.80 m/s²** for a mass of 100 kg

5.3. Technically permissible maximum masses

Front Axle (Kg)	Rear Axle (Kg)	Total (Kg)
1130	570	1500

5.4. Weights

On the machine there are unmovable weights: n. 8 plates of 5 kg each, bolted to chassis on rear side, and n. 2 shaped weights of 19 kg each fixed on the 2 rear wheels.

5.5. Front towing hook: the front towing hook is used exclusively to tow the machine in case of emergency, are absolutely prohibited towing for different purposes

5.2. Vibrazioni

Il livello di vibrazioni al sedile tipo Grammer MSG 85/721(A-I) con cinture di sicurezza, omologato con l'arco di protezione, è rispondente alla Direttiva 78/764/CEE e successivi emendamenti e risulta come segue:

- **1,18 m/s²** per massa di 60 kg - **0,80 m/s²** per massa di 100 kg

5.3. Masse massime tecnicamente ammissibili

Asse anteriore (Kg)	Asse posteriore (Kg)	Totale (kg)
1130	570	1500

5.4. Zavorre: Sulla macchina sono presenti zavorre inamovibili: n. 8 piastre di 5 Kg ciascuna, imbullonate al telaio sul lato posteriore, e n. 2 zavorre sagomate di 19 kg ciascuna fissate sulle 2 ruote posteriori.

5.5. Gancio traino anteriore: il gancio traino anteriore serve esclusivamente per trainare la macchina in caso di emergenza, sono assolutamente vietati traini per scopi diversi

DE

ES

FR

EN

IT

6. STEUERUNGEN UND GERÄTE

6.1. Stellung der Steuerungen

- 1 - Anlassschlüssel (Abb.6/1)
- 2 - Gangschalthebel (schwarz, links) (Abb.6/1)
- 3 - Hebel vorderer hydraulischer Hubeinrichtung (rot rechts) (Abb.6/1)
- 4 - Hebel Not- und Standbremse (Abb.6/3)
- 5 - Schalthebel doppelt wirkender Verteiler (Abb.6/1)
- 6 - Stellhebel Höhe und Neigung des Lenkrads (Abb.6/2)
- 7 - Pedal Vorwärts () (Abb.6/1)
- 8 - Pedal Rückwärts () (Abb.6/1)
- 9 - Lenkrad mit Knopf zum schnellen einhändigen Drehen (Abb.6/1 - 6/2)

6. MANDOS E INSTRUMENTOS

6.1. Posición de los mandos

- 1 - Llave de arranque (fig.6/1)
- 2 - Palanca de mando marchas (negra, a la izquierda) (fig.6/1)
- 3 - Palanca de izado hidráulico delantero (roja, a la derecha) (fig.6/1)
- 4 - Palanca de freno de auxilio y estacionamiento (fig.6/3)
- 5 - Palanca mando distribuidor de doble efecto (fig.6/1)
- 6 - Palanca regulación altura e inclinación volante (fig.6/2)
- 7 - Pedal avance () (fig.6/1)
- 8 - Pedal marcha atrás () (fig.6/1)
- 9 - Volante de conducción con mando para movimiento rápido con una sola mano (fig.6/1 - 6/2)

6. COMMANDE ET INSTRUMENTS

6.1. Emplacement des commandes

- 1 - Clé de contact (fig.6/1)
- 2 - Levier de commande des vitesses (noir, à gauche) (fig.6/1)
- 3 - Levier de relevage hydraulique avant (rouge, à droite) (fig.6/1)
- 4 - Levier du frein de secours et de stationnement (fig.6/3)
- 5 - Levier de commande du distributeur à double effet (fig.6/1)
- 6 - Levier de réglage de la hauteur et de l'inclinaison du volant (fig.6/2)
- 7 - Pédale marche avant () (fig.6/1)
- 8 - Pédale marche arrière () (fig.6/1)
- 9 - Volant avec pommeau pour le mouvement rapide à une main (fig.6/1 - 6/2)

6. CONTROLS AND INSTRUMENTS

6.1. Location of controls

- 1 - Start-up key (fig.6/1)
- 2 - Gear lever control (black, the left) (fig.6/1)
- 3 - Front hydraulic lift lever (red, at the right) (fig.6/1)
- 4 - Safety and parking brake lever (fig.6/3)
- 5 - Double-effect distributor control lever (fig.6/1)
- 6 - Height and steering angle adjustment lever (fig.6/2)
- 7 - Forward pedal () (fig.6/1)
- 8 - Reverse pedal () (fig.6/1)
- 9 - Drive steering with knob for quick one-handed movements (fig.6/1 - 6/2)

6. COMANDI E STRUMENTI

6.1 Posizionamento dei comandi

- 1 - Chiave di avviamento (fig.6/1)
- 2 - Leva comando marce (nera, a sinistra) (fig.6/1)
- 3 - Leva sollevamento idraulico anteriore (rossa, a destra) (fig.6/1)
- 4 - Leva freno di soccorso e di stazionamento (fig.6/3)
- 5 - Leva comando distributore a doppio effetto (fig.6/1)
- 6 - Leva regolazione altezza e inclinazione volante (fig.6/2)
- 7 - Pedale avanzamento () (fig.6/1)
- 8 - Pedale retromarcia () (fig.6/1)
- 9 - Volante di guida con pomolo per movimento rapido con mano sola (fig.6/1 - 6/2)

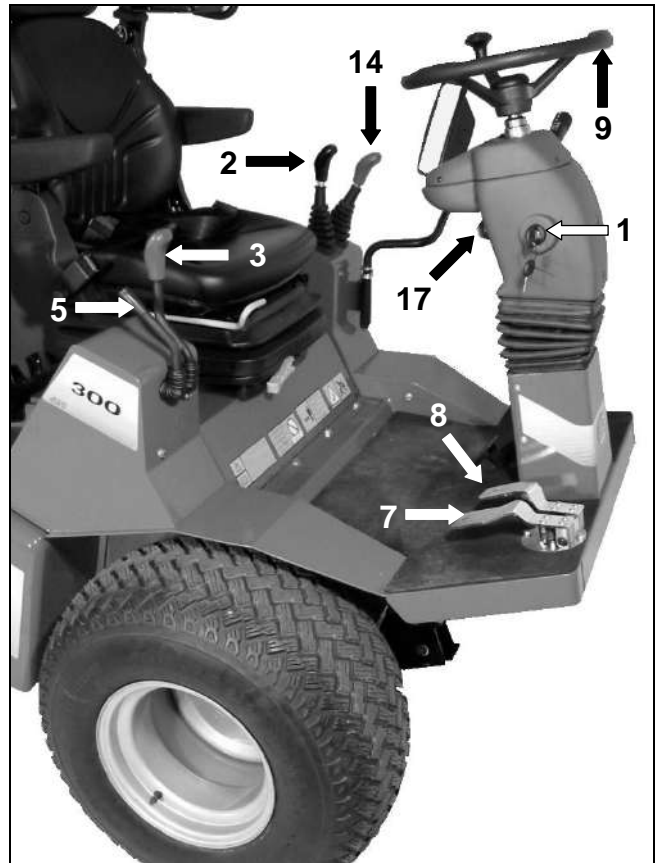

fig. 6/1

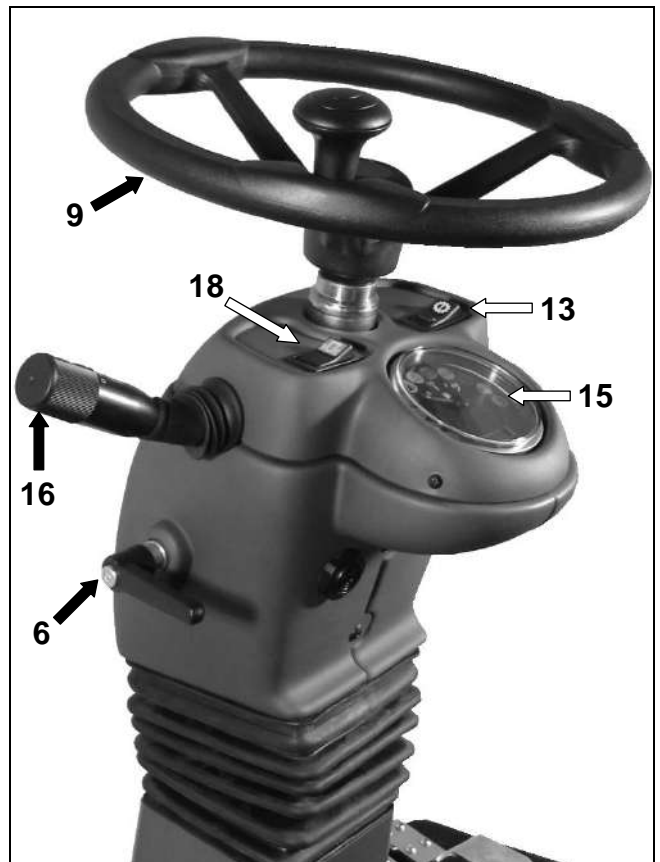

fig. 6/2

DE

ES

FR

EN

IT

10 - Pedal zur Blockierung des vorderen und mittleren Differentials (4WD) (durch Entfernen des Fußes wird die Funktion des Differentials wiederhergestellt) (Abb.6/4)

! **Pedal nur dann auslösen, wenn dies tatsächlich nötig ist und lediglich gerade fahren.**

11 - Steuerpedalen rechte und linke Bremse (Abb.6/4) (bei Straßenfahrt müssen diese mit der Sperre miteinander verbunden werden)

12 - Sperre für Servicebremse; zur Verbindung der rechten und der linken Bremse bei Straßenfahrt (Abb.6/4)

10 - Pedal bloqueo diferencial delantero y central (4WD) (levantando el pie se reanuda la funcionalidad del diferencial) (fig.6/4)

! **Accionar el pedal sólo en caso de necesidad y moverse sólo en línea recta.**

11 - Pedales de mando del freno derecho e izquierdo (fig.6/4), para la circulación por carretera es obligatorio que sean solidarios lo que se consigue con el pestillo

12 - Pestillo para freno de servicio; para que sean solidarios los frenos derecho e izquierdo para la circulación por carretera (fig.6/4)

10 - Pédale de blocage du différentiel avant et central (4WD) (le relèvement du pied permet de rétablir la fonctionnalité du différentiel) (fig. 6/4)

! **N'actionner la pédale qu'en cas de besoin et rouler en ligne droite.**

11 - Pédales de commande des freins droit et gauche (fig. 6/4) pour la circulation sur route, il est obligatoire de rendre solidaires les deux pédales en utilisant le verrou prévu à cet effet

12 - Verrou pour frein de service; pour rendre solidaires les freins droit et gauche en condition de circulation sur route (fig.6/4)

10 - Locking pedal for front and central differential (4WD) (the differential's operability is restored by lifting the foot off the pedal) (fig.6/4)

! **Use the pedal only if absolutely required, proceeding in a straight line only.**

11 - Left and right brake pedals (fig.6/4) for road circulation the two pedals must be rendered integral using the latch bolt

12 - Latch bolt for service brake; renders the right and left brakes integral for road circulation (fig.6/4)

10 - Pedale bloccaggio differenziale anteriore e centrale (4WD) (sollevando il piede si ripristina la funzionalità del differenziale) (fig.6/4)

! **Azionare il pedale solo in caso di necessità e procedere solo in modo rettilineo.**

11 - Pedali comando freno destro e sinistro (fig.6/4), per la circolazione stradale è obbligatorio rendere solidali i due pedali tramite il chiavistello

12 - Chiavistello per freno di servizio; per rendere solidali i freni destro e sinistro per la circolazione stradale (fig.6/4)

13 - Ein- und Ausschalter der PTO (Abb.6/2)

14 - Bedienschalte Beschleuniger (rot, links) (Abb.6/1 - 6/3)

15 - Bedienpult (Abb.6/2), beinhaltet die Kontrollleuchten der Maschine, den Stundenzähler und die Tankanzeige

16 - Steuerhebel mit den Funktionen: Scheinwerfer ein, Hupe und Blinker bei zugelassenen Fahrzeugen (Abb.6/2)

17 - Schalter für Warnblinkler bei Straßenfahrt (Abb.6/1)

18 - Schalter zur Aktivierung des Blinklichts bei Straßenfahrt (Abb.6/2)

13 - Interruptor de acople y desacople PTO (fig.6/2)

14 - Palanca mando acelerador (roja, a la izquierda) (fig. 6/1 - 6/3)

15 - Panel de mando (fig.6/2), comprende los pilotos de control de la máquina, el contador de horas y el indicador de carburante

16 - Palanca bloqueo de dirección con funciones de: encendido luces, accionamiento del claxon e intermitentes laterales para las máquinas homologadas (fig.6/2)

17 - Pulsador para luces de emergencia para la circulación por carretera (fig. 6/1)

18 - Interruptor para la activación de la luz intermitente para la circulación por carretera (fig.6/2)

13 - Interrupteur d'enclenchement et de déclenchement de la PTO (fig.6/2)

14 - Levier de commande de l'accélérateur (rouge, à gauche) (fig.6/1 - 6/3)

15 - Panneau de contrôle (fig.6/2): comprend les témoins de contrôle de la machine, le compteur d'heures et l'indicateur de jauge de réservoir

16 - Levier de commande pour l'allumage des feux, l'actionnement du klaxon et des clignotants latéraux pour les machines homologuées (fig.6/2)

17 - Poussoir pour les feux d'urgence en condition de circulation sur route (fig.6/1)

18 - Interrupteur pour l'activation de la lumière clignotante en condition de circulation sur route (fig.6/2)

13 - PTO engaged and disengaged switch (fig.6/2)

14 - Accelerator control lever (red, at the left) (fig.6/1 - 6/3)

15 - Control panel (fig.6/2), comprises the machine's control pilot lights, hour counter and fuel indicator

16 - Switch block lever with the following functions: lights, horn and lateral directional arrows for approved machines (fig.6/2)

17 - Emergency light button for road circulation (fig.6/1)

18 - Switch activating flashing light for road circulation (fig. 6/2)

13 - Interruttore di innesto e disinnesto PTO (fig.6/2)

14 - Leva comando acceleratore (rossa, a sinistra) (fig.6/1 - 6/3)

15 - Pannello di controllo (fig.6/2), comprende le spie di controllo della macchina, il conta-ore e l'indicatore di carburante

16 - Leva devio-guida con funzioni di: accensione luci, azionamento clacson e frecce laterali per le macchine omologate (fig.6/2)

17 - Pulsante per luci di emergenza per la circolazione stradale (fig.6/1)

18 - Interruttore per attivazione luce lampeggiante per la circolazione stradale (fig.6/2).

DE

ES

FR

EN

IT

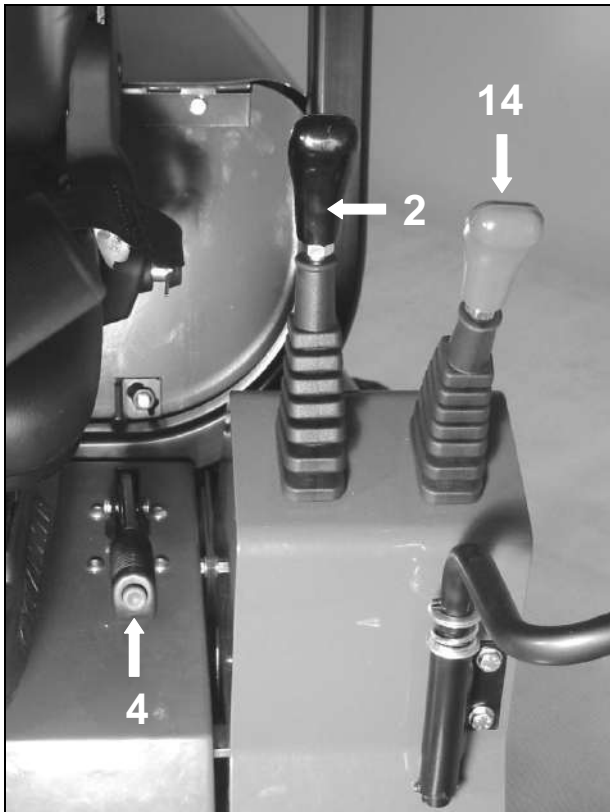

fig.6/3

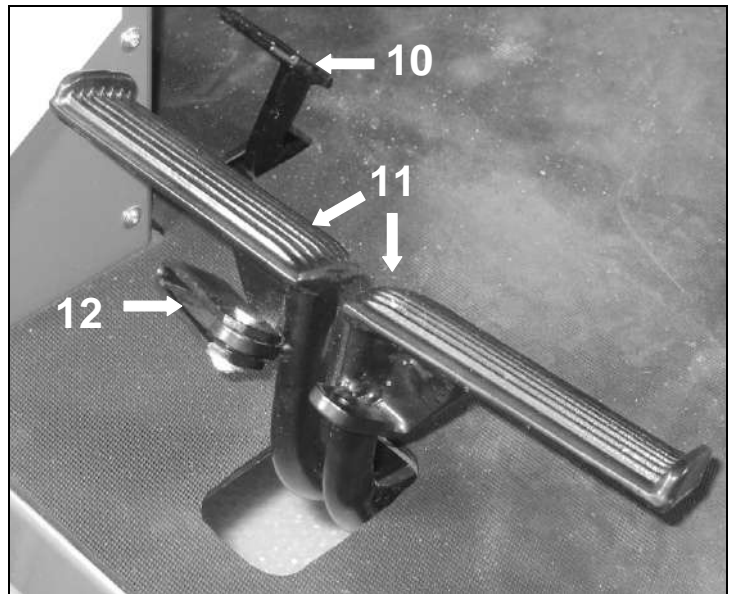
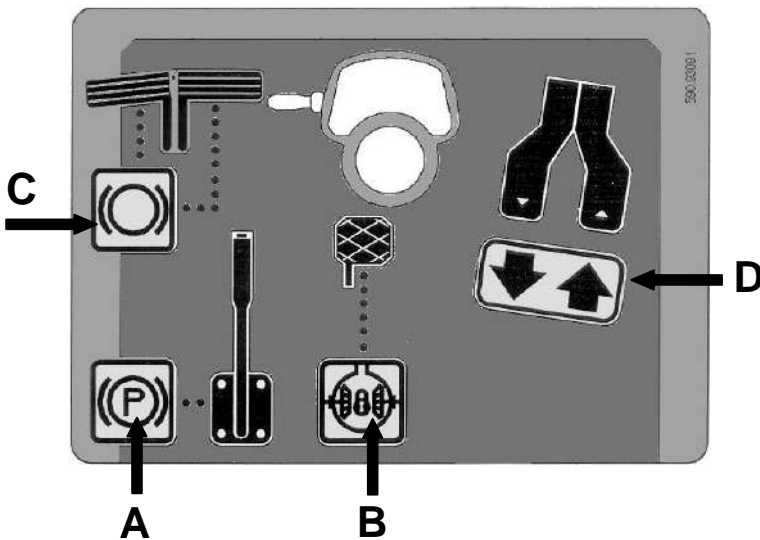

fig.6/4

6.2. Steuerungenidentifizierung / Identificación de los mandos / Identification des commandes / Identification of controls/ Identificazione dei comandi



- DE** - BEZETTEL STEUERPEDALANTRIEB
- ES** - ADHESIVO MANDOS DEL JUEGO DE PEDALES
- FR** - ADHESIF DES COMMANDES DU PEDALIER
- EN** - LABEL SHOWING PEDAL CONTROLS
- IT** - ADHESIVA COMANDI PEDALIERA

- DE** - FESTSTELLBREMSE
- ES** - FRENO DE ESTACIONAMIENTO
- FR** - FREIN DE STATIONNEMENT
- EN** - HANDBRAKE
- IT** - FRENO DI STAZIONAMENTO

- DE** - DIFFERENTIALSPERRE
- ES** - BLOQUEO DIFERENCIAL
- FR** - BLOCAGE DU DIFFERENTIEL
- EN** - DIFFERENTIAL LOCK
- IT** - BLOCCAGGIO DIFFERENZIALE

- DE** - BETRIEBSBREMSE
- ES** - FRENO DE SERVICIO
- FR** - FREIN DE SERVICE
- EN** - FOOTBRAKE
- IT** - FRENO DI SERVIZIO

- DE** - ANTRIEBE VORWÄRTSFAHREN
- ES** - MANDOS DE AVANCE
- FR** - COMMANDES DE AVANCEMENT
- EN** - DIRECTION OF MOVEMENT
- IT** - COMANDI AVANZAMENTO



- DE** - AUFKLEBER ANHEBEN DES MÄHWERKS
- ES** - ADHESIVO IZADO APARATO DE CORTE
- FR** - ADHÉSIF SOULÈVEMENT APPAREIL DE COUPE
- EN** - MOWING TOOL LIFTING LABEL
- IT** - ADESIVA SOLLEVAMENTO APPARATO FALCIANTE

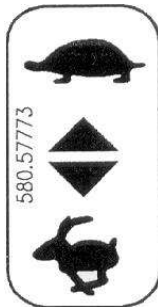

- DE** - KLEBZETTEL LANGSAMEN GANG / SCHNELLEN GANG
- ES** - ADHESIVO MARCHAS LENTA / RÁPIDA
- FR** - ADHÉSIF VITESSES LENT / RAPIDE
- EN** - LABEL SHOWING SLOW GEAR / FAST GEAR
- IT** - ADESIVA MARCE LENTA / VELOCE

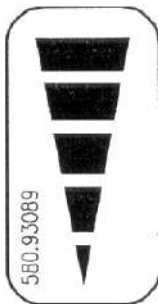

- DE** - AUFKLEBER GASBETRIEB
- ES** - ADHESIVO MANDO GAS
- FR** - ADHÉSIF COMMANDE ACCÉLÉRATEUR
- EN** - GAS CONTROL LABEL
- IT** - ADESIVA COMANDO GAS



- DE** - KLEBZETTEL MOTOREINSCHALTEN UND MOTORAUSSCHALTEN
- ES** - ADHESIVO MANDO PUESTA EN MARCHA / PARADA DEL MOTOR
- FR** - ADHÉSIF DE COMMANDE DE MISE EN MARCHÉ / ARRÊT DU MOTEUR
- EN** - LABEL SHOWING ENGINE STOP / START
- IT** - ADESIVA COMANDO AVVIAMENTO / ARRESTO MOTORE

6.3. Position und Identifizierung der Geräte (Abb.6/5)

- 1 - Kontrollleuchte Batterieladung, diese geht beim ordnungsgemäßen Laden während des Betriebs aus;
- 2 - Druckanzeige Motoröl, diese leuchtet, wenn Motoröl fehlt und gleichzeitig ertönt auch der Summer **A**;
- 3 - Hochtemperaturanzeige der Motorkühlerflüssigkeit, diese leuchtet, wenn die Temperatur der Flüssigkeit steigt und die Luftausgöffnungen verdeckt bzw. Verstopft sind, gleichzeitig ertönt der Summer intermittierend **A**;
- 4 - Luftfilteranzeige;
- 5 - Reserveanzeige;
- 6 - Zusätzliche Heizkontrollleuchte für den Kaltanlauf; bei niedrigen Temperaturen Zündschlüssel **B** ca. 8 sec. lang in Stellung eins lassen, bis die Kontrollleuchte erlischt; Motor anlassen;

- 7 - Kontrollleuchte Standbremse angezogen;
- 8 - Kontrollleuchte Standlicht ein;
- 9 - Kontrollleuchte Abblendlicht ein;
- 10 - Kontrollleuchte Wendeanzeiger ein;
- 11 - Filteranzeige hydrostatischer Antrieb;
- 12 - Digitalstundenzähler;
- 13 - Tankanzeige;
- 14 - Ideogramm Standlicht;
- 15 - Ideogramm Abblendlicht;
- 16 - Ideogramm Hupe;
- 17 - Ideogramm Seitenblinker;
- 18 - Ideogramm PTO ein;
- 19 - Ideogramm und Kontrollleuchte Warnblinker ein;
- 20 - Ideogramm und Kontrollleuchte Blinklicht ein;

6.3. Colocación e identificación de los instrumentos (fig.6/5)

- 1 - Piloto de recarga de la batería, se apaga durante la normal recarga en funcionamiento;
- 2 - Piloto presión aceite motor, se enciende cuando falta aceite en el motor y, al mismo tiempo, se oye el silbido del zumbador **A**;
- 3 - Piloto temperatura alta del líquido de refrigeración motor, se enciende cuando la temperatura del líquido aumenta y en caso de atasco de las rejillas de aspiración del aire y, al mismo tiempo, se oye el silbido intermitente del zumbador **A**;
- 4 - Piloto filtro de aire atascado;
- 5 - Piloto reserva del carburante;
- 6 - Piloto del calentador suplementario para puesta en marcha a baja temperatura; con temperaturas frías dejar la llave de puesta en marcha **B** en la primera posición durante unos 8 seg. cuando se apague el piloto, poner en marcha el motor;

- 7 - Piloto freno de estacionamiento puesto;
- 8 - Piloto luces de posición encendidas;
- 9 - Piloto luces largas anablagianti encendidas;
- 10 - Piloto indicadores de dirección funcionando;
- 11 - Piloto atasco del filtro de transmisión hidrostática;
- 12 - Contador de horas digital;
- 13 - Indicador de nivel carburante;
- 14 - Ideograma luces de posición;
- 15 - Ideograma luces cortas;
- 16 - Ideograma claxon;
- 17 - Ideograma intermitentes laterales;
- 18 - Ideograma activación PTO;
- 19 - Ideograma y piloto luces de emergencia funcionando;
- 20 - Ideograma y piloto luz intermitente funcionando.

6.3. Emplacement et identification des instruments (fig.6/5)

- 1 - Témoin de recharge de la batterie: s'éteint durant une recharge normale en condition de fonctionnement;
- 2 - Témoin de pression de l'huile moteur: s'allume en l'absence d'huile moteur et activation simultanée d'un avertisseur sonore **A**;
- 3 - Témoin de haute température du liquide de refroidissement du moteur: il s'allume lorsque la température du liquide augmente et, en cas d'engorgement des grilles d'aspiration de l'air, activation simultanée d'un avertisseur sonore intermittent **A**;
- 4 - Témoin filtre à air engorgé;
- 5 - Témoin réserve carburant;
- 6 - Témoin réchauffeur supplémentaire pour le démarrage à basse température; en présence de températures froides, laisser la clé de contact **B** en première position pendant environ 8 sec.; lorsque le témoin s'éteint, mettre le moteur en marche;

- 7 - Témoin frein de parking tiré;
- 8 - Témoin feux de position allumés;
- 9 - Témoin feux de route allumés;
- 10 - Témoin indicateurs de direction en service;
- 11 - Témoin engorgement filtre transmission hydrostatique;
- 12 - Compteur horaire numérique;
- 13 - Indicateur de niveau du carburant;
- 14 - Idéogramme feux de position;
- 15 - Idéogramme feux de route;
- 16 - Idéogramme klaxon;
- 17 - Idéogramme clignotants latéraux;
- 18 - Idéogramme enclenchement PTO;
- 19 - Idéogramme et témoin feux d'urgence en service;
- 20 - Idéogramme et témoin lumière clignotante en service;

6.3. Location and identification of instruments (fig.6/5)











- 1 - Battery recharge pilot light; switches off during the battery's regular operation;
- 2 - Engine oil pressure pilot light; lights up when engine oil is low, simultaneously sounding a buzzer **A**;
- 3 - Engine cooling liquid high temperature pilot light; lights up when the temperature of the liquid increases, and in case the air intake grids become clogged up, simultaneously sounding an intermittent buzzer **A**;
- 4 - Air filter clogged pilot light;
- 5 - Fuel reserve pilot light;
- 6 - Additional heater pilot light for low-temperature startup; in cold temperatures leave the ignition key **B** in the first position for about 8 sec., then start up the engine or wait till the light switches off;

- 7 - Parking brake warning light;
- 8 - Parking lights on;
- 9 - Headlights on;
- 10 - Direction indicators operational pilot light;
- 11 - Hydrostatic transmission filter clogged pilot light;
- 12 - Digital hour counter;
- 13 - Fuel level indicator;
- 14 - Position lights symbol;
- 15 - Dimmed headlights symbol;
- 16 - Horn symbol;
- 17 - Lateral directional arrows symbol;
- 18 - PTO engaged symbol;
- 19 - Emergency lights operational symbol and pilot light;
- 20 - Flashing light operational symbol and pilot light.

6.3. Posizionamento e identificazione degli strumenti (fig.6/5)

- 1 - Spia ricarica batteria, si spegne durante la regolare ricarica in funzionamento;
- 2 - Spia pressione olio motore, si accende in mancanza d'olio motore e contemporaneamente si sente il sibilo del cicalino **A**;
- 3 - Spia elevata temperatura liquido di raffreddamento motore, Si accende quando la temperatura del liquido aumenta e in caso di intasamento delle griglie di aspirazione aria, contemporaneamente si sente il sibilo intermittente del cicalino **A**;
- 4 - Spia filtro aria intasato;
- 5 - Spia riserva carburante;
- 6 - Spia riscaldatore supplementare per avviamento a bassa temperatura; con temperature fredde lasciare la chiave di avviamento **B** nella prima posizione per circa 8 sec.; quando si spegne la spia, avviare il motore;

- 7 - Spia freno di stazionamento tirato;
- 8 - Spia luci di posizione accese;
- 9 - Spia luci anablagianti accese;
- 10 - Spia indicatori di direzione in funzione;
- 11 - Spia intasamento filtro trasmissione idrostatica;
- 12 - Contaore digitale;
- 13 - Indicatore di livello carburante;
- 14 - Ideogramma luci di posizione;
- 15 - Ideogramma luci anablagianti;
- 16 - Ideogramma clacson;
- 17 - Ideogramma frecce laterali;
- 18 - Ideogramma inserimento PTO;
- 19 - Ideogramma e spia luci di emergenza in funzione;
- 20 - Ideogramma e spia luce lampeggiante in funzione.

- 1 
- 2 
- 3 
- 4 
- 5 
- 6 
- 7 
- 8 
- 9 
- 10 
- 11 

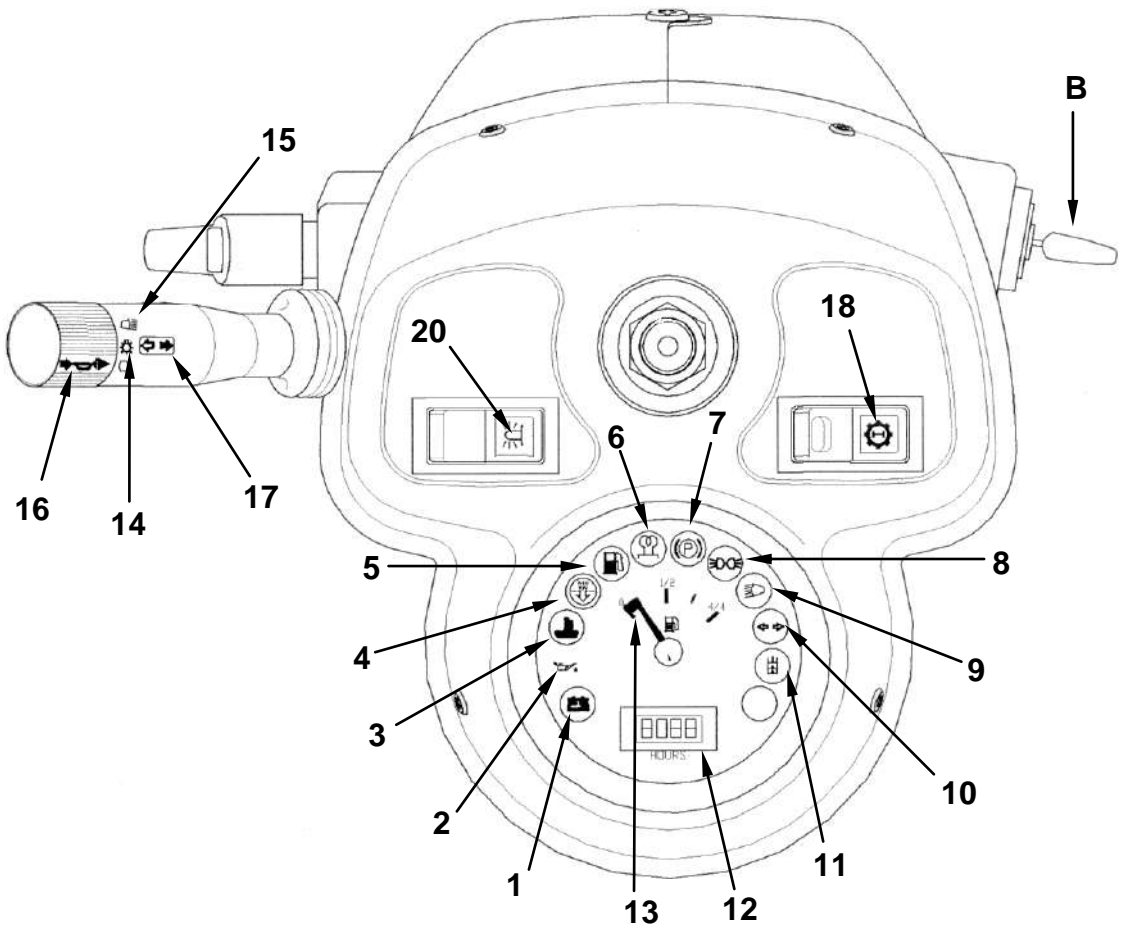
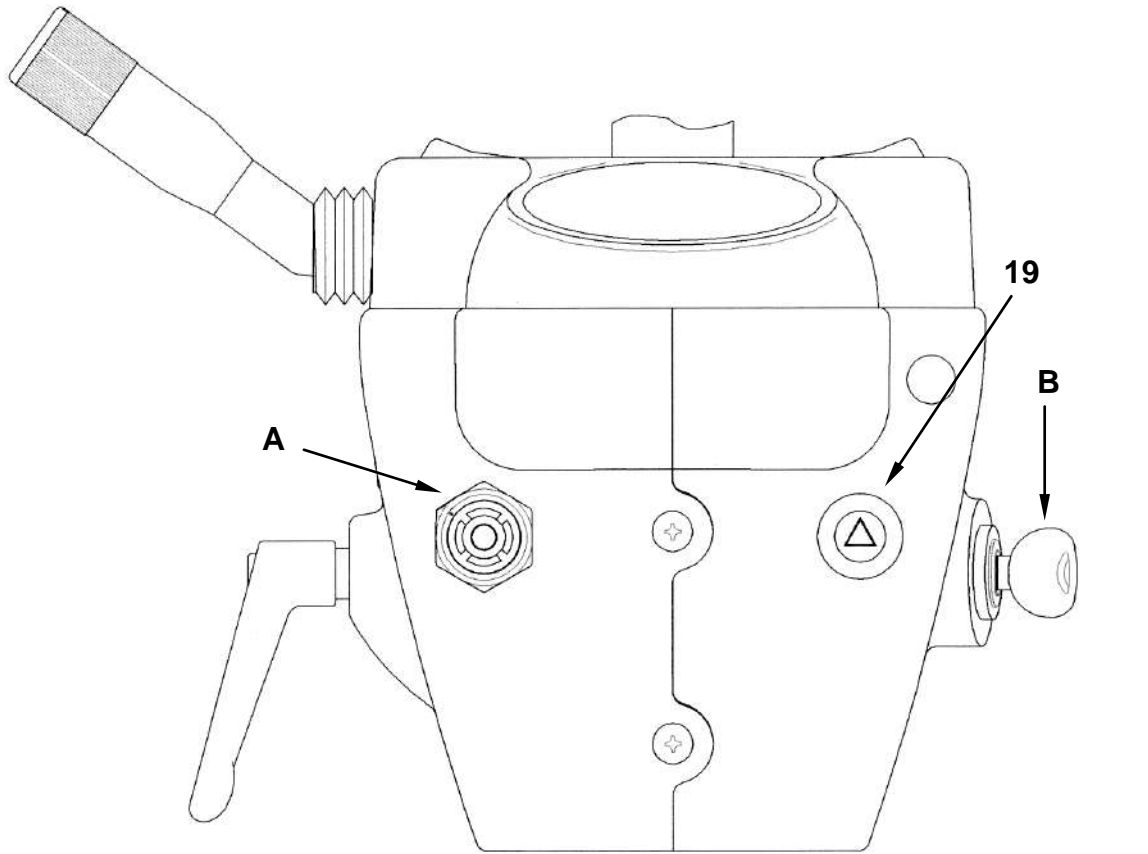

7. EINSTELLUNGEN

7.1. Position der Einstellungen

- 1 - Einstellung der Zugstäbe Servicebremse rechts und links (Abb.7/1)
- 2 - Einstellung Kabel Not- und Standbremse (Abb.7/2)
- 3 - Einstellung Kabel Blockierung vorderes und mittleres Differential (Verteilergetriebe) (Abb.7/3)
- 4 - Einstellung der Abwärtshubgeschwindigkeit vorne (Abb. 7/4)
- 5 - Einstellung Kabel Beschleunigerbedienung (Abb.7/5)
- 6 - Stellhebel Neigung und Höhe des Lenkrads (Abb.7/6)

7 - Hebel Längsverstellung des Sitzes (Abb.7/7)

8 - Stellhebel Sitzfederung je nach dem Gewicht des Fahrers (Abb. 7/7 – 7/8). Drehen des Hebels in Richtung der + (plus) für schwerere Personen im Sinne der – (minus) für die meisten Menschen zu lesen.

9 - Stellhebel Sitzlehnenneigung (Abb. 7/9)

10 - Einstellung Sperrkabel Motorhaube (Abb. 7/10)

DE

7. REGULACIONES

7.1. Colocación de las regulaciones

- 1 - Regulación tirantes frenos de servicio derecho e izquierdo (fig.7/1)
- 2 - Regulación cable freno de auxilio y estacionamiento (fig. 7/2)
- 3 - Regulación cable bloqueo diferencial delantero y central (distribuidor de par) (fig.7/3)
- 4 - Regulación velocidad de bajada del izado delantero (fig. 7/4)
- 5 - Regulación cable mando acelerador (fig.7/5)
- 6 - Palanca regulación inclinación y altura volante (fig.7/6)

7 - Palanca regulación longitudinal del asiento (fig. 7/7)

8 - Palanca regulación suspensión del asiento en función del peso del operador (fig. 7/7 – 7/8). Girar la palanca en la dirección de la + (más) para las personas más pesadas, en el sentido de la – (menos) para la gente a leer.

9 - Palanca regulación inclinación respaldo del asiento (fig. 7/9)

10 - Regulación cable de enganche de la cubierta del motor (fig.7/10)

ES

7. REGLAGES

7.1. Emplacement des réglages

- 1 - Réglage des tirants des freins de service droit et gauche (fig.7/1)
- 2 - Réglage du câble du frein de secours et de stationnement (fig.7/2)
- 3 - Réglage du câble de blocage du différentiel avant et central (répartiteur de couple) (fig.7/3)
- 4 - Réglage de la vitesse de descente du relevage avant (fig.7/4)
- 5 - Réglage du câble de commande de l'accélérateur (fig.7/5)
- 6 - Levier de réglage de l'inclinaison et de la hauteur du volant (fig.7/6)

7 - Levier de réglage longitudinal du siège (fig.7/7)

8 - Levier de réglage des ressorts du siège en fonction du poids de l'opérateur (fig.7/7 - 7/8). Tournez le levier dans le sens de la + (plus) pour les personnes les plus lourdes, dans le sens de la – (moins) pour la plupart des gens à lire.

9 - Levier de réglage de l'inclinaison du dossier du siège (fig.7/9)

10 - Réglage du câble d'accrochage du capot moteur (fig. 7/10)

FR

7. ADJUSTMENTS

7.1. Location of control settings

- 1 - Control setting for left and right service brake tie-rods (fig.7/1)
- 2 - Control setting for safety and parking brake cable (fig. 7/2)
- 3 - Control setting for front-end and mid differential locking cable (torque distributor) (fig.7/3)
- 4 - Control setting for front-end lifting descent speed (fig. 7/4)
- 5 - Control setting for accelerator control cable (fig.7/5)
- 6 - Control lever for steering angle and height (fig.7/6)

7 - Control lever for seat longitudinal position (fig. 7/7)

8 - Control lever for seat suspension according to operator's weight (fig. 7/7 - 7/8). Turn the lever in the direction of the + (plus) for heavier people, in the sense of the – (minus) for most people to read.

9 - Control lever for angling of seat backrest (fig.7/9)

10 - Control setting for engine hood attachment cable (fig. 7/10)

EN

7. REGOLAZIONI

7.1. Posizionamento delle regolazioni

- 1 - Regolazione tiranti freni di servizio destro e sinistro (fig. 7/1)
- 2 - Regolazione cavo freno di soccorso e stazionamento (fig.7/2)
- 3 - Regolazione cavo bloccaggio differenziale anteriore e centrale (ripartitore di coppia) (fig.7/3)
- 4 - Regolazione velocità di discesa del sollevamento anteriore (fig.7/4)
- 5 - Regolazione cavo comando acceleratore (fig.7/5)
- 6 - Leva regolazione inclinazione e altezza volante (fig.7/6)

7 - Leva regolazione longitudinale del sedile (fig.7/7)

8 - Leva regolazione molleggio del sedile in funzione del peso dell'operatore (fig.7/7 - 7/8). Girare la leva nella direzione del + (più) per persone più pesanti, nel senso del – (meno) per persone più leggere.

9 - Leva regolazione inclinazione schienale del sedile (fig. 7/9)

10 - Regolazione cavo di aggancio del cofano motore (fig. 7/10)

IT

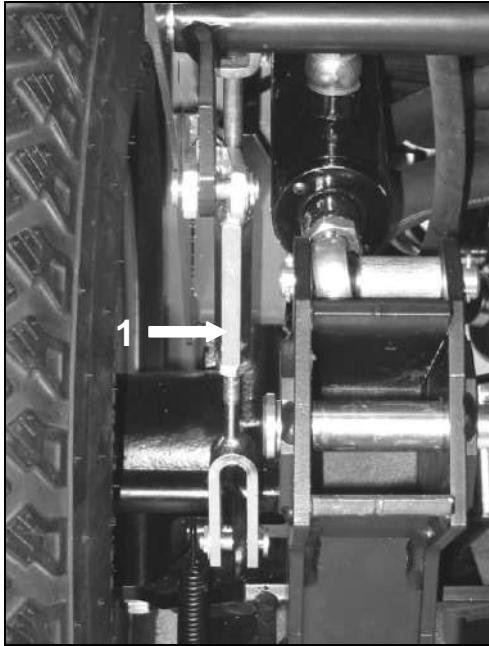

fig.7/1

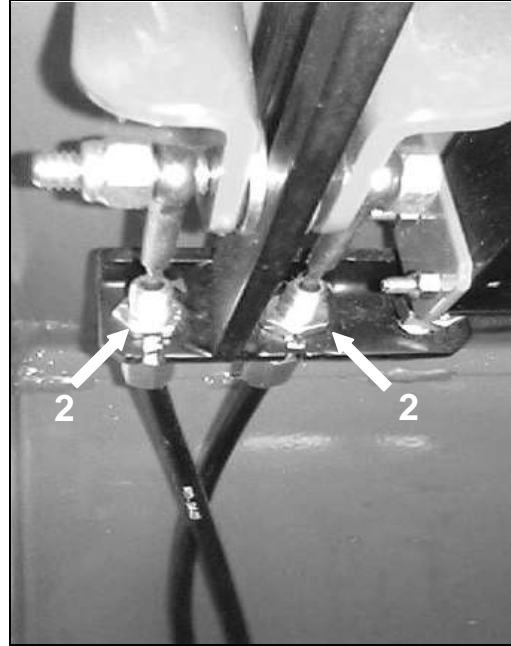

fig.7/2

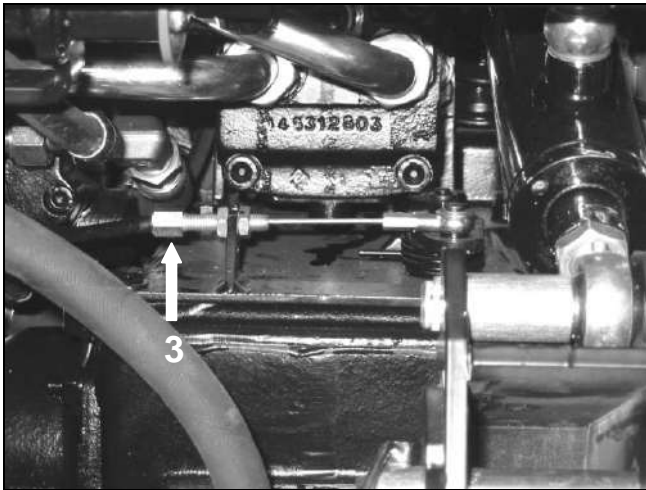

fig.7/3

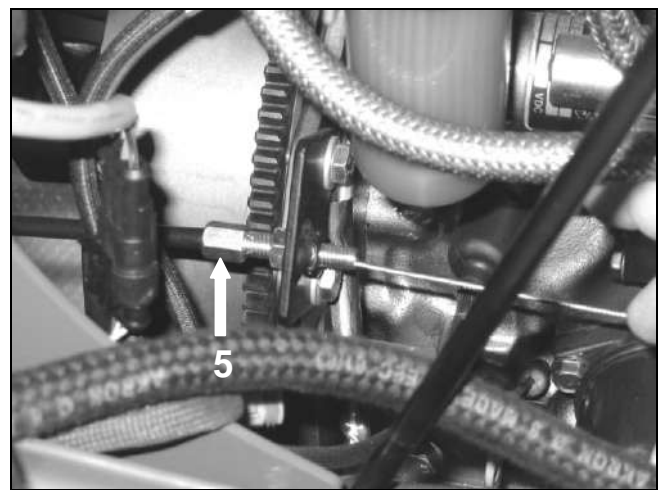

fig.7/5

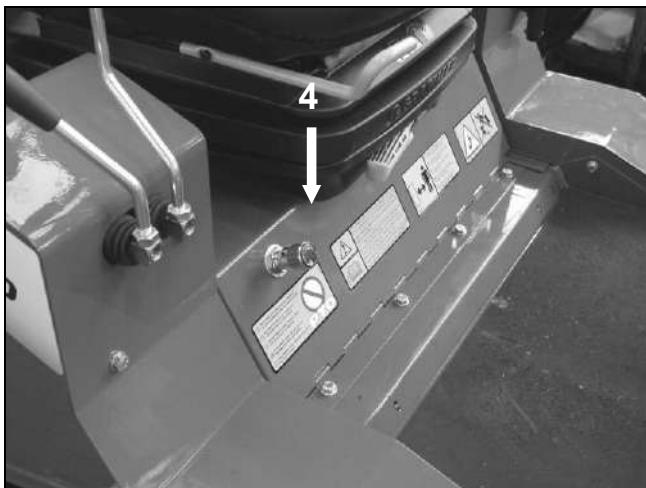

fig.7/4



fig.7/6

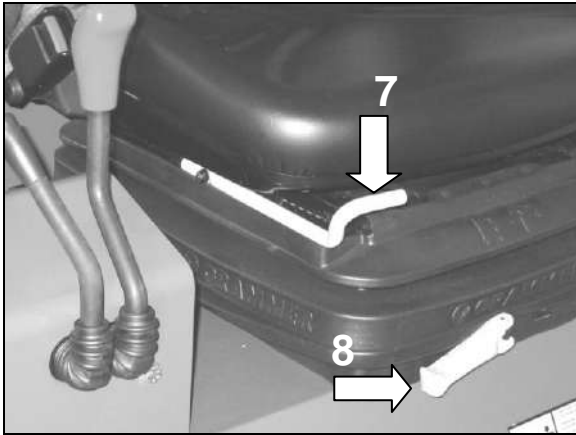

fig.7/7

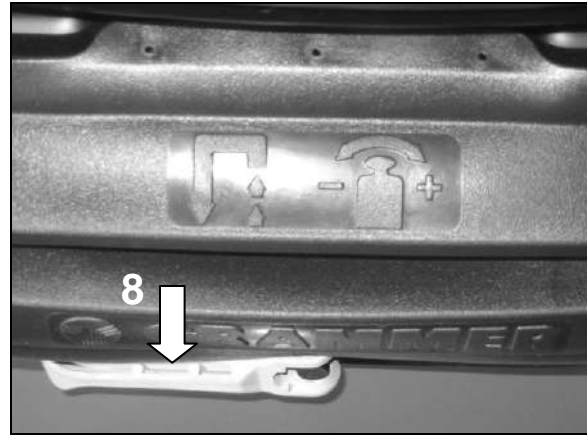

fig.7/8

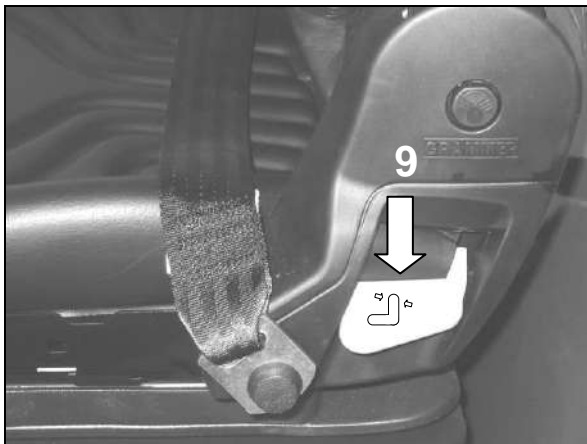

fig.7/9

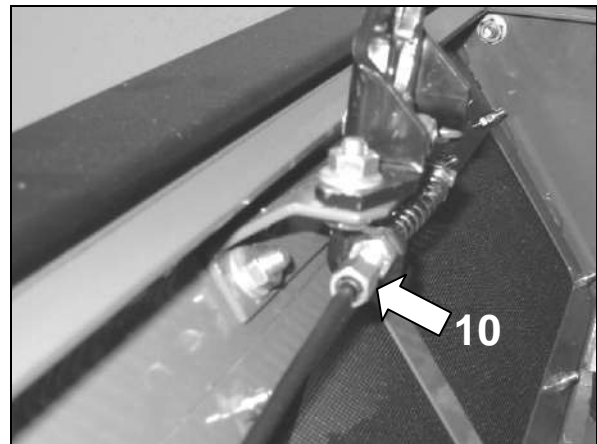

fig.7/10

7.2. Identifizierung der Einstellungen / Identificación de las regulaciones / Identification des réglages/ Identification of adjustments / Identificazione delle regolazioni

- DE** A - LÄNGSVERSTELLUNG DES SITZES (pos.7 abb.7/7);
B - FEDERUNGSVERSTELLUNG (pos.8 abb.7/7 - 7/8);
C - EINSTELLUNG DER RÜCKENLEHNENNEIGUNG (pos.9 abb.7/9);
- ES** A - REGULACIÓN LONGITUDINAL DEL ASIENTO (pos.7 fig.7/7);
B - REGULACIÓN SUSPENSIÓN (pos.8 fig.7/7-7/8);
C - REGULACIÓN INCLINACIÓN RESPALDO (pos.9 fig.7/9);
- FR** A - REGLAGE LONGITUDINAL DU SIEGE (pos. 7 fig. 7/7);
B - REGLAGE DES RESSORTS (pos. 8 fig. 7/7-7/8);
C - REGLAGE DE LA INCLINAISON DU DOSSIER (pos. 9 fig. 7/9);
- EN** A - LENGTHWISE SETTING ON SEAT (pos.7 fig.7/7);
B - COMFORT SETTING (pos.8 fig.7/7-7/8);
C - BACKREST ANGLE SETTING (pos.9 fig.7/9);
- IT** A - REGOLAZIONE LONGITUDINALE DEL SEDILE (pos.7 fig.7/7);
B - REGOLAZIONE MOLLEGGIO (pos.8 fig.7/7-7/8);
C - REGOLAZIONE INCLINAZIONE SCHIENALE (pos.9 fig.7/9);

8. VORRICHTUNGEN

8.1. Position

- 1 - Kraftstofftankdeckel (Abb.8/1)
- 2 - Fülldeckel Motoröl (Abb.8/1)
- 2b - Zusätzlicher Fülldeckel Motoröl (Abb.8/3)
- 3 - Motoröl-Messtab (Abb.8/2)
- 4 - Ölablassdeckel (Abb.8/4)
- 5 - Wechselfilter Motoröl (Abb.8/2)
- 6 - Motorluftfilter (Abb.8/3 und 8/11)
- 6b - Luftfilterteile (Abb.8/5)
- 7 - Fülldeckel und Standkontrolle Getriebeöl und Hydraulikanlage (Abb.8/6)
- 8 - Expansionswanne und Deckel für Motorkühlerflüssigkeit (Abb.8/3)

- 9 - Kardanwelle für 300 4WD (Abb.8/4)
- 10 - Öffnungshebel Motorhaube (Abb.8/7)
- 11 - Sicherungs- und Relaishalter Elektrik (Abb.8/8)
- 12 - 70 Ampere Sicherung (Abb.8/9)
- 13 - Dieselfilter (Abb.8/10)
- 14 - Filter Wasserabscheider (Abb.8/10)
- 15 - Pressostat Luftfilter verstopft (Abb.8/11)
- 16 - Konsole (Abb.8/12)
- 17 - Ablaufdeckel Motorkühlerflüssigkeit (Abb.8/3)
- 18 - Sicherheitsgurt (Abb.8/14)
- 19 - Armlehne (Abb.8/14)
- 20 - Doppelkreislauf-Kühler Motorflüssigkeit und Öl des hydrostatischen Antriebs (Abb.8/5 und 8/13)

DE

8. DISPOSITIVOS

8.1. Colocación

- 1 - Tapón del depósito combustible (fig.8/1)
- 2 - Tapón introducción aceite motor (fig.8/1)
- 2b - Otro tapón para introducir aceite en motor (fig.8/3)
- 3 - Varilla control nivel aceite motor (fig.8/2)
- 4 - Tapón evacuación aceite motor (fig.8/4)
- 5 - Filtro de cartucho aceite motor (fig.8/2)
- 6 - Filtro aire motor (fig.8/3 y 8/11)
- 6b - Elementos del filtro de aire (fig.8/5)
- 7 - Tapón introducción y control nivel aceite cambio y dispositivo hidráulico (fig.8/6)
- 8 - Cámara de expansión y tapón para líquido de refrigeración motor (fig.8/3)

- 9 - Árbol de Cardan para 300 4WD (fig.8/4)
- 10 - Palanca apertura cubierta motor (fig.8/7)
- 11 - Espacio porta fusibles y relé del dispositivo eléctrico (fig.8/8)
- 12 - fusible 70 Amperios (fig.8/9)
- 13 - Filtro gasóleo (fig.8/10)
- 14 - Filtro separador agua (fig.8/10)
- 15 - Presostato de medición del atasco del filtro del aire (fig.8/11)
- 16 - Espacio porta-objetos (fig.8/12)
- 17 - Tapón salida del líquido de enfriamiento del motor (fig.8/3)
- 18 - Cinturones de seguridad (fig.8/14)
- 19 - Reposabrazos asiento (fig.8/14).
- 20 - Radiador de doble circuito para enfriamiento del líquido del motor y aceite de transmisión hidrostática (fig.8/5 y 8/13)

ES

8. DISPOSITIFS

8.1. Emplacement

- 1 - Bouchon du réservoir de carburant (fig.8/1)
- 2 - Bouchon de remplissage de l'huile moteur (fig.8/1)
- 2b - Autre bouchon remplissage huile moteur (fig.8/3)
- 3 - Tige de contrôle du niveau de l'huile moteur (fig.8/2)
- 4 - Bouchon de vidange de l'huile moteur (fig.8/4)
- 5 - Filtre à cartouche huile moteur (fig.8/2)
- 6 - Filtre à air moteur (fig.8/3 et 8/11)
- 6b - Éléments filtre à air (fig.8/5)
- 7 - Bouchon de remplissage et de contrôle du niveau d'huile de la boîte de vitesse et de l'installation hydraulique (fig.8/6)
- 8 - Cuve d'expansion et bouchon de remplissage du liquide de refroidissement moteur (fig.8/3)

- 9 - Arbre à cardan pour 300 4WD (fig.8/4)
- 10 - Levier d'ouverture du capot du moteur (fig.8/7)
- 11 - Compartiment porte-fusibles et relais de l'installation électrique (fig.8/8)
- 12 - Fusible 70 Ampères (fig.8/9)
- 13 - Filtre à gasoil (fig.8/10)
- 14 - Filtre séparateur de l'eau (fig.8/10)
- 15 - Pressostat de détection engorgement filtre à air (fig.8/11)
- 16 - Vide-poches (fig.8/12)
- 17 - Bouchon de vidange du liquide de refroidissement du moteur (fig.8/3)
- 18 - Ceintures de sécurité (fig.8/14)
- 19 - Accoudoirs siège (fig.8/14)
- 20 - Radiateur à double circuit pour refroidissement liquide du moteur et huile transmission hydrostatique (fig.8/5 et 8/13)

FR

8. DEVICES

8.1. Positioning

- 1 - Fuel tank tap (fig.8/1)
- 2 - Engine oil tap (fig.8/1)
- 2b - Additional engine oil tap (fig.8/3)
- 3 - Engine oil dip stick (fig.8/2)
- 4 - Engine oil discharge tap (fig.8/4)
- 5 - Engine oil cartridge filter (fig.8/2)
- 6 - Engine air filter (fig.8/3 and 8/11)
- 6b - Air filter elements (fig.8/5)
- 7 - Tap for checking and filling the gear and hydraulic system oil level (fig.8/6)
- 8 - Reservoir and tap for the engine cooling liquid (fig.8/3)

- 9 - Cardan shaft for 300 4WD (fig.8/4)
- 10 - Lever for opening the engine hood (fig.8/7)
- 11 - Electrical system fuse and relay box (fig.8/8)
- 12 - 70 ampere fuse (fig.8/9)
- 13 - Diesel filter (fig.8/10)
- 14 - Water separation filter (fig.8/10)
- 15 - Air pressure switch for indicating clogged up air filter (fig.8/11)
- 16 - Glove compartment (fig.8/12)
- 17 - Engine coolant liquid discharge (fig.8/3)
- 18 - Safety belts (fig.8/14)
- 19 - Seat armrests (fig.8/14)
- 20 - Dual-circuit radiator for cooling engine coolant and hydrostatic transmission oil (fig.8/5 and 8/13)

EN

8. DISPOSITIVI

8.1. Posizionamento

- 1 - Tappo serbatoio carburante (fig.8/1)
- 2 - Tappo introduzione olio motore (fig.8/1)
- 2b - Ulteriore tappo introduzione olio motore (fig.8/3)
- 3 - Asta controllo livello olio motore (fig.8/2)
- 4 - Tappo scarico olio motore (fig.8/4)
- 5 - Filtro a cartuccia olio motore (fig.8/2)
- 6 - Filtro aria motore (fig.8/3 e 8/11)
- 6b - Elementi filtro aria (fig.8/5)
- 7 - Tappo introduzione e controllo livello olio cambio e impianto idraulico (fig.8/6)
- 8 - Vaschetta di espansione e tappo per liquido di raffreddamento motore (fig.8/3)

- 9 - Albero cardanico per 300 4WD (fig.8/4)
- 10 - Leva apertura cofano motore (fig.8/7)
- 11 - Vano porta fusibili e relè impianto elettrico (fig.8/8)
- 12 - Fusibile 70 ampere (fig.8/9)
- 13 - Filtro gasolio (fig.8/10)
- 14 - Filtro separatore acqua (fig.8/10)
- 15 - Pressostato di rilevazione intasamento filtro aria (fig.8/11)
- 16 - Vano porta-oggetti (fig.8/12)
- 17 - Tappo scarico liquido raffreddamento del motore (fig.8/3)
- 18 - Cinture di sicurezza (fig.8/14)
- 19 - Braccioli sedile (fig.8/14)
- 20 - Radiatore a doppio circuito per raffreddamento liquido motore e olio trasmissione idrostatica (fig.8/5 e 8/13)

IT

DE

- 21 - Elektrobatteriebereich 12V 65A (Abb.8/6)
- 22 - Elektrobatterie Lichtmaschine 40A (Abb.8/13)
- 23 - Riemen Lichtmaschine (Abb.8/13)
- 24 - Kühlerlüfter (Abb.8/13)
- 25 - Summer (Abb.8/15) (intermittierend, bei heißer Kühlerflüssigkeit; ständiges Summen bei ungenügendem Motoröldruck)
- 26 - Kardanwelle Antrieb Zapfwelle (Abb.8/16)
- 27 - Öl Ablaufdeckel Getriebe und hydrostatischer Antrieb (Abb.8/17)
- 28 - Hydraulische Anschlüsse Typ Push-Pull 1/2" F-ISO7241-1A (Abb.8/18) mit Doppelwirkungsverteiler für Geräte die zusätzliche hydraulische Steuerungen benötigen; Auslösung durch Hebel **A** (Abb.8/18).

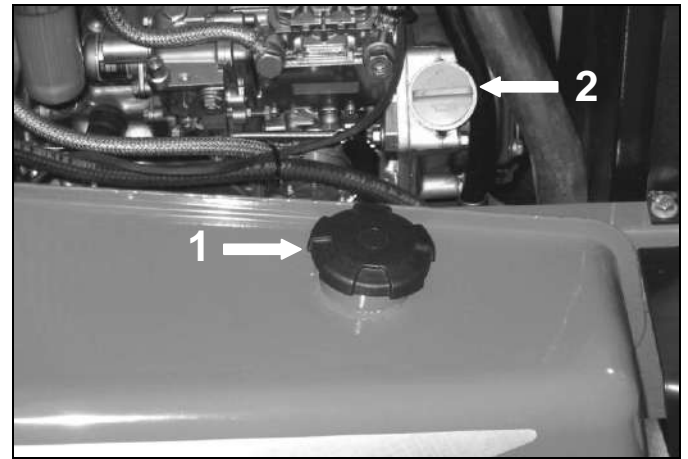

fig.8/1

ES

- 21 - Alojamiento batería eléctrica 12V 65A (fig.8/6)
- 22 - Alternador recarga de la batería 40A (fig.8/13)
- 23 - Correa alternador (fig.8/13)
- 24 - Ventilador enfriamiento del radiador (fig.8/13)
- 25 - Zumbido (fig.8/15) (de forma intermitente, indica elevada temperatura del líquido de enfriamiento; con zumbido continuo, indica falta de presión en el aceite del motor)
- 26 - Árbol de Cardan transmisión PTO (fig.8/16)
- 27 - Tapón salida aceite del cambio y de la transmisión hidrostática (fig.8/17)
- 28 - Tomas hidráulicas tipo push-pull 1/2" F-ISO7241-1A (fig.8/18) con distribuidor de doble efecto para herramientas que necesitaran mandos hidráulicos suplementarios, controlado por la palanca **A** (fig.8/18).

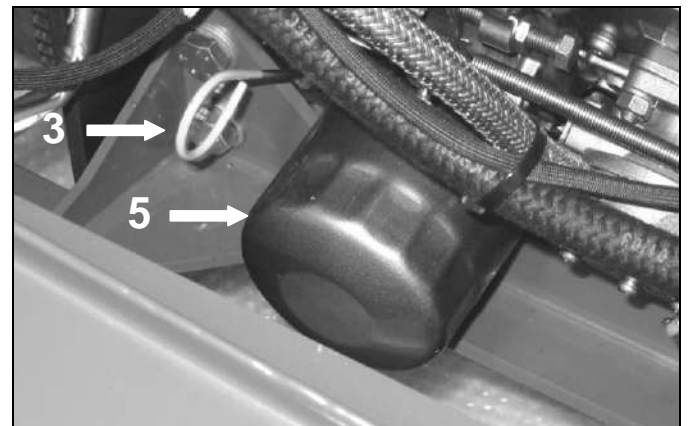

fig.8/2

FR

- 21 - Compartiment batterie électrique 12 V 65 A (fig.8/6)
- 22 - Alternateur recharge batterie 40 A (fig.8/13)
- 23 - Courroie alternateur (fig.8/13)
- 24 - Hélice refroidissement radiateur (fig.8/13)
- 25 - Avertisseur sonore (fig.8/15) (à intermittence, pour signaler une température élevée du liquide de refroidissement; continu, pour signaler l'absence de pression de l'huile moteur)
- 26 - Arbre à cardan transmission PTO (fig.8/16)
- 27 - Bouchon vidange huile boîte de vitesse et transmission hydrostatique (fig.8/17)
- 28 - Prises hydrauliques type push-pull 1/2" F-ISO7241-1A (fig.8/18) avec distributeur à double effet pour les équipements éventuels qui requièrent des commandes hydrauliques supplémentaires, commandé par le levier **A** (fig.8/18).

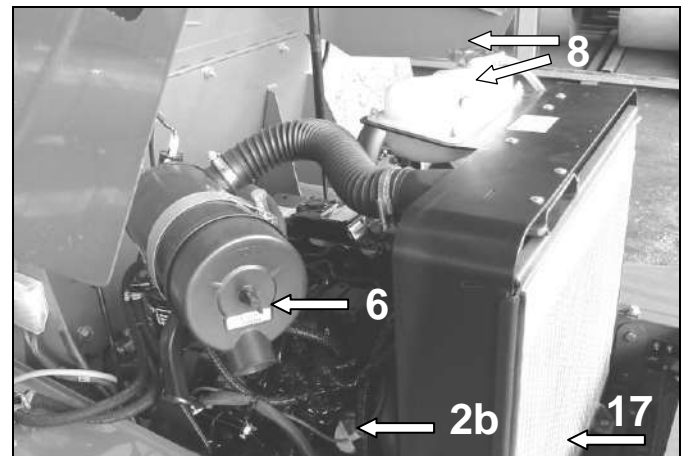

fig.8/3

EN

- 21 - 12V 65A electric battery housing (fig.8/6)
- 22 - 40A battery recharging alternator (fig.8/13)
- 23 - Alternator belt (fig.8/13)
- 24 - Radiator cooling fan (fig.8/13)
- 25 - Signalling buzzer (fig.8/15) (intermittent, signalling overheating of coolant liquid; continuous sound, signalling low engine oil pressure)
- 26 - PTO drive gear cardan shaft (fig.8/16)
- 27 - Oil discharge tap for gears and hydrostatic transmission (fig.8/17)
- 28 - Push-pull type hydraulic sockets 1/2" F-ISO7241-1A (fig.8/18) with dual-effect distributor for eventual tools requiring additional hydraulic controls, controlled by the lever **A** (fig.8/18).

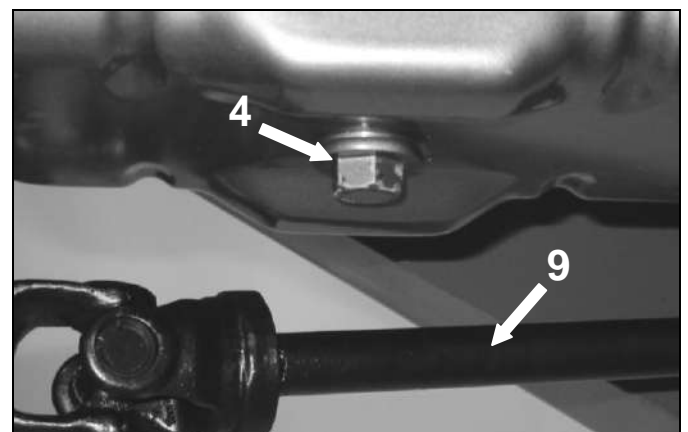

fig.8/4

IT

- 21 - Vano batteria elettrica 12V 65A (fig.8/6)
- 22 - Alternatore ricarica batteria 40A (fig.8/13)
- 23 - Cinghia alternatore (fig.8/13)
- 24 - Ventola raffreddamento radiatore (fig.8/13)
- 25 - Cicalino segnalatore (fig.8/15) con intermittenza, per elevata temperatura liquido di raffreddamento; con sibilo continuo, per mancanza pressione olio motore
- 26 - Albero cardanico trasmissione PTO (fig.8/16)
- 27 - Tappo scarico olio cambio e trasmissione idrostatica (fig.8/17)
- 28 - Prese idrauliche tipo push-pull 1/2" F-ISO7241-1A (fig.8/18) con distributore a doppio effetto per eventuali attrezzature che necessitano di comandi idraulici supplementari, comandato dalla leva **A** (fig.8/18).

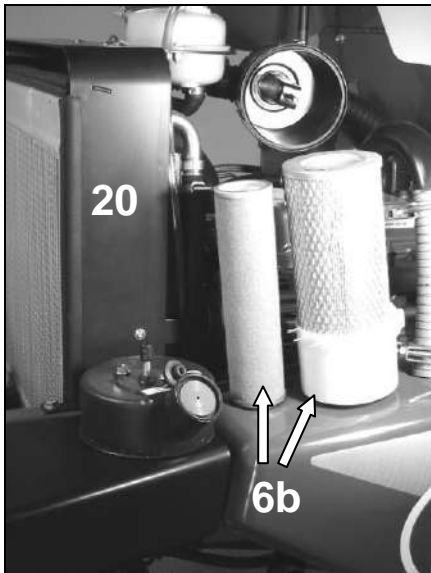

fig.8/5

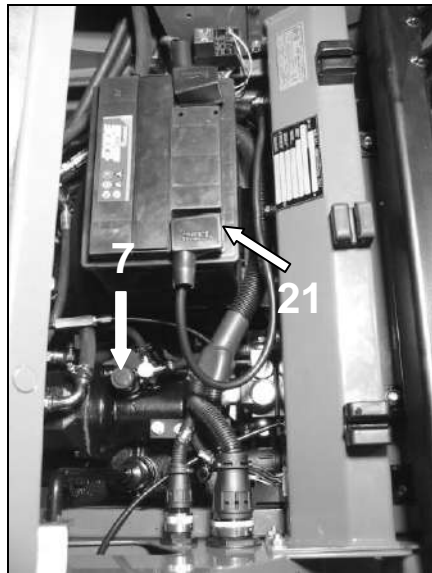

fig.8/6

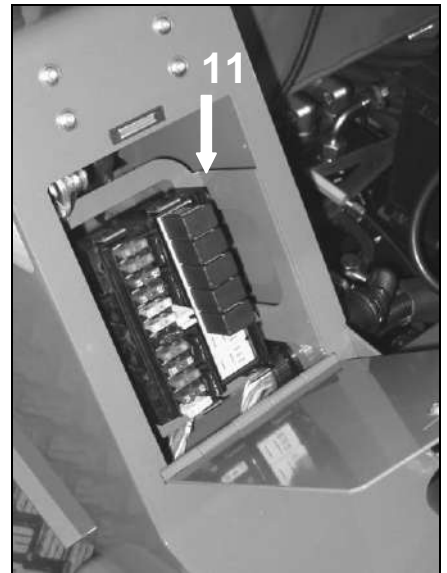

fig.8/8

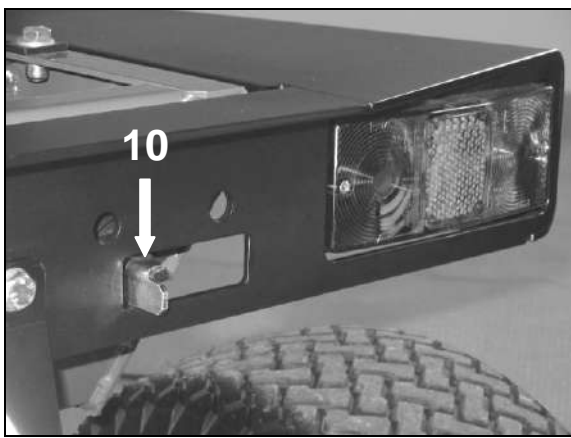

fig.8/7

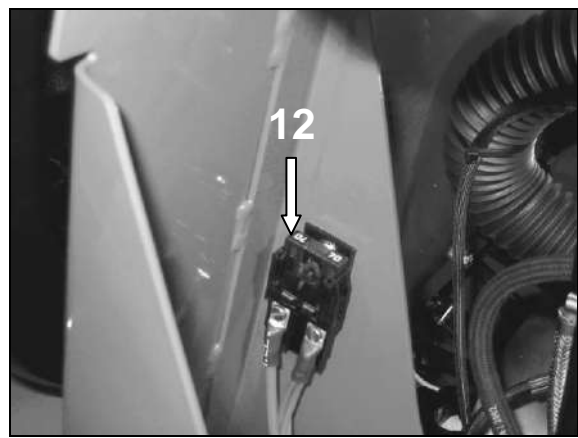

fig.8/9

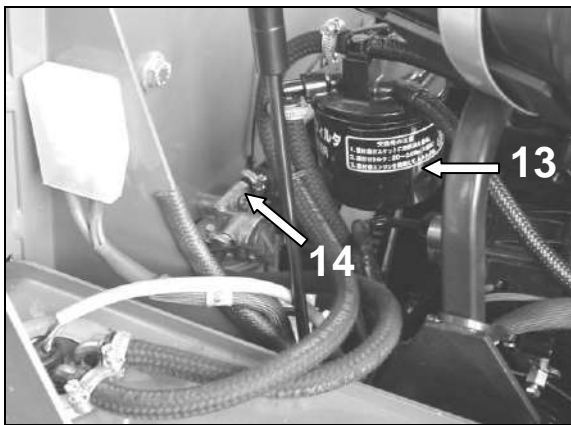

fig.8/10

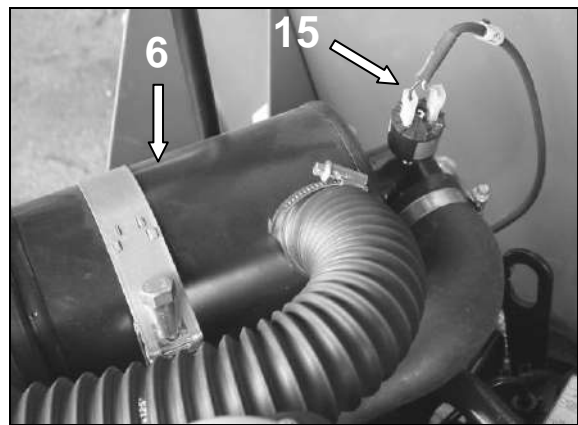

fig.8/11



fig.8/12

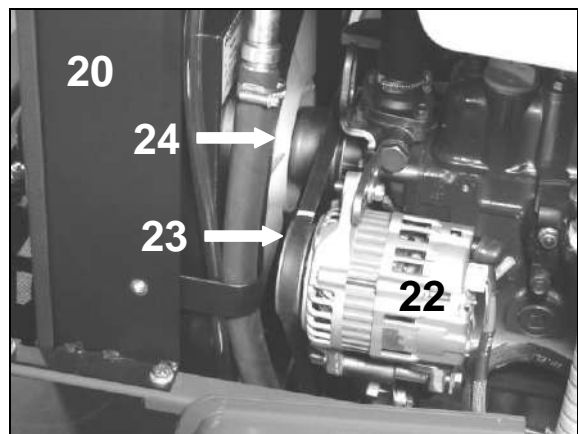

fig.8/13

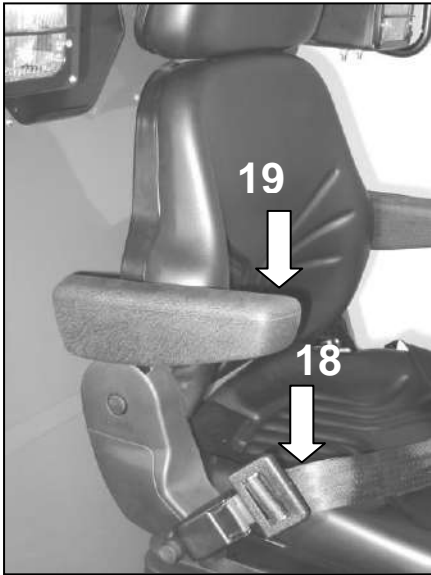

fig.8/14



fig.8/15

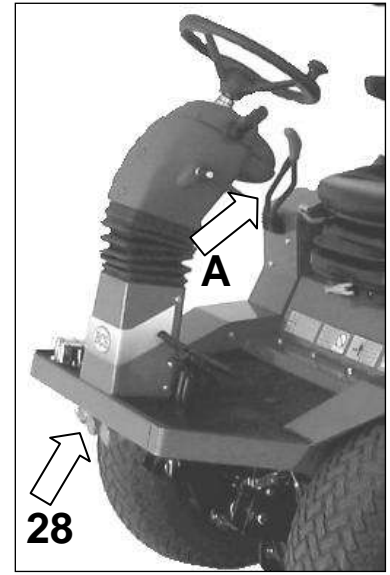

fig.8/18

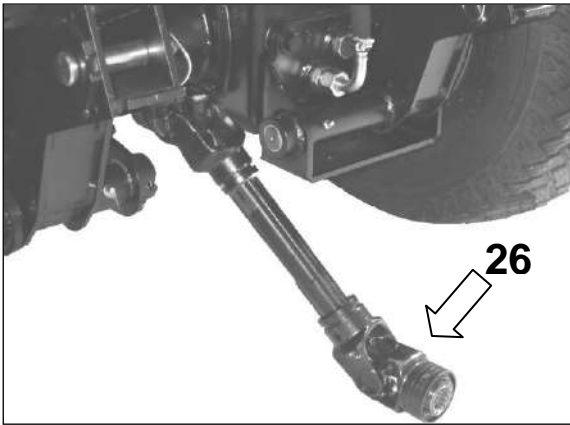

fig.8/16

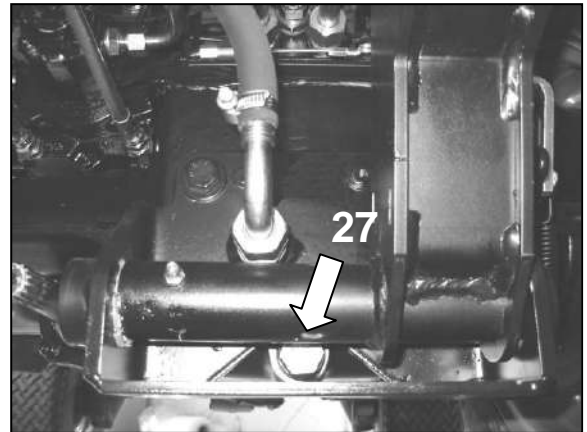

fig.8/17

8.2. Vorrichtungen Identifizierung / Identificación de los dispositivos / Identification des dispositifs / Identification of the devices / Identificazione dei dispositivi



- DE** - BRENNSTOFFANZEIGE
- ES** - INDICACIÓN DEL TIPO DE CARBURANTE
- FR** - INDICATION DU TYPE DE CARBURANT
- EN** - INDICATION OF FUEL TYPE
- IT** - INDICAZIONE DEL TIPO DI CARBURANTE



- DE** - AUFKLEBER ABDECKUNG MOTORHAUBE
- ES** - ADHESIVO DE APERTURA DEL CAPÓ DEL MOTOR
- FR** - ADHÉSIF D'OUVERTURE DU CAPOT MOTEUR
- EN** - ENGINE HOOD OPENING LABEL
- IT** - ADESIVA DI APERTURA DEL COFANO MOTORE

9. PRAKTISCHE HINWEISE

9.1. Einsteigen und Aussteigen der Maschinen sicher

- Nach oben oder unten von der Maschine immer sicherstellen, dass die 3-Punkt-Kontakt (zwei Hände und ein Fuß oder umgekehrt).
- Verwenden Sie Stützpunkte, Griffe oder Schritte, wenn Sie Auf- oder Abstieg.

Um nach oben oder unten Verwenden Sie NIE Steuerhebel und stellen Sie Ihre Füße auf den Pedalen.

 **WARNUNG:** niemals den Motor in nicht ausreichend belüfteten starten, kann das Abgas zum Tod führen

9. CONSEJOS PRÁCTICOS

9.1. Entrar y salir de la máquina con seguridad

- Subir o descender de la máquina siempre asegúrese de que el contacto de 3 puntos (dos manos y un pie o viceversa).
- Usar puntos de apoyo, manijas o pasos cuando asciende o desciende.

Para subir o bajar NUNCA utilice las palancas de control y nunca coloque los pies en los pedales.

 **ADVERTENCIA:** Nunca arrancar el motor en locales no suficientemente ventilado, los gases de escape puede causar la muerte

9. CONSEILS PRATIQUES

9.1. Monter et descendre par la machine en sécurité

- Lorsque vous montez ou descendez de la machine assurez-vous toujours le contact trois points (deux mains et un pied ou vice versa).
- Utilisez des points d'appui, poignées ou les étapes lorsque vous montez ou descendez.

Pour monter ou descendre JAMAIS utiliser des leviers de commande et ne jamais placer vos pieds sur les pédales.

 **ATTENTION:** ne jamais démarrer le moteur en locaux pas suffisamment aéré, les gaz d'échappement peut causer la mort

9. PRACTICAL ADVICE

9.1. Get on and off by the machine safely

- When you rise or come down from the machine always make it with safety with 3 point of contact (two hands and one foot or vice versa).
- Use support points, handles or steps when you raise or come down.

To go up or down NEVER use control levers and never place your feet on the pedals.

 **WARNING:** never switch on the engine in locals not sufficiently ventilated, the exhaust gas can cause death

9. CONSIGLI PRATICI

9.1. Salita e discesa dalla macchina in sicurezza

- Quando si sale o si scende dalla macchina assicurarsi sempre a 3 punti di contatto (due mani e un piede o viceversa).
- Utilizzare punti di appoggio, maniglie o gradini quando si sale o si scende.

Per salire o scendere NON utilizzare mai leve di comando e non appoggiare mai i piedi sui pedali.

 **ATTENZIONE:** non avviare mai il motore in locali non ventilati a sufficienza, il gas di scarico può causare la morte

9.2. Vor dem Anlaufen

- passende Kleidungsstücke anziehen, keine zu breiten Hosen oder Hemden, keine Krawatte Armbänder und Halsketten tragen; eim Maschinenfahren keine Pantoffeln, Sandalen oder unfeste Schuhe anziehen; bei schlechtem Gesundheitszustand, bei Trunkenheit oder bei ungünstigen Sichtverhältnissen die Maschine nicht anwenden; der Maschinenbenutzer trägt die Verantwortung für Schäden an Dritten; so die Maschine nur dann gebrauchen, wenn die Verhältnisse sehr gut sind und dabei ausschließlich Schutzschuhe und angemessene Kleider tragen. Es wird darauf hingewiesen, daß man sich an der Strassen-

DE

9.2. Antes de la puesta en marcha

- vestirse de forma adecuada, no llevar puestos pantalones o camisas demasiado anchos, no llevar corbata ni pulseras ni cadenas. No usar tampoco la máquina con zapatillas, sandalias o zapatos ligeros. No usar la máquina cuando no se tengan buenas condiciones de salud, en estado de embriaguez o con escasa visibilidad. La persona que utiliza la máquina es la responsable de los daños ocasionados a terceras personas así que se deberá usar sólo en condiciones óptimas, llevar sólo calzado de seguridad y vestuario adecuado. Se informa que para la circulación en car-

ES

9.2. Avant de la mise en marche

- s'habiller de façon appropriée, ne pas porter des pantalons ou des chemises trop larges, ne pas porter de cravates, ne pas mettre de bracelets ou chaînes, ne pas utiliser la machine avec des chaussons, des sandales ou des chaussures légères, ne pas utiliser la machine dans de mauvaises conditions de santé ou en état d'ébriété ou ne ayant pas une bonne vue. La personne qui utilise la machine est responsable des dommages procurés à d'autres personnes, donc il faut utiliser la machine seulement si l'on est en bonnes conditions, porter des chaussures de sécuri-

FR

9.2. Before starting

- dress appropriately, do not wear wide trousers or loose shirts, do not wear ties, do not wear bracelets or chains, do not use the machine with slippers, sandals or light shoes, do not use the machine in poor state of health or drunkenness or in bad visibility, whoever uses the vehicle is responsible for damage caused to third parties, therefore use it only if in excellent state of health, wear only industrial safety shoes and suitable clothing. Observe the Highway Code if the vehicle is to be used on the road.

EN

9.2. Prima dell'avviamento

- vestirsi in modo adeguato, non portare i pantaloni o il camicie troppo larghi, non portare cravatte, non indossare braccialetti o catenelle, non usare la macchina con ciabatte, sandali o scarpe leggere, non usare la macchina in cattive condizioni di salute o in stato di ebbrezza o con scarsa visibilità, colui che usa la macchina è responsabile di danni procurati a terzi, pertanto usarla solo se si è in condizioni ottimali, calzare solo scarpe antinfortunistiche e indumenti adeguati. Si informa che per la circolazione su

IT

verkehrsordnung eim Fahren auf der Strasse halten soll.

- sämtliche, im vorliegenden Handbuch unter Punkt 10 vorgesehenen Kontrolle durchführen.
- dieses Handbuch durchlesen und sich besonders der Sicherheitsnormen unter Punkt 4 bewußt werden, die nicht zu unterschätzen sind; die Anweisungen unter Punkt 12 sehr gut lernen.
- Es soll gelernt werden, die Steuerungen zu unterscheiden und sie mittels dieses Handbuches unter Punkt 6 zu identifizieren.
- das zu Arbeitsfläche inspizieren, wenn man damit nicht sehr gut vertraut ist.

retera es necesario respetar las reglas del Código de Carretera.

- realizar todos los controles previstos en el punto 10 del presente manual.
- leer el manual completo y, especialmente, tomar nota de las normas de seguridad indicadas en el punto 4 (que no deben infravalorar) y aprender bien las indicaciones citadas en el punto 12.
- hay que aprender a distinguir correctamente los mandos e identificarlos con la ayuda del punto 6 del manual.
- inspeccionar el terreno de trabajo, si no se conoce a fondo.

té et des vêtements appropriés. Nous informons qu'il faut respecter les règles du Code de la Route pour la circulation sur route.

- effectuer tous les contrôles prévus sur ce manuel au point 10.
- lire tout le manuel et faire surtout attention aux normes de sécurité du point 4. qui ne sont pas à sous-évaluer et apprendre les indications reportés au point 12.
- apprendre à discerner correctement les commandes et à les identifier en consultant le manuel au point 6.
- inspecter la surface du travail si on ne la connaît pas parfaitement.



- carry out all the checks provided for in point 10 of this manual.

- read the whole manual and in particular take note of the safety regulations in point 4 which are not to be underestimated, and learn the indications under point 12 properly.
- learn to correctly distinguish the controls and identify them with the use of point 6 of the manual
- inspect the work area if not adequately known.



strada è necessario rispettare le regole del Nuovo Codice della Strada.

- effettuare tutti i controlli previsti sul presente manuale al punto 10.
- leggere il manuale per intero ed in modo particolare prendere atto delle norme di sicurezza al punto 4. da non sottovalutare, e imparare bene le indicazioni riportate al punto 12.
- imparare a distinguere correttamente i comandi e ad identificarli con l'aiuto del manuale al punto 6.
- ispezionare l'area di lavoro se non la si conosce a fondo.



9.3. Bei der Anwendung

- nach dem Anlaufen des Motors zuerst lernen, ihn abzuschalten; 
- vor dem Arbeitsbeginn sich mit den Maschinensteuerungen vertraut machen; 
- während der Arbeit sämtliche Operationen mit der größten Aufmerksamkeit und Konzentration durchführen;
- die Sicherheitsvorrichtungen nicht ausschalten; sie immer ein lassen; 
- die Maschine nicht laufen lassen, wenn der Bediener nicht dabei ist; den Motor immer abschalten die Zündschlüssel herausziehen, die Räder lenken und die Feststellbremse betätigen;



9.3. Durante el uso

- después de haber encendido el motor, lo primero que hay que aprender es cómo se apaga; 
- antes de empezar el trabajo, hay que familiarizarse con los mandos de la máquina; 
- mientras se trabaja hay que estar siempre atentos y concentrados en las operaciones que deban desarrollarse con seguridad;
- no se pueden desactivar los dispositivos de seguridad. Mantenerlos siempre funcionando; 
- no se debe abandonar la máquina encendida sin operador. Apagar siempre el motor, quitar las llaves del cuadro de encendido, girar las ruedas y accionar el freno de estacionamiento;



9.3. Pendant l'utilisation

- après avoir allumé le moteur  il faut comme première chose apprendre aussi à l'éteindre;
- avant de commencer le travail il faut prendre l'habitude des commandes de la machine; 
- pendant le travail il faut toujours faire attention et être concentrés sur les opérations à effectuer avec sécurité;
- ne pas enlever les dispositifs de sécurité, ils doivent toujours fonctionner; 
- ne pas abandonner la machine allumée sans l'opérateur, éteindre toujours le moteur, enlever les clefs du démarreur électrique braquer les roues et actionner le frein de stationnement;

9.3. During use

- after switching the engine on  learn first of all how to switch it off;
- before starting work familiarise yourself with the vehicle controls; 
- whilst working always be careful and concentrate on operating in safety;
- do not disconnect safety devices, always keep them connected; 
- do not leave the vehicle on without the Operator, always switch off the engine, remove the key from the ignition, turn the steering wheels and pull on the handbrake;

9.3. Durante l'uso

- dopo aver acceso il motore  imparate per prima cosa come spegnerlo;
- prima di iniziare il lavoro familiarizzate con i comandi della macchina; 
- durante il lavoro stare sempre attenti e concentrati sulle operazioni da svolgere con sicurezza;
- non disattivate i dispositivi di sicurezza, mantenerli sempre funzionanti; 
- non abbandonate la macchina accesa senza operatore, spegnere sempre il motore, togliere le chiavi dal quadro di accensione, sterzare le ruote ed azionare il freno di stazionamento;

- bei anfallendem Boden immer von oben nach unten und umgekehrt vorgehen, nie seitlich;
- die Arbeitsgeschwindigkeit und der Bodenart anpassen;
- die Arbeitsgeräte bei drehenden nicht abheben: sie könnte Gegenstände oder Steine schleudern.

9.4. Reinigung nach Gebrauch

- die Motorendrehzahl reduzieren, Zapfwellenschalter (Pos. 13 Abb. 6/2) deaktivieren das Gerät hochfahren, an einer geeigneten und ebenen Stelle positionieren (bei einigen Werkzeugen sind unter die Vorderräder handelsübliche Keile zu setzen, siehe A Abb. 9/1), die Standbremse anziehen, Heben Sie das Werkzeug aus dem Boden, den Motor abschalten und den Schlüssel aus dem Zündschloss ziehen.

- Das Gerät aus dem Zapfen (**B** Abb.9/1 und 9/2) aushaken, um 90 Grad kippen und in der Wartungsstellung blockieren;
- Das Gerät mit einem Wasserstrahl von oben und unten reinigen und insbesondere Schlamm- und Erdreste entfernen, die die erneute Inbetriebnahme behindern könnten, wenn sie erhärten;
- Die Kühlluftausgitter des Kühlers (**C** Abb.9/3) reinigen;
- Mit Druckluft trocknen, das Gerät in Horizontalstellung bringen, herabfahren, den Motor und die PDF ca. 30 Sekunden lang einschalten, um die Reinigungsreste zu zentrifugieren.

DE

- en los terrenos en pendiente trabajar siempre desde arriba hacia abajo y viceversa, nunca de lado;
- adaptar la velocidad de trabajo según el tipo de terreno;
- no se debe levantar el apero que gira, el podría lanzar objetos o piedras.

9.4. Limpieza después de su uso

- disminuir las revoluciones del motor, desactivar el interruptor de la toma de fuerza (pos. 13 fig. 6/2). Levantar la herramienta, situarse en un lugar plano (con algunas herramientas es necesario utilizar cuñas de las que venden en comercios bajo las ruedas delanteras, véase A fig. 9/1), accionar el freno de estacionamiento, levantar la herramienta desde el suelo, apagar el motor y quitar las llaves del cuadro de arranque.

- Desenganchar el equipamiento del perno (**B** fig.9/1 y 9/2), girarlo 90 grados y colocarlo en posición de mantenimiento;
- Limpiar la herramienta con un chorro de agua, por arriba y por abajo, quitando sobre todo los residuos de fango y hierba que al secarse podrían obstaculizar de alguna manera el correcto arranque;
- Limpiar las rejillas de aspiración del aire de enfriamiento del radiador (**C** fig.9/3);
- Secar con aire comprimido, volver a poner el equipamiento en posición horizontal, bajar la herramienta, volver a arrancar el motor y la PDF durante unos treinta segundos para centrifugar los residuos del lavado.

ES

- il faut toujours travailler du haut vers le bas et vice-versa, sur des terrains en pente mais jamais sur le côté;
- adapter la vitesse de travail selon le type de terrain;
- ne pas soulever l'outil en rotation, il pourrait projeter des objets ou des pierres.

9.4. Nettoyage après l'utilisation

- diminuer les tours du moteur, désactiver l'interrupteur de la prise de force (pos. 13 fig. 6/2), relever l'outil, se diriger vers un lieu plat (avec certains outils, il est nécessaire de mettre des coins vendus dans le commerce sous les roues avant, voir A fig. 9/1), tirer le frein de stationnement, soulever l'outil du sol, éteindre le moteur et enlever la clé de contact du tableau de bord.

- Décrocher l'équipement de la fourche (**B** fig.9/1 et 9/2), faire tourner de 90 degrés l'équipement et l'accrocher en position de maintenance;
- Nettoyer l'outil au jet d'eau (dessus et dessous), enlever les résidus de boue et d'herbe qui, en séchant, pourraient en quelque sorte empêcher une bonne remise en marche;
- Nettoyer les grilles d'aspiration de l'air de refroidissement du radiateur (**C** fig.9/3);
- Sécher avec de l'air comprimé, remettre l'outil en position verticale, l'abaisser, remettre en marche le moteur et la PDF pendant une trentaine de secondes pour centrifuger les résidus du lavage.

FR

- on slopes always work from top to bottom and vice-versa, never sideways;
- adjust your speed of work in relation to the type of terrain;
- do not raise the rotating implement, it could hurl objects or stones;

9.4. Cleaning after use

- reduce engine revs. disengage the power takeoff clutch switch (pos. 13 fig. 6/2) lift the tool, bring the machine to a suitable location where it's lying flat (with some tools it is necessary to place wedges under the front wheels, see A fig. 9/1), engage the parking brake, lift the implement from the soil, switch off the engine and remove the keys from the start-up panel.

- Release the tool from the pin (**B** fig.9/1 and 9/3), turn the tool 90 degrees and hook it in the maintenance position;
- Clean the tool using a jet of water, both from above and below, make certain to remove any grass and mud residue which can later hinder proper start-up when dry;
- Clean the radiator cooling air intake grids (**C** fig.9/3);
- Dry the tool using compressed air, bring the tool back to a horizontal position, lower the tool, restart the engine and PTO for about thirty seconds to centrifuge washing residue.

EN

- su terreni in pendenza operare sempre dall'alto verso il basso e viceversa, mai di lato;
- adattare la velocità di lavoro in relazione al tipo di terreno;
- non alzare l'attrezzo in rotazione, potrebbe lanciare oggetti o sassi.

9.4. Pulizia dopo l'uso

- abbassare i giri del motore, disattivare l'interruttore della presa di forza (pos. 13 fig. 6/2), portarsi in un luogo pianeggiante (con alcune attrezzature è necessario utilizzare dei cunei di commercio sotto le ruote anteriori, vedi A fig. 9/1), azionare il freno di stazionamento, alzare l'attrezzo da terra, spegnere il motore e togliere le chiavi dal quadro di accensione.

- Sganciare l'attrezzatura dal perno (**B** fig.9/1 e 9/2), girare di 90° l'attrezzatura ed agganciarla in posizione di manutenzione;
- Pulire con getto d'acqua l'attrezzo, sopra e sotto, togliere in modo particolare i residui di fango ed erba che seccando potrebbero in qualche modo ostacolare il corretto riavvio
- Pulire le griglie di aspirazione aria di raffreddamento del radiatore **C** (fig.9/3)
- Asciugare con aria compressa, riportare l'attrezzatura in posizione orizzontale, abbassare l'attrezzo, riavviare il motore e la PDF per una trentina di secondi per centrifugare i residui del lavaggio.

IT

9.5. Unterstellmöglichkeit

- es wird empfohlen, die Maschine erst nach dem sorgfältigen, unter Punkt 9.4 beschriebenen Spülen und Reinigen zu lagern;
- ausserdem wird empfohlen zu kontrollieren, ob einige Maschinenteile verschleißt oder beschädigt seien und sie zu ersetzen; ob eventuell löse Schrauben festanzuziehen seien; ob die Stellen, welche Relativbewegungen unterzogen sind, zu schmieren seien; schließlich wird empfohlen dargestellten Punkte einzufetten.

DE

! - Die Maschine in einem geeigneten Raum lagern; die Nähe zu Flammen oder elektrischen, offenliegenden Kabeln vermeiden. Die Maschine mit einer Abdeckplane zu decken; jedoch muss der Motor vorher komplett abgekühlt sein.

9.5. Depósito

- se recomienda dejar la máquina a reposo únicamente después de haberla lavado y limpiado cuidadosamente tal y como se describe en el punto 9.4;

- se recomienda, además, controlar si existen piezas desgastadas o dañadas que haya que cambiar. También controlar y apretar tuercas flojas, lubricar los puntos previstos.

ES

! - Almacenar la máquina en un local adecuado evitando la cercanía de llamas o de cables eléctricos sin cubrir. Tapar con una lona una vez que el motor se haya enfriado.

9.5. Mise au garage

- il faut remettre la machine au garage seulement après la avoir soigneusement lavée et nettoyée selon la description au point 9.4.;

- il faut aussi: contrôler s'il y a des endroits endommagés ou abîmés qui sont à remplacer, contrôler et serrer les vis si elles sont desserrées, lubrifier les endroits qui sont en mouvement et graisser les points prévus.

FR

! - Entreposer la machine dans un local approprié, en évitant la proximité de flammes ou de fils électriques découverts. Recouvrir avec un tissu après avoir laissé refroidir le moteur.

9.5. Garaging

- it is recommended that the vehicle be garaged only after having washed and cleaned it as described in point 9.4.;

- it is also recommended: to check of there are worn or damaged parts to be replaced, to check and tighten any possible loose screws, to lubricate moving parts and grease the points.

EN

! - Store the machine in an adequate location, avoiding nearby flames or live electrical wires. Cover with a canvas only after having allowed motor to cool.

9.5. Rimessaggio

- si raccomanda di mettere a riposo la macchina solo dopo averla accuratamente lavata e pulita come descritto al punto 9.4.

- si raccomanda inoltre: di controllare se ci sono parti usurate o danneggiate da sostituire, di controllare e di serrare eventuali viti allentate, di lubrificare i punti soggetti a movimento relativo e ingrassare i punti previsti.

IT

! - Immagazzinare la macchina in un locale adeguato, evitando la vicinanza di fiamme o fili elettrici scoperti. Ricoprire con un telo solo dopo aver lasciato raffreddare il motore.

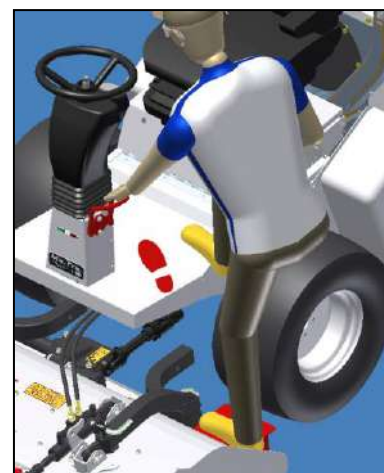
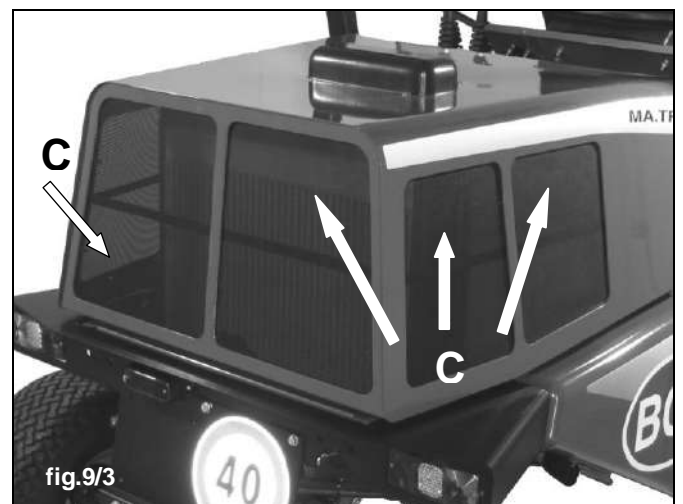
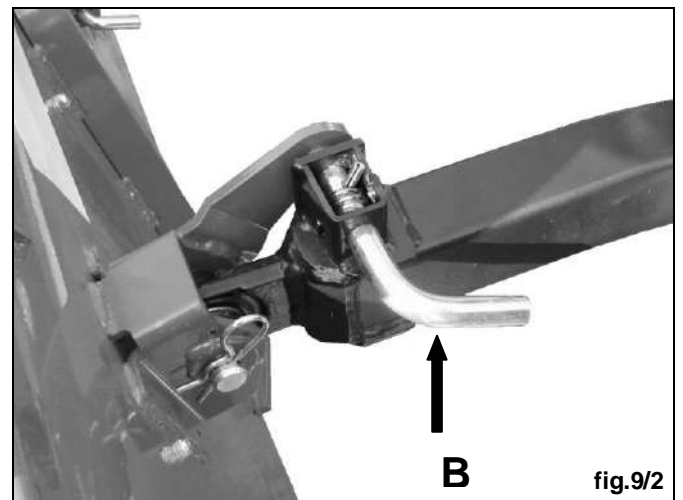
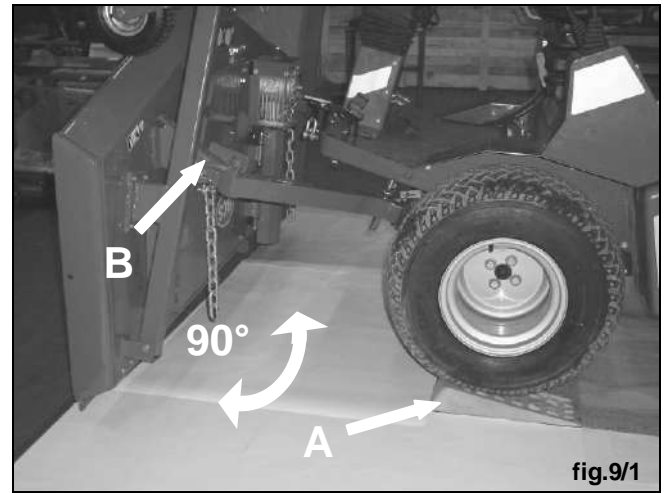

10. KONTROLLEN VOR DEM ANLAUFEN

! **Achtung:** Um Verbrennungen zu vermeiden, berühren Sie nicht heiße Oberflächen oder Übertragung; prüfen Motoröl und Kühlmittel nur dann, wenn der Motor kalt ist. Arbeiten an der Maschine immer bei ausgeschaltetem Motor.

10.1. Motor

Sich an die Gebrauchs- und Wartungsanleitungen über das Motoraggregat haltend, folgendes kontrollieren oder durchführen: Ölstand; Kühlmittelstand in der Expansionswanne; Luftfilter, das Kühlluftausgitter außen saubermachen (eventuelle Grasreste entfernen) (Abb. 13.14)

10. CONTROLES ANTES DE LA PUESTA EN MARCHA

! **Precaución:** Para evitar quemaduras, no toque las superficies calientes o transmisión; revisar el aceite del motor y el refrigerante sólo cuando el motor frío. Trabajo en la máquina siempre con el motor apagado.

10.1. Motor Siguiendo las indicaciones contenidas en el libro de uso y mantenimiento del grupo motor, controlar o efectuar: el nivel de aceite, el nivel de líquido de refrigeración en la cámara de expansión, el filtro del aire, la limpieza externa de la rejilla de aspiración del aire (quitar los residuos de hierba seca que pudiera haber) (sec. 13.14)

10. CONTROLES AVANT LA MISE EN MARCHÉ

! **Attention:** Pour éviter les brûlures, ne pas toucher les surfaces chaudes ou transmission; vérifiez l'huile moteur et du liquide de refroidissement uniquement lorsque le moteur est froid. Travailler sur la machine toujours avec le moteur éteint.

10.1. Moteur En suivant les instructions du livret d'utilisation et d'entretien du groupe moteur, contrôler ou effectuer: le niveau de l'huile, le niveau du liquide de refroidissement dans la cuve d'expansion, le filtre à air, le degré de propreté externe de la grille d'aspiration de l'air (enlever les résidus éventuels d'herbe sèche) (sect. 13.14)

10. CHECKS BEFORE STARTING ENGINE

! **Caution:** To avoid burns, do not touch hot surfaces or transmission; check engine oil and coolant only when the engine cold. Working on the machine always with the engine off.

10.1. Engine Following the instructions contained in the engine operator and maintenance manual, check and carry out: the oil level, the coolant level in the reservoir, the air filter, the external cleanliness of the air intake (removing any dry grass residue) (sect. 13.14)

10. CONTROLLI PRIMA DELL'AVVIAMENTO

! **Attenzione:** per evitare scottature, non toccare superfici o organi di trasmissione caldi; controllare olio motore e liquido raffreddamento solo a motore freddo. Effettuare interventi sulla macchina e sul motore sempre a motore spento.

10.1. Motore Seguendo le istruzioni contenute nel libretto di uso e manutenzione del gruppo motore, controllare o effettuare: il livello dell'olio, il livello del liquido di raffreddamento nella vaschetta di espansione, il filtro aria, la pulizia esterna della griglia di aspirazione dell'aria (togliere eventuali residui di erba secca) (sez. 13.14)

10.2. Kraftstoff, Öl und Kühlmittel

Treibstoff und Flüssigkeiten können schwere Verletzungen verursachen, sind unter Druck unsichtbar, ist auch die Kraftstoff leicht entzündlich, überprüfen Sie, dass es keine Leckagen, schützen Sie sich richtig bei Kontrollen.

10.3. Kraftstofftank und der Kühler

Kraftstoff ausläuft und können sogar aus seinem Behälter (Tanks, Heizkörper, Ausdehnungsgefäß) auslaufen, sorgfältig prüfen, ob keine Lecks vorhanden sind. Lassen Sie den Motor vor der Arbeit an dem Tank und dem Kühler, die Flüssigkeit kann zu Verbrennungen führen zu kühlen.

10.4. Getriebekasten

Ölstand prüfen (Abb. 13.10), und dass keine Lecks vorhanden sind.

10.2. Combustible, aceite y refrigerante

combustible y líquidos pueden causar lesiones graves, son invisibles bajo presión, el combustible también es altamente inflamable, compruebe que no hay fugas, protegerse adecuadamente durante las chequeas.

10.3. Depósito de combustible y el radiador

fugas de combustible y el líquido puede escaparse incluso de su contenedor (tanque, radiador, tanque de expansión), cuidadosamente revise que no haya fugas. Deje enfriar el motor antes de trabajar en el depósito y el radiador, el líquido puede causar quemaduras.

10.4. Caja de cambio

Compruebe el nivel de aceite (Sec. 13.10), y que no hay fugas.

10.2. Carburant, huile et liquide de refroidissement

carburant et fluides peuvent causer des blessures graves, sont invisibles sous pression, le carburant est également très inflammable, vérifier qu'il n'y a pas de fuites, vous protéger correctement lors des contrôles.

10.3. Réservoir de carburant et le radiateur

fuites de carburant et de liquide peuvent se échapper même de son récipient (réservoir, radiateur, réservoir d'expansion), soigneusement vérifier qu'il n'y a pas de fuites. Laissez refroidir le moteur avant de travailler sur le réservoir et le radiateur, le liquide peut causer des brûlures.

10.4. Boîte de vitesse

Vérifiez le niveau d'huile (sec. 13.10) et qu'il n'y a pas de fuites.

10.2. Fuel, oil and coolant

fuel and fluids can cause severe injuries, are invisible under pressure, the fuel is also highly flammable, check that there are no leaks, protect yourself properly during checks.

10.3. Fuel tank and radiator

fuel leaks and fluid can leak even from its container (tank, radiator, expansion tank), carefully check that there are no leaks. Allow engine to cool before working on the tank and the radiator, the liquid may cause burns.

10.4. Gearbox

Check the oil level (sect. 13.10) and if there are not leaks

10.2. Combustibile, olio e liquido di raffreddamento

il combustibile ed i fluidi possono provocare gravi infortuni, sono invisibili sotto pressione, inoltre il combustibile è altamente infiammabile, verificare che non ci siano perdite, proteggersi opportunamente durante i controlli.

10.3. Serbatoio carburante e radiatore

perdite di combustibile e liquido possono fuoriuscire anche dai relativi contenitori (serbatoio, radiatore, vaschetta di espansione), verificare attentamente che non ci siano perdite. Lasciare raffreddare il motore prima di intervenire sulla vaschetta e sul radiatore, il liquido può provocare ustioni.

10.4. Scatola cambio

Controllare il livello dell'olio (sez. 13.10) e che non ci siano perdite.

DE

ES

FR

EN

IT

DE**10.5. Sonstige wichtige Kontrolle**

- Alle Sicherheitsvorrichtungen auf ihre Funktionsfähigkeit kontrollieren (Abb. 4.4)
- Den Reifendruck kontrollieren (Abb. 13.17)
- Prüfen, ob die Kardanwelle einwandfrei montiert sei (Abb. 13.4)
- Prüfen Sie, ob der Überrollbügel ist in der Arbeitsposition, die intakt ist, wenn festgestellt wurde, die Schlag- oder Unfällen sollte ersetzt werden. Der Bogen kann nicht repariert oder geschweißt werden oder geändert werden.
- Überprüfen Sie, dass der Sicherheitsgurt nicht beschädigt oder ausgefranst, zusammen mit dem Bogen ist der Schutz für den Bediener, ist es ratsam, immer bei der Arbeit und auf der Straße zu befestigen, falls schadhafte ersetzen.

ES**10.5. Otros controles importantes**

- Controlar el correcto funcionamiento de todos los dispositivos de seguridad (sec.4.4)
- Controlar la presión de los neumáticos (sec. 13.17)
- Controlar que el árbol de Cardán esté montado de forma correcta (sec. 13.4)
- Controlar que la barra antivuelco está en posición de trabajo, que está intacto, si ha sido sometido a impactos o accidentes deben sustituirse. El arco no puede ser reparado o soldado o modificado.
- Comprobar que el cinturón de seguridad no está dañado o deshilachado, junto con el arco es la protección para el operador, se recomienda fijar siempre en el trabajo y en el camino, cámbielo si está dañado.

FR**10.5. Autres contrôles importants**

- Contrôler le bon fonctionnement de tous les dispositifs de sécurité (sec. 4.4)
- Contrôler la pression des pneus (sec. 13.17)
- Contrôler que l'arbre à cardan soit bien placé (sec. 13.4)
- Vérifier que l'arceau de sécurité est en position de travail, qui est intacte, se il a été soumis à des chocs ou accidents doit être remplacée. L'arc ne peut être réparé ou soudé ou modifié.
- Vérifier que la ceinture de sécurité ne est pas endommagé ou usé, avec l'arc est la protection de l'opérateur, il est recommandé de fixer toujours au travail et sur la route, remplacer si endommagé.



EN**10.5. Additional important checks**

- Check that all the safety devices function correctly (sect. 4.4.)
- Check the tyre pressure (sect. 13.17)
- Check that the cardan shaft is fitted correctly (sect. 13.4)
- Check that the roll bar is in the working position, which is intact, if it has been subjected to impact or accidents should be replaced. The roll-bar can't be repaired or welded or modified.
- Check that the seat belt is not damaged or frayed, together with the bow is the protection for the operator, it is recommended to fasten always at work and on the road, replace if damaged.



IT**10.5. Altri controlli importanti**

- Controllare il corretto funzionamento di tutti i dispositivi di sicurezza (sez. 4.4.)
- Controllare la pressione dei pneumatici (sez. 13.17)
- Controllare che l'albero cardanico sia montato regolarmente (sez. 13.4)
- controllare che l'arco di sicurezza sia in posizione di lavoro, che sia integro, se ha subito urti o incidenti occorre sostituirlo. L'arco non può essere riparato o saldato o modificato.
- controllare che la cintura di sicurezza non sia danneggiata o sfilacciata, insieme con l'arco costituisce la protezione per l'operatore, si raccomanda di allacciarla sempre durante il lavoro e nella circolazione stradale, sostituirla se danneggiata.



11. KONTROLLEN NACH DEM ANLAUFEN**11.1. Kontrolle von Steuerungen und Instrumenten**

- Nach dem beschriebenen Motoranlassen schnell kontrollieren und prüfen, ob sämtliche Steuerungen und Instrumente funktionieren  
- Die Gänge, Pedalen und Hebel der hydraulischen Steuerungen, das PTO Aktivieren, betätigen.



11. CONTROLES DESPUÉS DE LA PUESTA EN MARCHA**11.1. Control de los mandos y de los instrumentos**

- Después de haber puesto en marcha el motor, realizar un breve control y comprobar que los mandos e instrumentos funcionen correctamente.  
- Probar las marchas, los pedales, las palancas de los mandos hidráulicos, la activación de la PTO, etc.



11. CONTROLES APRES LA MISE EN MARCHÉ**11.1. Contrôle des commandes et des instruments**

- Après avoir mis en marche le moteur, il faut faire un contrôle et vérifier que les commandes et les instruments fonctionnent correctement.  
- Essayer les vitesses, les pédales, les leviers des commandes hydrauliques, l'activation de la PTO, etc.

11. CHECKS AFTER STARTING THE ENGINE**11.1. Check of controls and instrumentation**

- after starting the engine, make a quick check to see if the controls and instrumentation are all functioning.  
- test the gears, pedals and hydraulic control levers, the PTO engagement lever, etc.

11. CONTROLLI DOPO L'AVVIAMENTO**11.1. Controllo dei comandi e degli strumenti**

- Dopo aver avviato il motore, fare un breve controllo e verificare che i comandi e gli strumenti siano tutti funzionanti.  
- Provare le marce, i pedali, le leve dei comandi idraulici, l'attivazione della PTO, ecc.

12. MASCHINENANWENDUNG

12.1. Motor anlassen

Die Maschine ist mit den geltenden europäischen Vorschriften entsprechenden Sicherheitseinrichtungen ausgestattet; beim Anlassen des Motors sind die folgenden Vorgänge zu beachten:

- 1 - Der Fahrer muss am Fahrplatz sitzen
- 2 - Das rechte Bremspedal (oder beide Pedalen wenn miteinander verbunden) drücken bzw. Standbremse ziehen (Abb.6/3 und 6/4)
- 3 - PTO deaktivieren (ref.13 Abb.6/2)
- 4 - Anlassschlüssel in die erste Stellung (*) bringen und dann in die zweite Stellung drehen, um den Motor anzulassen. Wurde der Motor angelassen, ist der Schlüssel loszu-

12. USO DE LA MÁQUINA

12.1. Puesta en marcha del motor

La máquina está dotada de dispositivos de seguridad conformes a las directivas europeas vigentes. Para poner en marcha el motor hay que realizar las siguientes operaciones:

- 1 - El operador debe estar sentado en el puesto del conductor
- 2 - Presionar el pedal del freno derecho (o ambos si los pedales son solidarios) o tirar del freno de estacionamiento (fig.6/3 y 6/4)
- 3 - Desactivar la PTO (pos.13 fig.6/2)
- 4 - Girar la llave encendido hasta la primera posición (*)

12. UTILISATION DE LA MACHINE

12.1. Démarrage du moteur

La machine est équipée de dispositifs de sécurité conformément aux Directives européennes en vigueur; pour faire démarrer le moteur, il est nécessaire de respecter les opérations suivantes:

- 1 - L'opérateur doit être assis à son poste de conduite
- 2 - Appuyer sur la pédale du frein droit (ou sur les deux pédales, si celles-ci sont solidaires) ou tirer le frein de stationnement (fig.6/3 et 6/4)
- 3 - Désactiver la PTO (réf.13 fig.6/2)
- 4 - Tourner la clé de contact dans la première position (*) puis la tourner dans la position successive pour faire dé-

12. USING THE VEHICLE

12.1. Starting the engine

The machine features safety devices in compliance with current European regulations in force. To start up the engine, respect the following operations:

- 1 - the operator must be seated in the driver's seat
- 2 - press the right brake pedal (or both pedals if rendered integral) or pull the parking brake (fig.6/3 and 6/4)
- 3 - disengage the PTO (ref.13 fig.6/2)
- 4 - turn the start-up key to the first position (*), then turn it further to the next position to start up the engine. When the engine is running, release the key to allow it to return au-

12. USO DELLA MACCHINA

12.1. Avviamento del motore

La macchina è dotata di dispositivi di sicurezza in accordo alle Direttive europee vigenti, per avviare il motore occorre rispettare le seguenti operazioni:

- 1 - L'operatore deve essere seduto al posto di guida
- 2 - Premere il pedale del freno destro (o entrambi i pedali se resi solidali) o tirare il freno di stazionamento (fig.6/3 e 6/4)
- 3 - Disattivare la PTO (pos.13 fig.6/2)
- 4 - Girare la chiave di accensione nella prima posizione (*) quindi girare ulteriormente la chiave nella successiva posizione per avviare il motore. Dopo l'accensione rilasciare la

lassen; dieser kehrt automatisch in die erste Stellung zurück; um den Motor auszuschalten, ist der Schlüssel in die Ruhestellung zu drehen.

12.2. Arbeitsbeginn

- 1 - Den Motor einige Minuten bei 1/3 Treibstoff laufen lassen und prüfen, dass alle Kontrollleuchten aus sind.
- 2 - An den Arbeitsplatz fahren
- 3 - Die Zapfwelle einlegen, dazu den Hebelschalter 13 Abb. 6/2 (**) betätigen;
- 4 - Das Gerät am entsprechenden Hebel herabfahren 3 (Abb.6/1);
- 5 - Den Motor auf Höchststouren bringen, Hebel 14 (Abb. 6/1)

DE

y a continuación girar la llave hasta la siguiente posición para poner en marcha el motor. Después del encendido, soltar la llave que volverá automáticamente a la primera posición.

12.2. Inizio del trabajo

- 1 - Dejar girar el motor durante algunos minutos a 1/3 de gas y controlar que todos los pilotos del cuadro de control estén encendidos;
- 2 - Ir hacia el lugar de trabajo;
- 3 - Acoplar la toma de fuerza activando el interruptor de barra 13 fig.6/2 (**);
- 4 - Bajar la herramienta con la correspondiente palanca 3 (fig.6/1);
- 5 - Poner el motor al máximo régimen, palanca 14 (fig.6/1);

ES

marrer le moteur. Après le démarrage, relâcher la clé qui reviendra automatiquement dans la première position. Pour éteindre le moteur, mettre la clé dans la position de repos.

12.2. Début du travail

- 1 - Laisser tourner le moteur pendant quelques minutes au tiers de sa puissance et vérifier si tous les témoins du tableau de bord sont éteints;
- 2 - Se rendre sur le lieu de travail;
- 3 - Enclencher la prise de force en activant l'interrupteur à barre 13 fig.6/2 (**);
- 4 - Abaisser l'outil à l'aide du levier prévu à cet effet 3 (fig. 6/1);
- 5 - Amener le moteur au régime maximum, levier 14 (fig. 6/1);

FR

tomatically to the first position. To switch off the engine, bring the key to the idle position.

12.2. Starting work operations

- 1 - Allow the engine to run for a few minutes at 1/3 acceleration and check that all pilot lights and indicators on the control panel are off;
- 2 - Bring the machine to the work area;
- 3 - Engage the power takeoff by activating the bar switch 13 fig.6/2 (**);
- 4 - Lower the tool using the proper lever 3 (fig.6/1);
- 5 - Bring the engine to maximum acceleration, lever 14 (fig. 6/1);

EN

chiave che ritornerà automaticamente nella prima posizione. Per spegnere il motore riportare la chiave nella posizione di riposo.

12.2. Inizio del lavoro

- 1 - Lasciar girare il motore per alcuni minuti a 1/3 di gas e verificare che tutte le spie del quadro di controllo siano spente;
- 2 - Portarsi nel luogo di lavoro;
- 3 - Innestare la presa di forza attivando l'interruttore a barretta 13 fig.6/2 (**);
- 4 - Abbassare l'attrezzo tramite la relativa leva 3 (fig.6/1);
- 5 - Portare il motore al regime massimo, leva 14 (fig.6/1);

IT

- 6** - Den langsamen Gang einlegen **2** (Abb.6/1)
7 - Das Vorschubpedal **7** (Abb.6/1) drücken und mit der Arbeit beginnen
8 - Das Rückwärtsgangpedal **8** (Abb.6/1) drücken, um rückwärts zu fahren

DE

(* In dieser Stellung wird die Heizeinrichtung des Luftfilterkollektors (Kontrollleuchte **6** Abb.6/5 leuchtet) ca. 8 sec. lang eingeschaltet; dies ist bei kaltem Anlauf nützlich.

(**) **Die Zapfwelle bei Motor auf Hochtouren die einlegen damit ein schneller Verschleiß der Riemen der Einrichtungen vermieden wird.** Vor Arbeitsbeginn sollte der Fahrer die Maschinensteuerungen gut kennen.

- 6** - Introducir la gama lenta de velocidad **2** (fig.6/1)
7 - Presionar el pedal de avance **7** (fig.6/1) y comenzar el trabajo;
8 - Presionar el pedal de marcha atrás **8** (fig.6/1) para invertir el sentido de la marcha.

ES

(* en esta posición entra en funcionamiento el calefactor del colector del filtro del aire (el piloto **6** fig.6/5 se enciende) durante unos 8 seg., útil para puestas en marcha a bajas temperaturas.

(**) **No se debe activar nunca la toma de fuerza con el motor en alto régimen para evitar un rápido deterioro de las correas de las distintas herramientas.** Se reco-

- 6** - Insérer la gamme lente de vitesse **2** (fig.6/1);
7 - Appuyer sur la pédale de marche avant **7** (fig.6/1) et commencer le travail;
8 - Appuyer sur la pédale de marche arrière **8** (fig.6/1) pour inverser le sens de la marche.

FR

(* dans cette position, le réchauffeur du collecteur du filtre à air se met en marche (le témoin **6** fig.6/5 s'allume) pendant 8 sec. environ: il est utile pour effectuer des démarrages à basses températures.

(**) **Ne jamais enclencher la prise de force lorsque le moteur tourne à haut régime afin d'éviter une détérioration rapide des courroies des différents outils.**

- 6** - Engage the low speed gear **2** (fig.6/1);
7 - Press the forward pedal **7** (fig.6/1) and begin working;
8 - press the reverse pedal **8** (fig.6/1) to invert gear direction.

EN

(* the air filter collector heating element becomes operational in this position (warning light **6** fig.6/5 switches on) for about 8 sec., suitable for low-temperature startups.

(**) **Never engage the power takeoff with the engine at high acceleration, to avoid a rapid deterioration of the belts on the various tools.** We recommend becoming familiar with the machine's controls before starting work operations.

- 6** - Inserire la gamma lenta di velocità **2** (fig.6/1);
7 - Premere il pedale di avanzamento **7** (fig.6/1) ed iniziare il lavoro;
8 - Premere il pedale di retromarcia **8** (fig.6/1) per invertire il senso di marcia.

IT

(* In questa posizione entra in funzione il riscaldatore del collettore filtro aria (la spia **6** fig.6/5 si accende) per circa 8 sec., utile per avviamenti con basse temperature.

(**) **Non inserire mai la presa di forza con il motore ad alto regime per evitare un rapido deterioramento delle cinghie dei vari attrezzi.** Si raccomanda di familiarizzare con i comandi e con la macchina prima di iniziare il lavoro.

NOTE: Die Differentialblockierung 10 (Abb.6/4) nur dann aktivieren, wenn es wirklich nötig ist und bei Aktivierung geradlinig fahren.

12.3. Geschwindigkeit beim Vorwärtsfahre

Die Geschwindigkeit beim Vorwärtsfahren hängt nicht nur von der Motorleistung und von der Dengelschärfe ab, aber sie kann je nach einigen wichtigen Faktoren erhöht oder vermindert werden, wie der Höhe und der Dichte des zu mähenden Grases, dem Feuchtigkeitsgrad und der Art von dem Boden, welcher mehr oder weniger eben oder uneben sein kann.

mienda familiarizarse con los mandos y con la máquina antes de empezar el trabajo.

NOTA: Accionar el bloqueo del diferencial 10 (figura 6/4) sólo en caso de necesidad y, cuando esté activado, moverse en línea recta.

12.3. Velocidad de avance durante el trabajo

Además de estar influida por la potencia del motor y el afilado de las cuchillas, la velocidad de avance durante el trabajo puede aumentarse o disminuirse según algunos factores importantes como altura y densidad de la hierba que hay que cortar, grado de humedad y naturaleza del terreno que puede ser más o menos llana o poco compacto.

Il est recommandé de se familiariser avec les commandes et avec la machine avant de commencer le travail.

NOTE: Actionner le blocage du différentiel 10 (fig.6/4) uniquement en cas de besoin et, lorsqu'il est inséré, rouler en ligne droite.

12.3. Vitesse d'avancement pendant le travail

La vitesse d'avancement, outre à être influencée par la puissance du moteur et par l'affûtage des lames, peut être augmentée ou diminuée selon certains facteurs importants comme la hauteur et la densité de l'herbe à couper, du degré d'humidité et de la nature du terrain qui peut être plus ou moins plat ou accidenté.

NOTE. Activate the differential locking 10 (fig.6/4) only if needed, and when engaged, proceed in a straight line.

12.3. Speed of forward movement when working

In addition to being influenced by the power of the engine and the sharpness of the blades, the speed of forward movement during work can be increased or reduced according to certain important factors such as the height and density of the grass being cut, the degree of humidity and the nature of the terrain which may be level or rough.

NOTA: Azionare il bloccaggio del differenziale 10 (fig.6/4) solo in caso di necessità e, quando inserito, procedere in modo rettilineo.

12.3. Velocità di avanzamento durante il lavoro

Oltre ad essere influenzata dalla potenza del motore e dalla affilatura delle lame, la velocità d'avanzamento durante il lavoro può essere aumentata o diminuita in funzione di alcuni fattori importanti come l'altezza e la densità dell'erba da tagliare, dal grado di umidità e dalla natura del terreno che può essere più o meno pianeggiante o sconnesso.

- DE** - ARBEITSGESCHWINDIGKEIT
- ES** - VELOCIDAD DE TRABAJO
- FR** - VITESSE DE TRAVAIL
- EN** - OPERATING SPEED
- IT** - VELOCITA' DI LAVORO

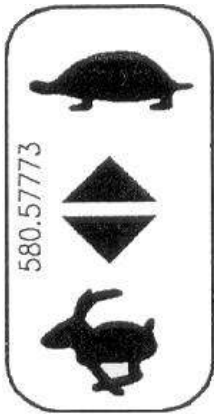

0 / 10,5 km/h

0 / 21 km/h

- DE** - FAHRGESCHWINDIGKEIT
- ES** - VELOCIDAD DE TRASLADO
- FR** - VITESSE DE DÉPLACEMENT
- EN** - VEHICLE TRANSFER SPEED
- IT** - VELOCITA' DI TRASFERIMENTO

fig.12/1



- DE** - HÖCHSTES BEARBEITBARES GEFÄLLE
- ES** - MÁXIMA PENDIENTE QUE PUEDE SUPERARSE EN CONDICIONES DE SEGURIDAD
- FR** - PENTE MAXIMALE POUVANT ÊTRE EMPRUNTÉE EN CONDITION DE SÉCURITÉ
- EN** - MAXIMUM ALLOWABLE SLOPE IN SAFETY CONDITIONS
- IT** - MASSIMA PENDENZA SUPERABILE IN SICUREZZA

fig.12/2

Aus diesem Grund her wird empfohlen, am Anfang nur zu arbeiten, um die geeigneteste Geschwindigkeit zu bestimmen. An der Ma.Tra. 300 kann die Vorschubgeschwindigkeit im Betrieb von 0 auf 10,5 km/h oder bei Fahrt von 0 auf 21 km/h verstellt werden (Abb. 12/1). Auf Böden mit starkem Gefälle sollte von oben nach unten gearbeitet werden oder umgekehrt, aber nie seitlich. Das höchste bearbeitbare Gefälle beträgt 14° (25%) (Abb. 12/2).

! Achtung, das Gerät nicht unter schlechten Bedingungen oder an steilen Hängen verwenden, besteht die Gefahr des Umkippens. Während der Arbeit in Hang Arbeit und drehen sich langsam, nicht auf trockenem Gras oder Schnitt passieren, Äste, Steine, die die Stabilität der Maschine

Por este motivo, se aconseja trabajar al principio para establecer la velocidad más adecuada.

Ma.Tra. 300 permite regular la velocidad de avance en modalidad traslado, de 0 a 10,5 km/h o bien en modalidad traslado, de 0 a 21 km/h (fig. 12/1).

En terrenos con gran pendiente aconsejamos operar de arriba a abajo o viceversa, nunca de lado.

La pendiente máxima que puede superarse de forma segura es de 14° (25%) (fig. 12/2).

! Advertencia, no utilice la máquina en condiciones de pobreza o en pendientes pronunciadas, existe el peligro de vuelco. Mientras trabajaba en el trabajo pendiente y gire lentamente, no pase en la hierba seca o de corte, ramas,

Pour cette raison nous conseillons de commencer à travailler pour établir la vitesse la plus appropriée. La Ma.Tra. 300 permet le réglage de la vitesse d'avancement de 0 à 10,5 km/h en phase de travail ou bien de 0 à 21 km/h en phase de déplacement (fig. 12/1). Sur les terrains fortement inclinés, nous conseillons de travailler en partant du haut vers le bas ou vice versa. La pente maximum qu'il est possible de parcourir en toute sécurité est de 14° (25%) (fig. 12/2).

! Attention, ne pas utiliser la machine dans de mauvaises conditions ou sur les pentes raides, il ya le risque de basculement. Tout en travaillant sur les pentes avant et tourner lentement, ne passent pas sur l'herbe sèche ou coupés, branches, pierres qui pourraient compromettre la

For this reason we advise that you work initially to establish the most suitable speed.

The Ma.Tra. 300 allows for an adjustment in forward moving speed during operation, from 0 to 10,5 km/h or during displacements, from 0 to 21 km/h (fig. 12/1).

On highly sloping terrain, we recommend operating from above moving downwards, or vice-versa, never side-ways. The maximum slope which can be safely overcome is 14° (25%) (fig. 12/2).

! Warning, do not use the machine in poor conditions or on steep slopes, hazards exist of overturning. While working sloping drive and turn slowly, do not pass on dry grass or cut, branches, stones that could compromise the stability of the

Per questo motivo consigliamo di operare, inizialmente, per stabilire la velocità più adatta.

La Ma.Tra. 300 permette di regolare la velocità d'avanzamento in lavoro, da 0 a 10,5 km/h oppure in trasferimento, da 0 a 21 km/h (fig. 12/1).

Su terreni in forte pendenza consigliamo di operare dall'alto verso il basso o viceversa, mai di lato.

La pendenza massima superabile in sicurezza è di 14° (25%) (fig. 12/2).

! Attenzione, non usare la macchina in condizioni precarie o in forte pendenza, esiste il pericolo di ribaltamento. Durante il lavoro in pendenza lavorare e sterzare lentamente, non passare su erba secca o tagliata, rami, pietre che potrebbero

gefährden könnten. Da es unmöglich ist, eine Liste aller gefährlichen Situationen empfiehlt es sich, den Empfehlungen und lesen Sie die Sicherheitshinweise in Kapitel 4.

12.4 Einstellung der Abfahrgeschwindigkeit der vor-deren Hubeinrichtung

Mit Bezug auf Abb.12/3, den Drehknopf **24** im Uhrzeiger-sinn drehen, um das Ventil zu schließen und die Absenkgeschwindigkeit zu reduzieren.

Den Drehknopf im Uhrzeigersinn drehen, um die Absenkgeschwindigkeit zu erhöhen.

Der Drehknopf kann mit der Schraube **25** in der gewählten Position blockiert werden.

DE

pedras que podrían poner en peligro la estabilidad de la máquina. Como es imposible enumerar todas las situaciones peligrosas, se recomienda que las recomendaciones y leer las instrucciones de seguridad en la Sección 4.

12.4 Regulación de la velocidad de descenso del elevador delantero

Como indica la fig.12/3, girar el pomo **24** en sentido horario para cerrar la válvula y por tanto, reducir la velocidad de bajada.

En cambio, para aumentar la velocidad de bajada, girar el pomo en sentido antihorario.

Se puede bloquear el pomo en la posición deseada con el tornillo **25**.

ES

stabilité de la machine. Comme il est impossible d'énumérer toutes les situations dangereuses, il est recommandé que les recommandations et lire les consignes de sécurité à la section 4.

12.4. Réglage de la vitesse de descente du souleveur antérieur

En faisant référence à la fig.12/3, il faut tourner le pommeau **24** dans le sens horaire pour fermer la vanne et par conséquent, réduire la vitesse de descente.

Au contraire, il faut tourner le pommeau dans le sens antihoraire pour augmenter la vitesse de descente.

On peut bloquer le pommeau dans la position choisie par la vis **25**.

FR

machine. As it is impossible to list all the dangerous situations we recommend to follow the suggestions and read the safety instructions in Section 4.

12.4. Adjustment of descent speed of front-end lifting unit

With reference to fig.12/3, turn the knob **24** in a clockwise direction to close the valve, and as a result, reduce the speed of descent.

On the contrary, turn the knob in an anti-clockwise direction to increase the speed descent.

It is possible to lock the knob in a pre-selected position by means of screw **25**.

EN

compromettere la stabilità della macchina. Essendo impossibile elencare tutte le situazioni di pericolo si raccomanda di attenersi ai suggerimenti e leggere le avvertenze per la sicurezza, sezione 4.

12.4. Regolazione velocità di discesa del sollevatore anteriore

Facendo riferimento alla fig.12/3 ruotare il pomello **24** in senso orario per chiudere la valvola, e di conseguenza ridurre la velocità di discesa.

Al contrario, ruotare il pomello in senso antiorario per aumentare la velocità di discesa.

E' possibile bloccare il pomello nella posizione prescelta mediante la vite **25**.

IT

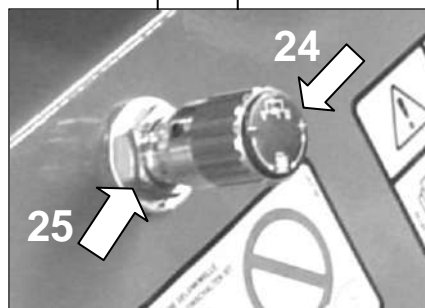
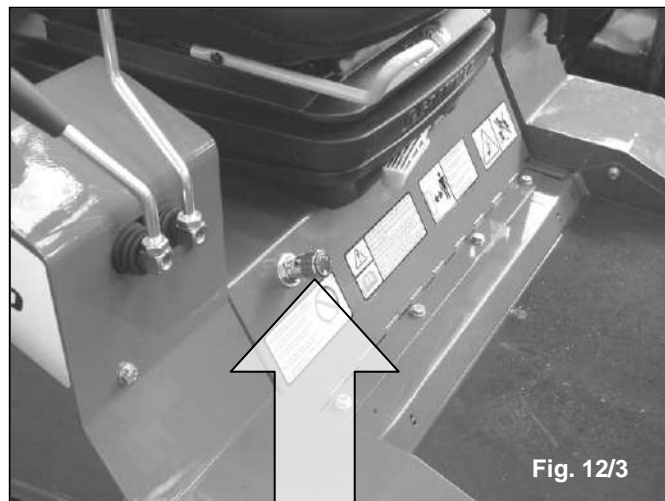

13. WARTUNG UND SCHMIERUNG

! **ACHTUNG!** Bei laufenden Bewegungsmechanismen keine Schmier oder Instandsetzungsarbeiten vornehmen.



Den Zündschlüssel ziehen und die Zündkerzen ausstecken, bevor beliebige Reinigungs-, Wartungs- oder Instandsetzungsarbeiten durchgeführt werden. Geeignete Arbeitskleidung und Arbeitshandschuhe tragen.

13. MANTENIMIENTO Y LUBRICACIÓN

! **¡ATENCIÓN!** No se puede reparar ni lubricar con los órganos en movimiento.



Quitar la llave y desconectar la batería eléctrica antes de que empiece cualquier intervención de limpieza, mantenimiento o reparación. Llevar puestas prendas adecuadas y guantes de trabajo.

13. ENTRETIEN ET LUBRIFICATION

! **ATTENTION!** Ne pas réparer ou lubrifier si des organes sont en mouvement.



Enlever la clef et déconnecter les batterie électrique avant de commencer toute intervention de nettoyage, entretien ou réparation. Porter des vêtements appropriés et des gants de travail.

13. MAINTENANCE AND LUBRICATION

! **CAUTION!** Do not repair or lubricate when the parts are in movement.



Remove the key and disconnect the battery cables prior to commencing any cleaning, maintenance or repair operations. Wear suitable clothing and work gloves.

13. MANUTENZIONE E LUBRIFICAZIONE

! **ATTENZIONE!** Non riparare o lubrificare con organi in movimento.



Togliere la chiave e scollegare i cavi della batteria prima di iniziare qualsiasi intervento di pulizia, manutenzione o riparazione. Indossare indumenti adeguati e guanti da lavoro.

Altöl, Benzin oder sonstige brennbare oder umweltschädliche Produkte dürfen nicht mit dem Hausmüll oder in der Kanalisation entsorgt werden, nicht rauchen, keine freien Flammen brennen lassen! Wirkungsvolle Instandhaltung und ordnungsgemäße Schmier tragen zur hohen Leistungsfähigkeit des Gerätes bei.

DE

¡No desechar en el medio ambiente aceites usados, gasolina o cualquier otro producto inflamable o contaminante! ¡No fumar ni dejar llamas libres! Un mantenimiento eficiente y una correcta lubricación contribuyen a mantener la máquina en perfecto funcionamiento.

ES

Ne jamais répandre dans l'environnement des huiles usées, essence ou tout autre produit inflammable ou polluant, ne pas fumer, ne pas laisser des flammes libres ! Un entretien efficace et une correcte lubrification contribuent à garder la machine en parfait état.

FR

Never disperse waste oil, petrol or any other incendiary or polluting product into the environment. Do not smoke. Do not leave naked flames around. Efficient maintenance and correct lubrication contribute towards keeping the machine in perfect working order.

EN

Non disperdere mai nell'ambiente oli esausti, benzina e ogni altro prodotto incendiante o inquinante; non fumare; non lasciare fiamme libere! Un'efficiente manutenzione e una corretta lubrificazione contribuiscono a mantenere la macchina in perfetta efficienza.

IT

Diese Kontrollen immer bei abgeschaltetem Motor und nach dem Herausziehen der Zündschlüssel aus der Steuertafel durchführen.

DE

13.1. Kardanwelle (ref.9 Abb.8/4 und ref.26 Abb.8/16)

13.1.1. Nach ihrer Trennung, die Kardanwelle einteilen, Staub und Fett von den Rillen, von den Gelenkkreuzen und von der Welle entfernen.

13.1.2. Entsprechend Anleitungen in der Bedienungs- und Wartungsanleitung schmieren, bevor die Welle wieder eingebaut wird. Siehe außerdem Angaben im Wartungstafel 13.11 Seite 66.

13.2. Riemen

Am Motor ist ein Keilriemen angebracht, der den Lüfter des Kühlers und der Lichtmaschine antreibt; zum Auswechseln sind die Angaben in der Motoranleitung und im Wartungstafel 13.11 Seite 66 zu beachten.

ES

Efectuar estos controles siempre con el motor apagado y después de haber quitado las llaves del cuadro de encendido.

13.1. Árbol de Cardán (pos.9 fig.8/4 y pos.26 fig.8/16)

13.1.1. Después de haberlo separado, separar el eje cardánico, limpiarlo del polvo y la grasa de las estrías, las crucetas de las juntas y el eje.

13.1.2. Engrasar antes de volver a montar el árbol en la máquina tal y como se especifica en el correspondiente manual de uso y mantenimiento. Atenerse además a lo indicado en la tabla de mantenimiento 13.11 pag.67.

13.2. Correa

En el motor existe una correa trapezoidal para el movimiento del ventilador de refrigeración del radiador y del alternador. Para sustituirla hay que atenerse a lo descrito en el manual del motor y lo establecido en la tabla de mantenimiento 13.11 pag.67.

FR

Il faut faire ces contrôles quand le moteur est éteint et après avoir enlevé la clef de contact.

13.1. Arbre à cardan (réf.9 fig.8/4 et réf.26 fig.8/16)

13.1.1. Après l'avoir détaché, il faut séparer le cardan, nettoyer de la poussière et du gras les rainures, les croisillons des joints et l'arbre.

13.1.2. Graisser selon les indications du manuel d'utilisation et d'entretien avant de remonter l'arbre sur la machine. Respecter en outre les indications fournies par la table de entretien 13.11 pag.68.

13.2. Courroie

Le moteur est pourvu d'une courroie trapézoïdale qui fournit le mouvement à l'hélice de refroidissement du radiateur et de l'alternateur; pour la remplacer, se référer aux instructions reportées dans le manuel du moteur et dans la table d'entretien 13.11 pag.68.

EN

Always carry out these checks with the engine off and after removing the ignition key.

13.1. Cardan shaft (ref.9 fig.8/4 and ref.26 fig.8/16)

13.1.1. After having disconnected it, take the cardan shaft apart, clean dust and grease off the ribbing, the cross joints and the shaft.

13.1.2. Lubricate as specified in the relative operating and maintenance manual before re-assembling the machine's drive shaft. Follow all indications in the maintenance table 13.11 pag.69.

13.2. Belt

The engine features a trapezoidal belt driving the radiator and alternator cooling fan; to replace it, follow the indications in the engine manual and maintenance table 13.11 pag.69.

IT

Effettuare questi controlli sempre a motore spento e dopo aver tolto le chiavi dal quadro di accensione.

13.1. Albero cardanico (pos.9 fig.8/4 e pos.26 fig.8/16)

13.1.1. Dopo averlo staccato, dividere il cardano; pulire dalla polvere e dall'unto le scanalature, le crociere dei giunti e l'albero.

13.1.2. Ingrassare come specificato sul relativo manuale di uso e manutenzione prima di rimontare l'albero sulla macchina. Attenersi inoltre a quanto indicato sulla tabella di manutenzione 13.11 pag.70.

13.2. Cinghia

Sul motore è presente una cinghia trapezoidale per il moto alla ventola di raffreddamento del radiatore e alternatore; per sostituirla occorre attenersi a quanto descritto sul manuale del motore ed alla tabella di manutenzione 13.11 pag.70.

13.3. Einstellung der Spanneinrichtungen und Kabel

13.3.1 Die Einstellungen dienen dazu, Bedienungen und Einrichtungen präzise zu verwenden; bei ordnungsgemäßer Einstellung entspricht die Maschine besser den verschiedenen Einsatzbedingungen. Siehe Abb.13/1, 13/2, 13/3, 13/4, 13/5 für die Haupteinstellungen:

- a) Zugstangen der Bremspedalen, rechts und links (Servicebremse);
- b) Kabel der Handbremse (rechts und links);
- c) Kabel der vorderen Differentialblockierung;
- d) Kabel der Treibstoffsteuerung (Gaspedal);
- e) Kabel Öffnung Motorhaube.

13.3.2. Zur Einstellung ist wie folgt beschrieben vorzugehen:

- a) **Zugstangen der Bremspedalen; rechts und links (Servicebremse)** - Kontermutter lösen **1** (Abb.13/1), sechskantige Zugstange drehen "a" um sie je nach Bedarf zu verlängern oder zu verkürzen, nach erfolgter Einstellung Kontermutter wieder anziehen **1**.
- b) **Kabel der Handbremse (rechts und links)** - Kontermutter lösen **2** (Abb.13/2), Schraube einstellen **3**, nach erfolgter Einstellung Kontermutter **2** wieder anziehen.

DE

13.3. Regulación tensores y cables

13.3.1. Las regulaciones sirven para utilizar mandos y dispositivos de forma precisa. Si se regulan bien la máquina responderá mejor a las diferentes situaciones de empleo. Consultando las figuras 13/1, 13/2, 13/3, 13/4, 13/5, las principales regulaciones son:

- a) tirantes para los frenos de pedales, derecho e izquierdo (de servicio);
- b) cables para el freno de mano (derecho e izquierdo);
- c) cable del bloqueo diferencial delantero;
- d) cable mando gas (acelerador);
- e) cable apertura cubierta motor.

13.3.2. Para las regulaciones realizar lo siguiente:

- a) **Tirantes para los frenos derecho e izquierdo (de servicio)** - aflojar la contratuerca **1** (fig.13/1), girar el tirante hexagonal "a" para alargarlo o acortarlo según las necesidades, acabada la regulación, apretar la contratuerca **1**.
- b) **Cable para el freno de mano (derecho e izquierdo)** - aflojar las contratuercas **2** (fig.13/2), ajustar los tornillos **3** y, acabada la regulación, apretar las contratuercas **2**.

ES

13.3. Réglage des tendeurs et des câbles

13.3.1. Les réglages servent à utiliser de façon précise les commandes et les dispositifs; s'ils sont bien réglés, la machine répondra mieux aux différentes situations d'utilisation. Faisant référence aux fig.13/1, 13/2, 13/3, 13/4, 13/5, les principaux réglages sont les suivants:

- a) tirants pour les freins à pédales, droit et gauche (de fonctionnement) ;
- b) câbles du frein à main (droit et gauche);
- c) câble du blocage du différentiel avant;
- d) câble de l'accélérateur;
- e) câble d'ouverture du capot moteur.

13.3.2. Pour effectuer les réglages, procéder de la façon suivante:

- a) **Tirants pour les freins à pédale droit et gauche (de service)** - desserrer le contre-écrou **1** (fig.13/1), tourner le tirant hexagonal "a" pour l'allonger ou le raccourcir selon les besoins; au terme du réglage, resserrer le contre-écrou **1**.
- b) **Câbles du frein à main (droit et gauche)**: desserrer les contre-écrous **2** (fig.13/2), régler les vis **3**; au terme du réglage, resserrer les contre-écrous **2**.

FR

13.3. Adjusting tensioners and cables

13.3.1. These settings are necessary for fine tuning the controls and devices; if properly regulated, the machine will respond better to its various operating situations. Referring to fig.13/1, 13/2, 13/3, 13/4, 13/5, the main adjustments are for the:

- a) tie-rods for the pedal brakes, right and left, (service brakes);
- b) hand brake cables (right and left brake);
- c) front-end differential locking cable;
- d) gas control cable (accelerator);
- e) engine hood opening cable.

13.3.2 For the adjustments, proceed as follows:

- a) **Tie-rods for the right and left pedal brakes (service brakes)** - unfasten the counter-nut **1** (fig.13/1), turn the hexagonal tie-rod "a" to lengthen or shorten it as required; when the adjustment is completed tighten the counter-nut **1**.
- b) **Hand brake cables (right and left brake)** - unfasten the counter-nuts **2** (fig.13/2), register the screws **3**; when the adjustment is completed, tighten the counter-nuts **2**.

EN

13.3. Regolazione tenditori e cavi

13.3.1. Le regolazioni servono per utilizzare comandi e dispositivi in modo preciso; se ben regolati la macchina risponderà meglio alle diverse situazioni di impiego. Facendo riferimento alle figg.13/1, 13/2, 13/3, 13/4, 13/5, le principali regolazioni sono:

- a) tiranti per i freni a pedali, destro e sinistro, (di servizio);
- b) cavi per il freno a mano (destro e sinistro);
- c) cavo del bloccaggio differenziale anteriore;
- d) cavo comando gas (acceleratore);
- e) cavo apertura cofano motore.

13.3.2. Per le regolazioni agire come segue:

- a) **Tiranti per i freni a pedale destro e sinistro (di servizio)** allentare il controdado **1** (fig.13/1), ruotare il tirante esagonale "a" per allungarlo o accorciarlo a seconda della necessità, a regolazione ultimata serrare il controdado **1**.
- b) **Cavi per il freno a mano (destro e sinistro)** allentare i controdadi **2** (fig.13/2), registrare le viti **3**, a regolazione ultimata serrare i controdadi **2**.

IT

c¹) **Kabel zur Blockierung des vorderen und mittleren Differentials** (Abb.13/3.1 und 13/3.2) - Fußschalter der Differentialblockierung durchdrücken; die Hebel **A** und **D** berühren jeweils die Schrauben der Klemm-einrichtung **B** und **F**. (Geprüft wird dies durch Drehen einer der vorderen Räder, um sicherzustellen, dass die Blockierung eingeschaltet wurde). Falls der Kontakt wiederhergestellt werden muss, sind die Kontermuttern **G** und **L** zu lösen, und die Stellschrauben **H** und **M** zu justieren.

Nach erfolgter Einstellung sind die Kontermuttern wieder anzuziehen. Die Hebel **A** und **D** müssen in Ruhestellung stets an den jeweiligen Klemmschrauben **C** und **E** anliegen. Die Klemmschrauben **B, C, E, F** dürfen **NICHT**

c¹) **Cable bloqueo diferencial delantero y central** (fig.13/3.1 y 13/3.2). Presionando el pedal de bloqueo diferencial hasta el final de la carrera, las palancas **A** y **D** tendrán que ponerse en contacto con los tornillos de bloqueo **B** y **F** respectivamente (el control se realiza haciendo girar una de las ruedas delanteras para garantizar la activación del bloqueo). En caso de que haya que reactivar el contacto, aflojar las contratuercas **G** y **L** y manipular únicamente los tornillos de ajuste **H** y **M**. Una vez concluida la regulación, volver a apretar las contratuercas. Las palancas **A** y **D** en reposo tendrán que estar siempre apoyadas a los correspondientes tornillos de bloqueo **C** y **E**. Los tornillos de bloqueo **B, C, E, F** no **SE TOCAN NUNCA**,

c¹) **Câble de blocage du différentiel antérieur et central** (fig.13/3.1 et 13/3.2).

En appuyant sur la pédale du blocage des différentiels à fond de course, les leviers **A** et **D** devront entrer en contact respectivement avec les vis d'arrêt **B** et **F** (le contrôle doit être effectué en faisant tourner une des roues antérieures pour garantir l'insertion du blocage). S'il faut rétablir le contact, il faut desserrer les contre-écrous **G** et **L** et agir exclusivement sur les vis d'enregistrement **H** et **M**. Quand le réglage est terminé, il faut resserrer les contre-écrous. Les leviers **A** et **D** à repos devront toujours se trouver en appui aux respectives vis d'arrêt **C** et **E**.

Les vis d'arrêt **B, C, E, F** ne doivent **JAMAIS ÊTRE TOU-**

c¹) **Front-end and central differential locking cable** (fig.13/3.1 and 13/3.2).

Press the differential locking pedal to the end of its stroke, the levers **A** and **D** should come into contact with the stop screws **B** and **F** respectively (this control check must be carried out by turning one of the front wheels to guarantee the insertion of the locking mechanism). Should it be necessary to reset the contact, loosen the counter-nuts **G** and **L** and regulate only the set-screws **H** and **M**. Once the adjustment has been completed, retighten the counter-nuts. The levers **A** and **D** in their idle position must always be in contact with their respective stop screws **C** and **E**. **NEVER TOUCH** the stop screws **B, C, E, F**, since they

c¹) **Cavo bloccaggio differenziale anteriore e centrale** (fig.13/3.1 e 13/3.2).

Premendo il pedale del bloccaggio differenziali a fondo corsa, le leve **A** e **D** dovranno andare a contatto rispettivamente alle viti di fermo **B** e **F** (il controllo va eseguito facendo ruotare una delle ruote anteriori per garantire l'inserimento del bloccaggio). Nel caso occorra ripristinare il contatto, allentare i controdadi **G** ed **L** ed agire esclusivamente sulle viti di registro **H** ed **M**. A regolazione ultimata riserrare i controdadi. Le leve **A** e **D** a riposo dovranno sempre trovarsi in appoggio alle rispettive viti di fermo **C** ed **E**. Le viti di fermo **B, C, E, F** non vanno **MAI TOCCATE**, e de-

BERÜHRT werden und müssen hingegen in der Stellung der Erstmontage bleiben.

Hinweis: Bei ungenügender Fachkenntnis dürfen die Klemmschrauben **B, C, E, F**, und die Schraube **D** der Hub-sperre des Fußschalters **E** (Abb.13/3.3) auf keinen Fall gelöst werden, um zu vermeiden, dass die vom Hersteller justierten Endschalter verstellt werden.

d) Kabel der Treibstoffsteuerung (Gaspedal) – Kontermutter lösen **8** (Abb.13/4), Schraube einstellen **9**, nach erfolgter Einstellung Kontermutter wieder anziehen **8**.

e) Kabel Öffnung Motorhaube - Kontermutter lösen **10** (Abb.13/5), Schraube einstellen **11**, nach erfolgter Einstellung Kontermutter **10** wieder anziehen.

y deben permanecer siempre en la posición de primer montaje.

Nota: En caso de no tener una preparación técnica específica no se deben bajo ningún concepto aflojar los tornillos de bloqueo **B, C, E, F**, y el tornillo **D** de bloqueo carrera del pedal **E** (fig.13/3.3) para evitar desajustar las paradas de tope establecidas por el fabricante.

d) Cable mando gas (acelerador) - aflojar la contratuerca **8** (fig.13/4), ajustar el tornillo **9**, acabada la regulación apretar la contratuerca **8**.

e) Cable apertura cubierta motor - aflojar la contratuerca **10** (fig.13/5), ajustar el tornillo **11**, acabada la regulación apretar la contratuerca **10**.

CHEES, et doivent rester dans la position de premier montage.

N.B.: En cas de manque de préparation technique spécifique, il ne faut absolument pas desserrer les vis d'arrêt **B, C, E, F**, et la vis **D** d'arrêt de la course de la pédale **E** (fig.13/3.3) pour éviter de dérégler les arrêts de fin de course établis par le Constructeur.

d) Câble de l'accélérateur: desserrer le contre-écrou **8** (fig.13/4), régler la vis **9**; au terme du réglage, resserrer le contre-écrou **8**.

e) Câble d'ouverture du capot moteur: desserrer le contre-écrou **10** (fig.13/5), régler la vis **11**; au terme du réglage, resserrer le contre-écrou **10**.

must remain in their original assembly position.

N.B.: In absence of specific technical skills absolutely do not loosen the stop screws **B, C, E, F**, and the stroke stop screw **D** for the pedal **E** (fig.13/3.3) in order to avoid losing the initial calibration setting on the limit stroke stops set by the Manufacturer.

d) Gas control cable (accelerator) - unfasten the counter-nut **8** (fig.13/4), register the screw **9**; when the adjustment is completed, tighten the counter-nut **8**.

e) Engine hood opening cable - unfasten the counter-nut **10** (fig.13/5), register the screw **11**; when the adjustment is completed, tighten the counter-nut **10**.

vono rimanere nella posizione di primo montaggio.

N.B.: In mancanza di preparazione tecnica specifica non allentare assolutamente le viti di fermo **B, C, E, F**, e la vite **D** di fermo corsa del pedale **E** (fig.13/3.3) per evitare di starare gli arresti di fine corsa stabiliti dal Costruttore.

d) Cavo comando gas (acceleratore) - allentare il controdado **8** (fig.13/4), registrare la vite **9**, a regolazione ultimata serrare il controdado **8**.

e) Cavo apertura cofano motore - allentare il controdado **10** (fig.13/5), registrare la vite **11**, a regolazione ultimata serrare il controdado **10**.

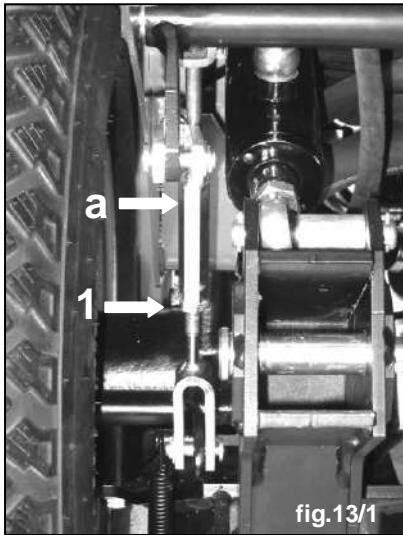

fig.13/1

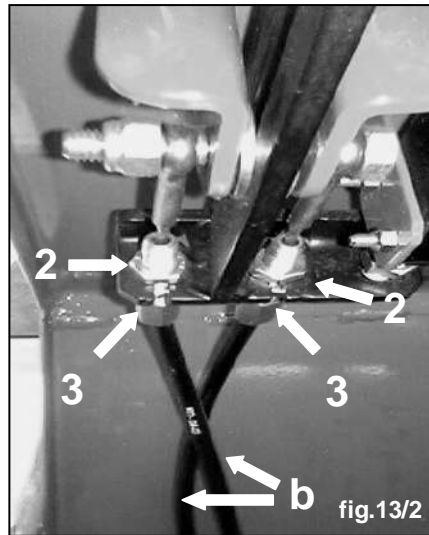

fig.13/2

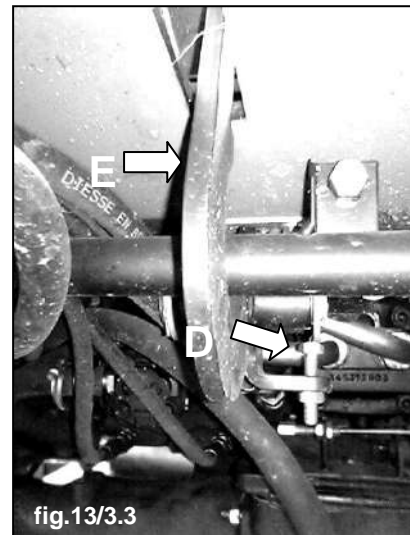
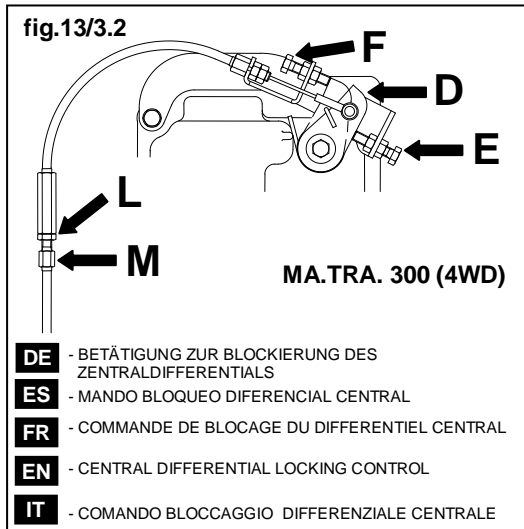
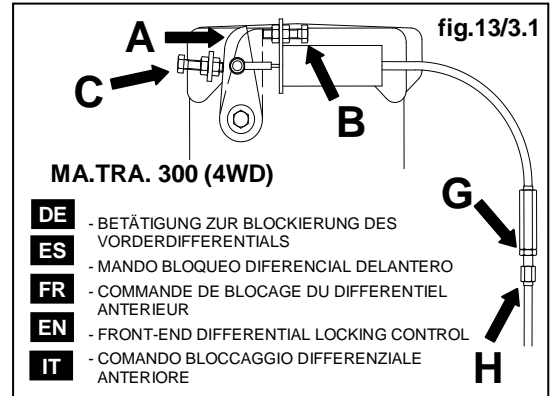

fig.13/3.3

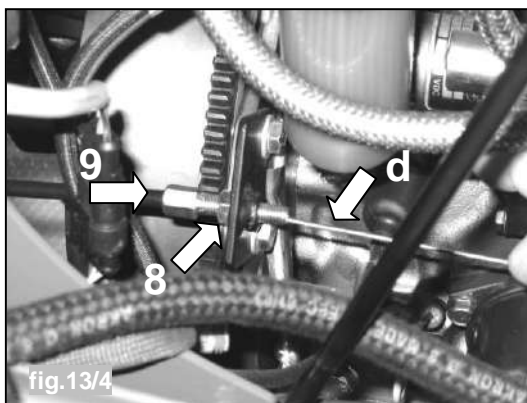

fig.13/4

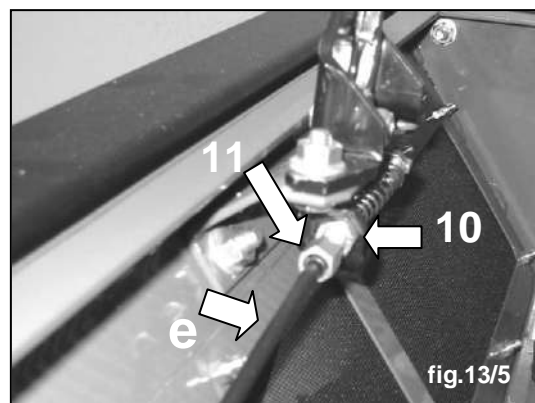

fig.13/5

13.4. Reifen

Sicherstellen, dass tatsächliche Reifendruck dem vom Hersteller vorgegebene Wert entspricht; die Werte stehen im Wartungstafel 13.11 Seite 66. Die Befestigungsschrauben der Felgen werden mit folgendem Drehmoment angezogen: vordere Räder 143 Nm; hintere Räder 90 Nm.

Falls diese demontiert werden müssen, einen Wagenheber unter das Getriebegehäuse bzw. das hintere Getriebe legen.

13.5. Getriebekasten und vorderer Antrieb

13.5.1. Das Ölniveau durch den Stopfen 7 (Abb.13/6) wöchentlich kontrollieren und eventuell mit Öl AGIP ROTRA JD/F SAE 80W nachfüllen.

13.4. Neumáticos

Controlar que estén hinchados con la presión indicada por el fabricante. Los valores se indican en la tabla de mantenimiento 13.11 pag.67. Los tornillos de las llantas tienen que ser apretados como sigue: ruedas delanteras 143 Nm; ruedas arrieras 90Nm. En caso de que haya que desmontarlos, colocar un gato bajo la caja de cambio o en la transmisión trasera.

13.5. Caja de cambio y transmisión delantera

13.5.1. Comprobar semanalmente el nivel de aceite a través del tapón 7 (fig.13/6) y, si es necesario, rellenar con aceite AGIP ROTRA JD/F SAE 80W.

13.4. Pneumatiques

Contrôler si leur pression de gonflage correspond à celle prescrite par le constructeur; les valeurs sont reportées dans la table d'entretien 13.11 page 68. Les vis de fixation des yantes des roues sont a brider avec les suivantes valeurs: roues avantes 143 Nm; roues arrières 90Nm. Au cas où il faut les démonter, mettre un cric sous le carter de la boîte à vitesses ou de la transmission postérieure

13.5. Boîte de vitesse et transmission antérieure

13.5.1. Vérifier toutes les semaines le niveau de l'huile grâce au bouchon 7 (fig.13/6) et remplir avec de l'huile AGIP ROTRA JD/F SAE 80W si cela est nécessaire.

13.4. Tyres

Check to make certain the tyres are inflated at the pressure prescribed by the manufacturer; pressure settings are indicated in the maintenance table 13.11 page 69. The fixing screws of the rims must be tightened with the following torque value: front wheels 143 Nm; rear wheels 90 Nm. In case of removal, a jack should be placed under the transfer box or rear transmission.

13.5. Gearbox and front transmission

13.5.1. Check the oil level weekly at cap 7 (fig.13/6), if necessary top us with oil AGIP ROTRA JD/F SAE 80W.

13.4. Pneumatici

Controllare che siano gonfiati alla pressione prescritta dal costruttore, i valori sono riportati sulla tabella di manutenzione 13.11 pag. 70. Le viti di fissaggio dei cerchi vanno serrate con i seguenti valori di coppia: anteriori 143 Nm; posteriori 90 Nm. Nel caso occorra smontarli, applicare un cric sotto alla scatola cambio o alla trasmissione posteriore.

13.5. Scatola cambio e trasmissione anteriore

13.5.1 Verificare settimanalmente il livello dell'olio attraverso il tappo 7 (fig.13/6) eventualmente rabboccare con olio AGIP ROTRA JD/F SAE 80W.

Außerdem kontrollieren, daß es keine Leckagen aus den Flanschen und den Hydraulikröhren gibt.

13.5.2. Soll das Öl gewechselt werden, so den Stopfen 27 (Abb.13/7) ausschrauben und das Öl völlig abfließen lassen (diese Arbeit bei warmem Öl durchführen); den Ablassstopfen wieder einschrauben und die in der Tabelle unter Punkt 13.11. angegebene Menge durch den Stopfen 7 (Abb.13/6) einfüllen.

13.5.3. Der Ablassstopfen ist magnetisch, da er die eiserenen Unreinigkeiten auffangen soll, die sich bei der üblichen Maschinenarbeit im Öl ablagern; so ihn vor dem Wiedereinschrauben sorgfältig reinigen.

Comprobar también que no existan pérdidas en los rebordados o en los tubos hidráulicos.

13.5.2. Si es necesario cambiar el aceite. Desenroscar el tapón 27 (fig.13/7) y dejar que salga completamente (la operación se realiza con el aceite caliente). Después de haber montado de nuevo el tapón de evacuación, realizar de nuevo el llenado con la cantidad que se indica en el punto 13.11, del tapón 7 (fig.13/6).

13.5.3. El tapón de evacuación es magnético ya que sirve para retener las impurezas ferrosas que se depositan en el aceite durante el normal funcionamiento de la máquina así que, antes de volver a montarlo, hay que limpiarlo cuidadosamente.

Vérifier aussi qu'il n'y ait pas de pertes des brides ou des tuyaux hydrauliques.

13.5.2. S'il faut remplacer l'huile, il faut dévisser le bouchon 27 (fig.13/7) et laisser sortir l'huile (il est préférable effectuer cette opération quand l'huile est chaude); après avoir remis le bouchon de vidange, il faut remplir de nouveau selon la quantité indiquée sur le tableau au point 13.11. du bouchon 7 (fig.13/6).

13.5.3. Le bouchon de vidange est magnétique car il sert à retenir les impuretés ferreuses qui se déposent dans l'huile quand la machine fonctionne normalement puis, avant de le replacer, il faut le nettoyer soigneusement.

Check also that there are no leaks from coupling flanges or hydraulic hoses.

13.5.2. When it becomes necessary to change the oil, unscrew cap 27 (fig.13/7) and allow it to flow out completely (it is advisable to change the oil when hot); after having replaced the drain plug, pour in the filler cap 7 the quantity of oil indicated under point 13.11 of the table (fig.13/6).

13.5.3. The drain plug is magnetic and retains metal impurities which are deposited in the oil when the machine operates normally therefore, before replacing it, clean it carefully.

Verificare inoltre che non ci siano perdite da flangiature o da tubi idraulici.

13.5.2. Se occorre sostituire l'olio, svitare il tappo 27 (fig. 13/7) e lasciarlo fuoriuscire completamente (è bene effettuare l'operazione ad olio caldo); dopo aver rimontato il tappo di scarico, rifare il riempimento nella quantità indicata in tabella al punto 13.11. dal tappo 7 (fig.13/6).

13.5.3 Il tappo di scarico è magnetico in quanto serve a trattenere le impurità ferrose che si depositano nell'olio con il funzionamento normale della macchina quindi, prima di rimontarlo, pulirlo accuratamente.



fig.13/6

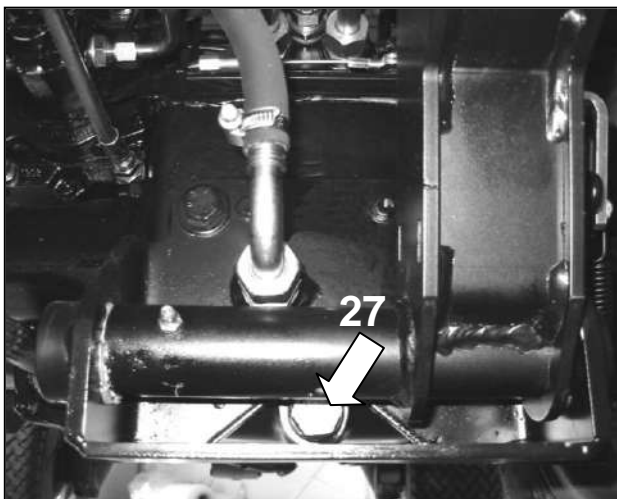

fig.13/7

13.6. Hydraulikanlage

! **WARNUNG:** das Öl und Flüssigkeiten können schwere Verletzungen verursachen, sind unter Druck unsichtbar, ist das Öl auch leicht entzündlich, überprüfen täglich, dass es keine Lecks, schützen Sie sich richtig bei untersuchung.

13.6.1 Die Hydraulikanlage dient der Hydrolenkung, dem vorderen Hubsystem, dem Doppelwirkungsverteiler für Zusatzgeräte und dem hydrostatischen Antrieb, (siehe Plan Seite 53); sicherstellen, dass der Ölstand den Angaben entspricht, siehe Punkt 13.5.1.; ggf. Öl auffüllen oder das vorhandene Öl entsprechend Tabelle Punkt 13.5.2. wechseln.

13.6. Instalación hidráulica

! **ADVERTENCIA:** el aceite y líquidos pueden causar lesiones graves, son invisibles bajo presión, el aceite también es altamente inflamable, comprobar todos los días que no haya fugas, hay que protegerse adecuadamente durante las chequeo.

13.6.1 El dispositivo hidráulico sirve a la conducción hidráulica, al izado delantero, al distribuidor de doble efecto para dispositivos suplementarios y a la transmisión hidrostática (véase esquema de la pág. 53); controlar que el aceite esté en el nivel indicado en el punto 13.5.1; si es necesario, añadir aceite o cambiarlo tal y como se indica en la tabla, en el punto 13.5.2.

13.6. Installation hydraulique

! **ATTENTION:** l'huile et fluides peuvent causer des blessures graves, sont invisibles sous pression, l'huile est également très inflammable, vérifie chaque jour qu'il n'y a pas de fuites, vous protéger correctement lors des vérification.

13.6.1 L'installation hydraulique dessert la direction assistée, le relevage avant, le distributeur à double effet pour les équipements supplémentaires et la transmission hydrostatique (voir le schéma page 53); vérifier si le niveau d'huile correspond à celui indiqué au paragraphe 13.5.1; si nécessaire, en rajouter ou la remplacer en suivant les indications de la table au paragraphe 13.5.2.

13.6. Hydraulic system

! **WARNING:** the oil and fluids can cause serious injury, are invisible under pressure, the oil is also highly flammable, check daily that there are no leaks, protect yourself properly during the checks.

13.6.1 The hydraulic system drives the hydro-guide, the front-end lifting, dual-effect distributor for additional tools, and hydrostatic transmission (see diagram at page 53); check the oil level and make certain it is at the level indicated at point 13.5.1; if necessary, add or change the oil as indicated in the table at point 13.5.2.

13.6. Impianto idraulico

! **ATTENZIONE:** l'olio ed i fluidi possono provocare gravi infortuni, sono invisibili sotto pressione, inoltre l'olio è altamente infiammabile, verificare giornalmente che non ci siano perdite, proteggersi opportunamente durante i controlli.

13.6.1 L'impianto idraulico serve l'idroguida, il sollevamento anteriore, il distributore a doppio effetto per attrezzature supplementari e la trasmissione idrostatica (vedi schema a pag.53); verificare che l'olio sia a livello come indicato al punto 13.5.1; se necessario, aggiungerne o sostituirlo come indicato sulla tabella al punto 13.5.2.

DE

ES

FR

EN

IT

DE

13.6.2. In der Anlage befinden sich 2 Filter: ein Filter (**B** Abb.13/7.1) am Service-Vorlauf (ohne Verstopfungsanzeige); dieser wird entsprechend Wartungsplan ausgewechselt, der zweite Filter (A) für den hydrostatischen Antrieb verfügt über eine Verstopfungsanzeige am Armaturenbrett und muss entsprechend Wartungstafel (13.11. Seite 66) oder bei Aufleuchten der Verstopfungsanzeige ausgewechselt werden.

ES

13.6.2. En el dispositivo existen dos filtros: un filtro (**B** fig. 13/7.1) en línea con el tubo de impulsión de los servicios (sin piloto de indicación de atasco) que se sustituye tal y como indica la tabla de mantenimiento programado, el segundo filtro (**A**) para la transmisión hidrostática, con atasco indicado por un piloto específico en el salpicadero, que se sustituye como indica la tabla (13.11. pag.67) o en cualquier caso cuando el piloto indica el atasco.

FR

13.6.2. L'installation est pourvue de 2 filtres: un filtre (**B** fig. 13/7.1) en ligne avec le tuyau de refoulement des utilisateurs (sans témoin de signalisation d'engorgement) qui doit être remplacé en respectant les indications fournies par la table d'entretien programmé; le second filtre (**A**) sert à la transmission hydrostatique, et la présence d'un engorgement est signalée par un témoin spécifique situé sur le tableau de bord: ce filtre doit lui aussi être remplacé en respectant les indications fournies par la table (13.11. pag.68) ou, de toute façon, lorsque le témoin signale un engorgement.

EN

13.6.2. The system has 2 filters; one filter (**B** fig.13/7.1) is in line with the services output tube (there is no pilot light indicator signalling when it is clogged up), to be changed as indicated in the programmed maintenance table; the second filter (**A**) is for the hydrostatic transmission, with a dedicated pilot light on the dashboard signalling when it is clogged up, to be changed as indicated in the maintenance table (13.11. pag.69), or when the pilot light comes on.

IT

13.6.2. Nell'impianto sono presenti 2 filtri; un filtro (**B** fig. 13/7.1) in linea al tubo di mandata dei servizi (senza spia di segnalazione di intasamento) da sostituire come da tabella di manutenzione programmata, il secondo filtro (**A**) per la trasmissione idrostatica, con intasamento segnalato da una spia dedicata sul cruscotto, è da sostituire come da tabella (13.11. pag.70) o comunque quando la spia segnala intasamento.

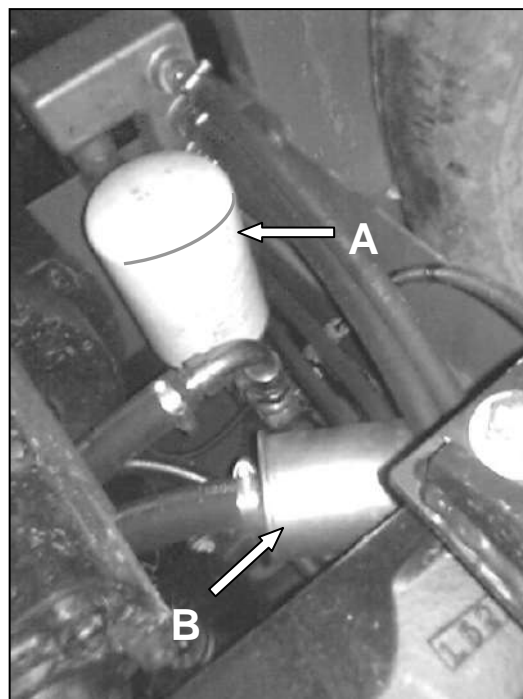

fig.13/7.1

1. GETRIEBEGEHÄUSE (BEHÄLTER)
 CAJA DE CAMBIO (DEPÓSITO)
 BOÎTE DE CHANGEMENT DE VITESSES (RESERVOIR)
 GEAR BOX (TANK)
 SCATOLA CAMBIO (SERBATOIO)

2. ÖL FILTER
 FILTRO DE ACEITE
 FILTRE DE L'HUILE
 OIL FILTER
 FILTRO OLIO

3. HYDROPUMPE (3 cc/U - 3000 U/min.)
 BOMBA HIDRÁULICA (3 cc/r.p.m. - 3000 r.p.m.)
 POMPE HYDRAULIQUE (3 cm³/tours - 3000 tours)
 HYDRAULIC PUMP (3 cc/RPM - 3000 RPM)
 POMPA IDRAULICA (3 cc/giro - 3000 giri/min.)

4. HYDROFÜHRUNG
 HYDROCONDUCCIÓN
 DIRECTION ASSISTÉE HYDR.
 HYDRO-GUIDE
 IDROGUIDA

5. HYDROFÜHRUNGSZYLINDER
 CILINDRO HIDROCONDUCCIÓN
 CYL. DE LA DIRECTION ASSISTEE HYDR.
 HYDRO-GUIDE CYLINDER
 CILINDROIDROGUIDA

6. VERTEILER
 DISTRIBUDOR
 DISTRIBUTEUR
 DISTRIBUTOR
 DISTRIBUTORE

7. VORDERE HUBZYLINDER
 CILINDROS IZADO DELANTERO
 CYLINDRES DE SOULEVEMENT ANTERIEUR
 FRONT LIFTING CYLINDERS
 CILINDRI SOLLEVAMENTO ANTERIORE

8. DOPPELWIRKENDE SCHNELLVERBINDUNG
 CONECTORES ACOPLE RÁPIDO DOBLE EFECTO
 PRISES DE BRANCHEMENT RAPIDE A DOUBLE EFFET
 DUAL EFFECT QUICK CONNECTOR SOCKETS
 PRESE ATTACCO RAPIDO DOPPIO EFFETTO

9. ÖLKÜHLER
 RADIADOR DEL ACEITE
 RADIATEUR DE L'HUILE
 OIL COOLER
 RADIATORE OLIO

9/1. RÜCKSCHLAGVENTIL
 VÁLVULA DE RETENCIÓN
 VANNE DE NON RETOUR
 CHECK VALVE
 VALVOLA DI NON-RITORNO

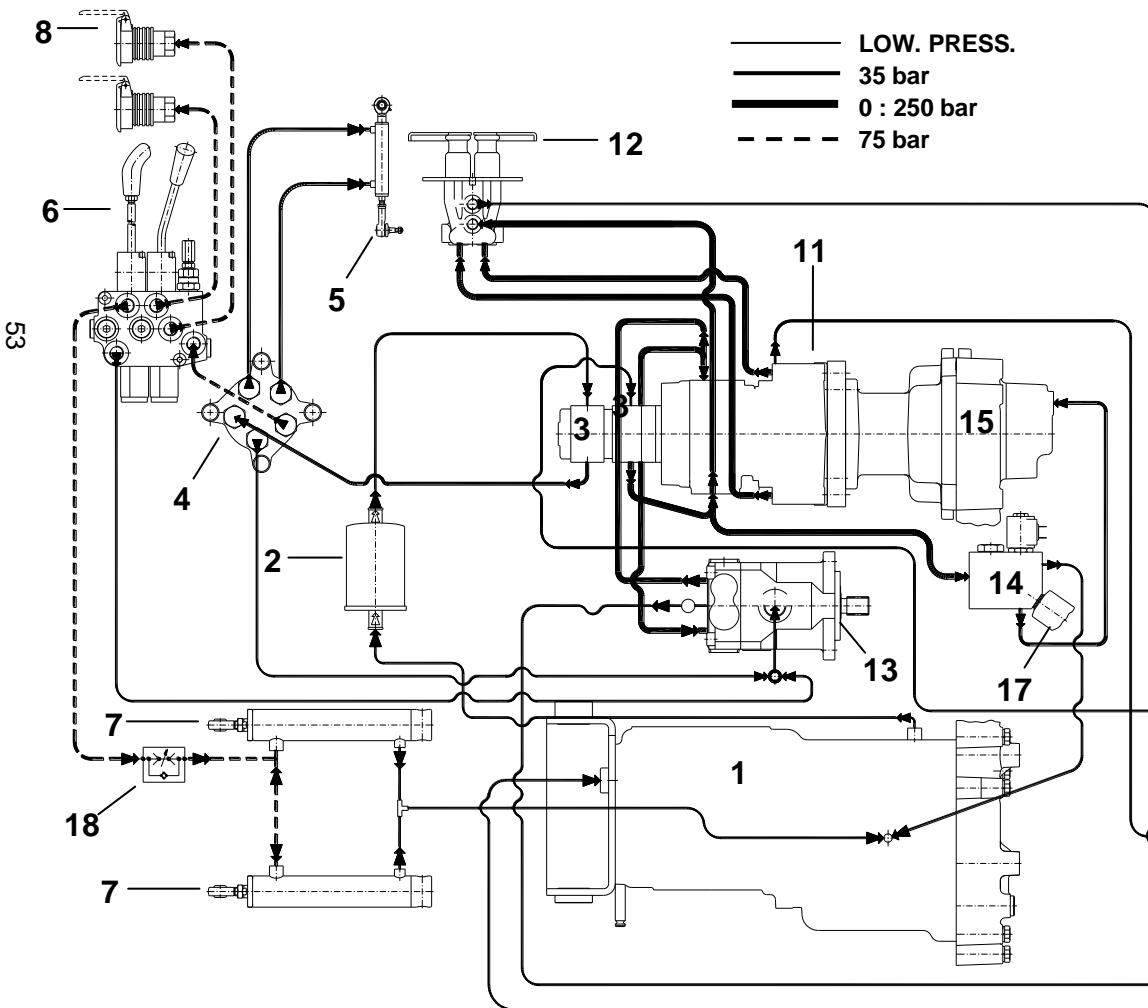

10. FILTER HYDROGETRIEBE
 FILTRO TRANSMISIÓN HIDROSTÁTICA
 FILTRE DE TRANSMISSION HYDROST.
 HYDROSTATIC TRANSMISSION FILTER
 FILTRO TRASMISSIONE IDROSTATICA

11. HYDROSTATISCHE PUMPE (28 cc/U - 3000 U/min.)
 BOMBA HIDROSTÁTICA (28 cc/r.p.m. - 3000 r.p.m.)
 POMPE HYDROSTATIQUE (28 cm³/tours - 3000 tours)
 HIDROSTATIC PUMP (28 cc/RPM - 3000 RPM)
 POMPA IDROSTATICA (28 cc/giro - 3000 giri/min.)

12. VERTEILER HYDROPEDALEN
 DISTRIBUDOR JUEGO DE PEDALES
 HIDROSTÁTICA
 DISTRIBUTEUR DU PEDALIER HYDROSTATIQUE
 HYDROSTATIC CONTROL PEDALS DISTRIB.
 PEDIPOLATORE

13. MOTOR HYDROSTATISCHE PUMPE
 MOTOR HIDROSTÁTICA
 MOTEUR HYDROSTATIQUE
 HYDROSTATIC MOTOR
 MOTORE IDROSTATICA

14. MAGNETVENTIL
 ELECTROVÁLVULA
 ELECTROVANNE
 SOLENOID VALVE
 ELETTROVALVOLA

15. KUPPLUNG / BREMSE ZAPFWELLE
 EMBRAGUE / FRENO P.T.O.
 EMBRAYAGE / FREIN P.T.O.
 P.T.O. CLUTCH / BRAKE
 FRIZIONE / FRENO P.T.O.

16. SAMMLER
 COLECTOR
 COLLECTEUR
 MANIFOLD
 COLLETTORE

17. SPEICHER P.T.O.-KUPPLUNG
 ACUMULADOR EMBRAGUE P.T.O.
 ACCUMULATEUR DE FRICTION P.T.O.
 P.T.O. FRICTION ACCUMULATOR
 ACCUMULATORE FRIZIONE P.T.O.

18. GESCHWINDIGKEITSREGULIERVENTIL
 VÁLVULA DE REGULACIÓN DE VELOCIDAD
 VANNE DE REGULATION DE VITESSE
 SPEED REGULATION VALVE
 VALVOLA REGOLAZIONE VELOCITA'

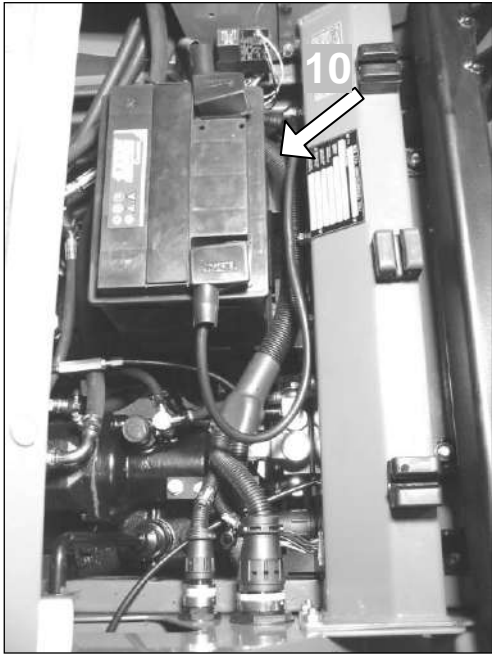

Fig. 13/7.2



Fig. 13/7.3

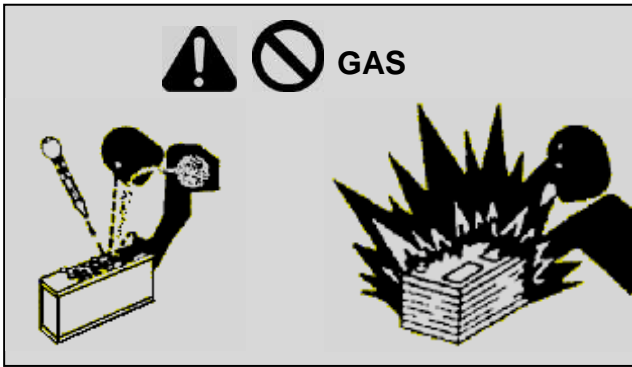

Fig. 13/7.4

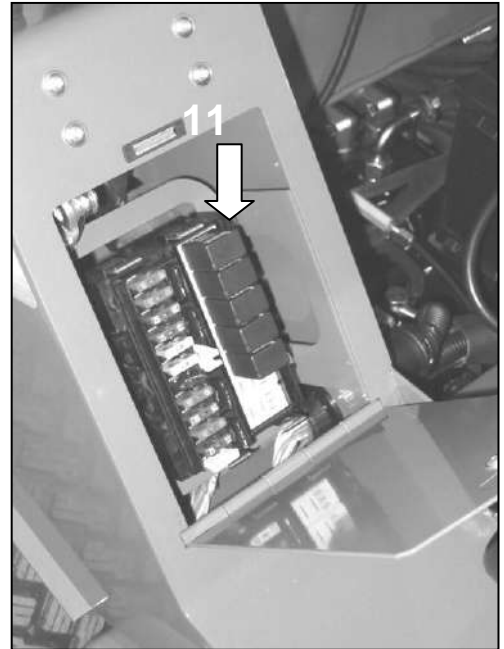

Fig. 13/8

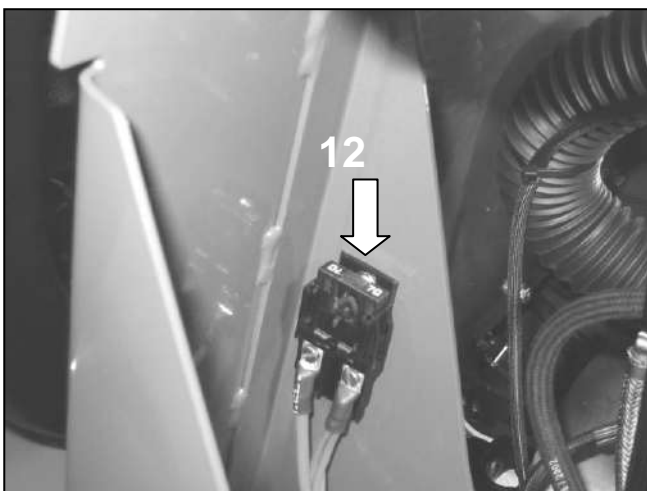

Fig. 13/9

13.7. Elektrische Anlage

13.7.1. 12V mit 65Ah Batterie; auf Wunsch mit Scheinwerfern zum Fahren auf Strasse ausgestattet.

Achtung: Die Maschine ist mit elektrischer Batterie 10 zugeführt wird, wenn weiterhin zu viel gestoppt ist notwendig, um es wieder aufzuladen (Bild 13 / 7.2.). Auf den Motor mit den Kabeln nicht einschalten, wenn die Batterie abgeklemmt wird, gibt das Risiko, den elektrischen Regler verbrennen. Die Schwefelsäure ist sehr gefährlich, Lesen Sie die Warnungen im Falle einer Mine, einen Trichter (Abb. 13 / 7.3), sind die Gas giftig, nicht streben sie, können sie leicht Feuer fangen.

Funktioniert eine elektrische Vorrichtung nicht, die Sicherungen im Sicherungskasten 11 (Abb.13/8) überprüfen

13.7. Instalación eléctrica

13.7.1. 12V con batería 65 Ah, con dispositivos de iluminación para circular por carretera.

Advertencia: La máquina se suministra con batería de 10 (Fig. 13 / 7.2), si permanecen mucho tiempo proceder a su carga. No arranque el motor con los cables si la batería no está conectada, se corre el riesgo de quemar el regulador.

El ácido sulfúrico es altamente peligroso, leer los advertencias, en el caso de rellenar utilizar un embudo (fig. 13 / 7.3), no aspirar el gas, ya que son venenosos y pueden incendiarse fácilmente.

En caso de que algún dispositivo no funcione, controlar la caja porta-fusibles 11 (fig.13/8), cambiar el fusible

13.7. Installation électrique

13.7.1. à 12 V avec batterie 65 Ah, sur demande avec dispositifs d'éclairage pour circuler sur route.

Attention: La machine est livrée avec batterie, 10 (fig. 13/7.2), si est immobile longtemps pour procéder à sa charge. Ne pas démarrer le moteur avec les câbles si la batterie ne est pas connecté, il ya un risque de brûlure du régulateur. L'acide sulfurique est très dangereux, lire les avertissements, dans le cas d'rajouter Utilisez un entonnoir (fig. 13 / 7.3), ne pas aspirer le gaz parce qu'ils sont toxiques et peuvent prendre feu facilement.

si l'un des dispositifs ne fonctionne pas, contrôler la boîte porte-fusibles 11 (fig.13/8), substituer le

13.7. Electrical system

13.7.1. 12V, 65 Ah battery, available with lights for road use.

Attention: The machine is supplied with electric battery 10 (fig. 13/7.2), if remains too much stopped is necessary to recharge it. Don't switch on the engine with the cables if the battery is disconnected, exist the risk to burn the electric regulator. The sulphuric acid is very dangerous, read the warnings, in case of refill, use a funnel (fig. 13/7.3), the gas are toxic, don't aspire them, they can catching fire easily.

If any device does not work, check the fuse box 11 (fig.

13.7. Impianto elettrico

13.7.1. a 12V con batteria 65 Ah, a richiesta con dispositivi di illuminazione per circolare su strada.

Attenzione: La macchina è fornita completa di batteria 10 (fig. 13/7.2), se rimane ferma a lungo procedere alla sua ricarica. Non avviare il motore con i cavi se la batteria non è collegata, esiste il rischio di bruciare il regolatore. L'acido solforico è altamente pericoloso, leggere le avvertenze, nel caso di rabbocco usare un imbuto (fig. 13/7.3), non aspirare i gas perché sono velenosi e possono incendiarsi facilmente.

Nel caso qualche dispositivo non funzioni, controllare la scatola porta fusibili 11 (fig.13/8), sostituire il fusibile

und ggf. die entsprechende Sicherung ersetzen. Ggf. auf defekte Dioden auswechseln.

Achtung: die Dioden D13, D14, D15 und D16 (Abb. 13.7.4) dürfen auf keinen Fall untereinander vertauscht werden. Werden sie herausgenommen und/oder ersetzt, müssen sie wieder an ihre Originalposition eingesetzt werden.

Auch die große 70A Sicherung (12 Abb.13/9) überprüfen und ggf. auswechseln.

Die Maschinen sind serienmäßig mit einer Reihe von elektrischen Schutzvorrichtungen ausgerüstet, welche das Anlassen der Maschine verhindern, wenn der Fahrer nicht auf dem Fahrersitz sitzt.

Diese Schutzvorrichtungen auf keinem Fall deaktivieren und sie ersetzen, wenn sie nicht funktionieren. 

correspondiente. Sustituir también los diodos que no funcionan.

Atención: se recomienda no girar bajo ningún concepto los diodos D13, D14, D15, D16 (sección 13.7.4). En caso de extracción y/o sustitución, volver a montarlos de manera absolutamente idéntica.

Controlar y/o sustituir también el fusible grande de 70A (12 fig.13/9) en caso de que la máquina no de señales de arranque y el cuadro esté completamente apagado. Las máquinas están dotadas de una serie de dispositivos de seguridad eléctricos que no permiten la puesta en marcha si no se está sentado, al volante.

No se deben desactivar estos dispositivos bajo ningún concepto. En caso de que no funcionen, cambiarlos. 

fusible correspondant. Changer également les éventuelles diodes qui ne fonctionnent pas.

Attention: nous recommandons de pas tourner les diodes D13, D14, D15, D16 (section 13.7.4). En cas d'extraction ou de changement, les remonter de manière absolument identique.

Vérifier et/ou remplacer également le grand fusible de 70A (12 fig.13/9) si la machine ne démarre pas et si le tableau est complètement éteint. Les machines sont munies de dispositifs de sécurité électriques qui ne permettent pas la mise en marche si l'on n'est pas assis au poste de conduite; il ne faut pas débrancher ces dispositifs mais les substituer s'ils ne fonctionnent pas. 

13/8), and replace the corresponding fuse. In the case of non functioning diodes, replace them.

Attention: It is vital not to rotate the diodes D13, D14, D15, D16 (section 13.7.4).

In case of removal or replacement, they must be replaced in an absolutely identical order.

Also check and/or replace the large 70A fuse (12 fig.13/9) if the mower fails to start up and the panel is totally dead.

The machines are fitted as standard with electrical safety devices which prevent the engine from starting if no one is sitting in the driver's seat; do not on any account disconnect these devices, and replace them if they are faulty. 

corrispondente. Sostituire anche eventuali diodi non funzionanti.

Attenzione: si raccomanda di non girare assolutamente i diodi D13, D14, D15, D16 (sezione 13.7.4).

In caso di estrazione e/o sostituzione, rimontarli in modo assolutamente identico.

Verificare e/o sostituire anche il fusibile grande da 70A (12 fig.13/9) nel caso la macchina non dia segni di avviamento ed il quadro sia completamente spento. Le macchine sono dotate di serie di dispositivi di sicurezza elettrici che non permettono l'avviamento se non si è seduti al posto di guida, non disattivare assolutamente questi dispositivi, sostituirli nel caso non siano funzionanti. 

DE

ES

FR

EN

IT

**PAGINA LASCIATA INTENZIONALMENTE BIANCA
INTENTIONALLY BLANK PAGE
PAGE LAISSÉE EN BLANC INTENTIONNELLEMENT
PÁGINA DEJADA EN BLANCO INTENCIONADAMENTE
ABSICHTLICH FREI GELASSENE SEITE**

DE

ES

FR

EN

IT

Pos.	BEZEICHNUNG	DENOMINACIÓN	DÉNOMINATION	DENOMINATION	DENOMINAZIONE
1	12V Batterie	Batería 12V	Batterie 12V	12V Battery	Batteria 12V
2	Lichtmaschine	Alternador	Alternateur	Alternator	Alternatore
3	Hauptsicherung (FG)	Fusible general 70A (FG)	Fusible général 70A (FG)	General fuse (FG)	Fusibile generale 70A (FG)
4	Einschaltssicherung Lichtmaschine (F6)	Fusible excitación alternador (F6)	Fusible d'excitation de l'alternateur (F6)	Alternator pickup fuse (F6)	Fusibile eccitazione alternatore (F6)
5	Schaltfeld Start	Cuadro puesta en marcha	Tableau de mise en marche	Start-up panel	Quadro avviamento
6	Sicherung Speisung (F9) für 16 und 38	Fusible alimentación (F9) para 16 y 38	Fusible alimentation (F9) pour 16 et 38	Input fuse (F9) for 16 and 38	Fusibile alimentazione (F9) per 16 e 38
7	Sicherung Gerätespeisung (F7)	Fusible alimentación utensilio (F7)	Fusible alimentation de l'instrument (F7)	Instrument input fuse (F7)	Fusibile alimentazione strumento (F7)
8	Stundenzähler	Contador de horas	Compteur d'heures	Hour counter	Contaore
9	Tankanzeige	Indicador de carburante	Indicateur d'essence	Fuel indicator	Indicatore di carburante
10	Druckanzeige Motoröl	Piloto presión aceite motor	Témoin de pression de l'huile moteur	Engine oil pressure pilot light	Spia pressione olio motore
11	Hochtemperaturanzeige der Motorkühlerflüssigkeit	Piloto temperatura alta del líquido de refrigeración motor	Témoin de haute température du liquide de refroidissement du moteur	Engine cooling liquid high temperature pilot light	Spia elevata temperatura liquido di raffreddamento motore
12	Luftfilteranzeige	Piloto filtro de aire atascado	Témoin filtre à air engorgé	Air filter clogged pilot light	Spia filtro aria intasato
13	Reserveanzeige	Piloto reserva del carburante	Témoin réserve carburant	Fuel reserve pilot light	Spia riserva carburante
14	Kontrollleuchte Standbremse angezogen	Piloto freno de estacionamiento puesto	Témoin frein de parking tiré	Parking brake warning light	Spia freno di stazionamento tirato
15	Anlasser	Motor puesta en marcha	Moteur de mise en marche	Starter motor	Motorino avviamento
16	Vorglühbock Kerzen	Centralita precalentamiento aire	Centrale de pré-chauffage de l'air	Air pre-heating control unit	Centralina preriscaldamento aria
17	Luftherhitzer	Calentador aire	Réchauffeur de l'air	Air heater	Riscaldatore aria
18	Zusätzliche Heizkontrollleuchte für den Kaltanlauf	Piloto del calentador suplementario para puesta en marcha a baja temperatura	Témoin réchauffeur supplémentaire pour le démarrage à basse température	Additional heater pilot light for low-temperature startup	Spia riscaldatore supplementare per avviamento a bassa temperatura
19	Kontrollleuchte Batterieladung	Piloto de recarga de la batería	Témoin de recharge de la batterie	Battery recharge pilot light	Spia ricarica batteria
20	Filteranzeige hydrostatischer Antrieb	Piloto atasco del filtro de transmisión hidrostática	Témoin engorgement filtre transmission hydrostatique	Hydrostatic transmission filter clogged pilot light	Spia intasamento filtro trasmissione idrostatica
21	Kontrollleuchte Standlicht ein	Piloto luces de posición encendidas	Témoin feux de position allumés	Parking lights on	Spia luci di posizione accese
22	Kontrollleuchte Abblendlicht ein	Piloto luces largas anablaglianti encendidas	Témoin feux de route allumés	Headlights on	Spia luci anablaglianti accese
23	Kontrollleuchte Wendeanzeiger ein	Piloto indicadores de dirección funcionando	Témoin indicateurs de direction en service	Direction indicators operational pilot light	Spia indicatori di direzione in funzione
24	Nummernschildbeleuchtung	Luz matrícula	Feu de la plaque d'immatriculation	Licence plate light	Luca targa
25	Messkugel Druck Motoröl	Bulbo presión del aceite del motor	Bulbe de pression de l'huile du moteur	Motor oil pressure bulb	Bulbo pressione olio motore
26	Messkugel Wassertemperatur	Bulbo temperatura del agua	Bulbe de température de l'eau	Water temperature bulb	Bulbo temperatura acqua
27	Messkugel Luftfilter	Bulbo filtro del aire	Bulbe du filtre de l'air	Air filter bulb	Bulbo filtro aria
28	Schwimmer Tankstand	Flotador nivel del carburante	Flotteur du niveau de l'essence	Fuel level floater	Galleggiante livello carburante
29	Messkugel Ölfilter	Bulbo filtro aceite transmisión hidrostática	Bulbe du filtre de l'huile	Oil filter bulb hydrostatic transmission	Bulbo filtro olio trasmissione idrostatica
30	Summer Öldruck und Wassertemperatur	Zumbador presión del aceite y temperatura del agua	Sonnerie de la pression de l'huile et de la température de l'eau	Oil pressure and water temperature buzzer	Cicalino pressione olio e temperatura acqua
31	Startrelais	Relé puesta en marcha	Relais de mise en marche	Starter relay	Relay avviamento
32	Zustimmungsrelais Start (R4)	Relé asenso puesta en marcha (R4)	Relais de consentement de mise en marche (R4)	Starter acknowledgement relay (R4)	Relay consenso avviamento (R4)
33	Sicherung Speisung (F10) für 52 und 50	Fusible alimentación (F10) para 52 y 50	Fusible d'alimentation (F10) pour 52 et 50	Input fuse (F10) for 52 and 50	Fusibile alimentazione (F10) per 52 e 50
34	Sicherung "HOLD" solenoide diesel + Zeitschalter (F11)	Fusible "HOLD" solenoide diesel + temporizador (F11)	Fusible "HOLD" solénoïde diesel + temporisateur (F11)	"HOLD" diesel solenoid + timer fuse (F11)	Fusibile "HOLD" solenoide diesel + temporizzatore (F11)
35	Sicherung "PULL" solenoide diesel (F12)	Fusible "PULL" solenoide diesel (F12)	Fusible "PULL" solénoïde diesel (F12)	"PULL" diesel solenoid fuse (F12)	Fusibile "PULL" solenoide diesel (F12)
36	Relais Zapfwellensystem (R5)	Relé sistema PTO (R5)	Relais du système PTO (R5)	PTO system relay (R5)	Relay sistema PTO (R5)
37	Relais solenoide diesel (R8)	Relé solenoide diesel (R8)	Relais solénoïde diesel (R8)	Diesel solenoid relay (R8)	Relay solenoide diesel (R8)
38	Relais Motorstop (R7)	Relé parada del motor (R7)	Relais d'arrêt du moteur (R7)	Motor stop relay (R7)	Relay arresto motore (R7)
39	3A Diode (D13)	Diodo 3A (D13)	Diode 3A (D13)	3A diode (D13)	Diodo 3A (D13)
40	3A Diode (D14)	Diodo 3A (D14)	Diode 3A (D14)	3A diode (D14)	Diodo 3A (D14)

ZEICHENERKLÄRUNG SCHALTPLAN / LEYENDA DEL ESQUEMA / LÉGENDE DU SCHÉMA / DIAGRAM KEY / LEGENDA SCHEMA

41	Mikroschalter Sitz	Microinterruptor del asiento	Micro-interrupteur siège	Seat microswitch	Microinterruttore sedile
42	3A Diode (D16)	Diodo 3A (D16)	Diode 3A (D16)	3A diode (D16)	Diodo 3A (D16)
43	3A Diode (D15)	Diodo 3A (D15)	Diode 3A (D15)	3A diode (D15)	Diodo 3A (D15)
44	Solenoido diesel	Solenoido diesel	Solénoïde diesel	Diesel solenoid	Solenoido diesel
45	Relais Zapfwellensystem (R6)	Relé sistema PTO (R6)	Relais du système PTO (R6)	PTO system relay (R6)	Relay sistema PTO (R6)
46	Schalter Zapfwelle	Interruptor de toma de fuerza	Interrupteur et témoin de la PTO	PTO switch and pilot light	Interruttore e spia PTO
47	Magnetventil Zapfwelle	Electroválvula de la toma de fuerza	Electrovanne de la PTO	PTO solenoid valve	Elettrovalvola PTO
48	Mikro Neigung Platte höher als 15°	Micro inclinación del plato mayor 15°	Micro inclinaison de la surface majeure 15°	Main plate 15° angle micro	Micro inclinazione piatto maggiore 15°
49	Zeitschalter 3 sec. Start	Temporizador 3 seg. puesta en marcha	Temporisateur 3 sec. de mise en marche	Starter 3 sec. timer	Temporizzatore 3 sec. avviamento
50	Mikroschalter Bremspedal	Microinterruptor pedal freno	Micro-interrupteur pédale de frein	Brake pedal microswitch	Microinterruttore pedale freno
51	Zeitschalter 3 sec. Sitz	Temporizador 3 seg. asiento	Temporisateur 3 sec. siège	Seat 3 sec. timer	Temporizzatore 3 sec. sedile
52	Mikroschalter Standbremse	Microinterruptor freno de estacionamiento	Micro-interrupteur du frein de stationnement	Parking brake microswitch	Microinterruttore freno di stazionamento

VARIANTE MA.TRA MIT SCHEINWERFERN / VARIANTE PARA MA.TRA CON LUCES / VARIANTE POUR MA.TRA AVEC ECLAIRAGE / ALTERNATIVE FOR MA.TRA WITH LIGHTING / VARIANTE PER MA.TRA CON LUCI (SOLO PER 13.7.3.)

53	Lichtabweiser	Cambio luces	Déviateur des phares	Lights circuit	Devio luci
54	Summer	Avisador acústico	Avertisseur sonore	Acoustic signaller	Avvisatore acustico
55	Linkes Rücklicht	Faro trasero izquierdo	Feu postérieur gauche	Left tail light	Fanale posteriore sinistro
56	Linker Scheinwerfer	Faro delantero izquierdo	Feu antérieur gauche	Left headlight	Fanale anteriore sinistro
57	Rechter Scheinwerfer	Faro delantero derecho	Feu antérieur droit	Right headlight	Fanale anteriore destro
58	Rechtes Rücklicht	Faro trasero derecho	Feu postérieur droit	Right tail light	Fanale posteriore destro
59	Notaus	Interruptor emergencia	Interrupteur d'urgence	Emergency switch	Interruttore emergenza
60	Blinkend	Intermitencia	Intermittence	Intermittence	Intermittenza
61	Sicherung Notaus (F1)	Fusible emergencia (F1)	Fusible urgence (F1)	Emergency fuse (F1)	Fusible emergenza (F1)
62	Sicherung Summer (F2)	Fusible avisador acústico (F2)	Fusible avertisseur sonore (F2)	Acoustic signaller fuse (F2)	Fusible avvisatore acustico (F2)
63	Sicherung Ablendlicht (F5)	Fusible luces antideslumbrantes (F5)	Fusible phares code (F5)	Low beams fuse (F5)	Fusible luci anabbaglianti (F5)
64	Sicherung rechtes Standlicht (F4)	Fusible luz posición dcha. (F4)	Fusible phares de position dx (F4)	Right sidelight fuse (F4)	Fusible luce posizione dx (F4)
65	Sicherung linkes Standlicht (F3)	Fusible luz posición izqda. (F3)	Fusible phares de position sx (F3)	Left sidelight fuse (F3)	Fusible luce posizione sx (F3)
66	Sicherung Drehlicht (F8)	Fusible foco giratorio (F8)	Fusible lumière pivotante (F8)	Rotating lamp fuse (F8)	Fusible lampada rotante (F8)
67	Schalter Drehscheinwerfer	Interruptor y piloto para faro de destello	Interrupteur et témoin gyrophare	Beam rotation switch	Interruttore e spia girofaro
68	Drehlicht	Foco giratorio	Lumière pivotante	Rotating lamp	Lampada rotante

KABELIDENTIFIZIERUNG / IDENTIFICACIÓN DE LOS CABLES / DEFINITION DES CÂBLES / CABLES DESCRIPTION / DEFINIZIONE CAVI (PER 13.7.2. E 13.7.3.)

POS.	LEGENDE FARBEN	TABLA DE COLORES	TABLEAU DES COULEURS	COLOUR TABLE	TABELLA COLORI
A	HELLBLAU	AZUL	BLEU CIEL	LIGHT BLUE	AZZURRO
B	WEISS	BLANCO	BLANC	WHITE	BIANCO
C	ORANGE	NARANJA	ORANGE	ORANGE	ARANCIONE
G	GELB	AMARILLO	JAUNE	YELLOW	GIALLO
H	GRAU	GRIS	GRIS	GREY	GRIGIO
L	BLAU	AZUL OSCURO	BLEU	BLUE	BLU
M	BRAUN	MARRÓN	MARRON	BROWN	MARRONE
N	SCHWARZ	NEGRO	NOIR	BLACK	NERO
R	ROT	ROJO	ROUGE	RED	ROSSO
S	ROSA	ROSA	ROSE	PINK	ROSA
V	GRÜN	VERDE	VERT	GREEN	VERDE
Z	VIOLETT	VIOLETA	VIOLET	PURPLE	VIOLA

DE

ES

FR

EN

IT

13.7.3. GEHAUSE ABSCHMELZSICHERUNGEN – CAJA PORTA-FUSIBLES – BOITE PORTEFUSIBLES – FUSE BOX – SCATOLA PORTAFUSIBILI

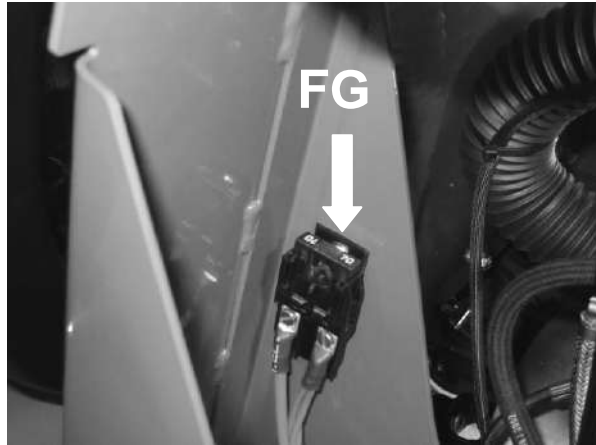

- DE** HAUPTSICHERUNG 70A
- ES** FUSIBLE GENERAL 70A
- FR** FUSIBLE GÉNÉRALE 70A
- EN** GENERAL FUSE 70A
- IT** FUSIBILE GENERALE 70A

(M) DIODEN NICHT UNTEREINANDER VERTAUSCHEN
 NO GIRAR LOS DIODOS
 NE PAS TOURNER LES DIODES
 DO NOT TURN THE DIODES
 NON GIRARE I DIODI

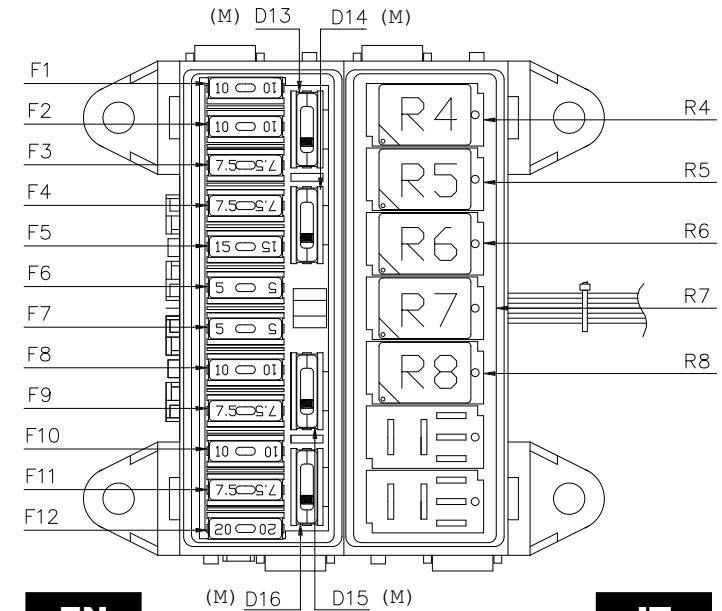

ZEICHENERKLÄRUNG / LEYENDA / LÉGENDE / KEY / LEGENDA

DE

ES

FR

EN

IT

Pos.	STROMVERBRAUCHER	LO USAN	UTILISATEURS	SERVICES	UTILIZZATORI
FG	Hauptsicherung 70A	Fusible general 70A	Fusible générale 70A	General fuse 70A	Fusibile generale 70A
F1	Sicherung Notaus	Fusible emergencia	Fusible urgence	Emergency fuse	Fusibile emergenza
F2	Sicherung Summer	Fusible avisador acústico	Fusible avertisseur sonore	Acoustic signaller fuse	Fusibile avvisatore acustico
F3	Sicherung linkes Standlicht	Fusible luz de posición izqda.	Fusible phares de position sx.	Left sidelight fuse	Fusibile luci posizione sx
F4	Sicherung rechtes Standlicht	Fusible luz de posición dcha.	Fusible phares de position dx.	Right sidelight fuse	Fusibile luci posizione dx
F5	Sicherung Abblendlicht	Fusible luces antideslumbrantes	Fusible phares code	Low beams fuse	Fusibile luci anabbaglianti
F6	Einschalticherung Lichtmaschine	Fusible excitación alternador	Fusible d'excitation de l'alternateur	Alternator pickup fuse	Fusibile eccitazione alternatore
F7	Sicherung Gerätespeisung	Fusible alimentación contador de horas	Fusible d'alimentation compteur d'heures	Hour counter input fuse	Fusibile alimentazione contaore
F8	Drehlicht	Fusible foco giratorio	Fusible lumière pivotante	Rotating lamp fuse	Fusibile lampada rotante
F9	Sicherung Speisung für 16 und 38	Fusible alimentación para 16 y 38	Fusible d'alimentation pour 16 et 38	Input fuse for 16 and 38	Fusibile alimentazione per 16 e 38
F10	Sicherung Speisung für 52 und 50	Fusible alimentación para 52 y 50	Fusible d'alimentation pour 52 et 50	Input fuse for 52 and 50	Fusibile alimentazione per 52 e 50
F11	Sicherung "HOLD" solenoide diesel + Zeitschalter	Fusible "HOLD" solenoide diesel + temporizador	Fusible "HOLD" solénoïde diesel + temporisateur	"HOLD" diesel solenoid fuse + timer fuse	Fusibile "HOLD" solenoide diesel + temporizzatore
F12	Sicherung "PULL" solenoide diesel	Fusible "PULL" solenoide diesel	Fusible "PULL" solénoïde diesel	"PULL" diesel solenoid fuse	Fusibile "PULL" solenoide diesel
D13	3A Diode	Diodo 3A	Diode 3A	3A diode	Diodo 3A
D14	3A Diode	Diodo 3A	Diode 3A	3A diode	Diodo 3A
D15	3A Diode	Diodo 3A	Diode 3A	3A diode	Diodo 3A
D16	3A Diode	Diodo 3A	Diode 3A	3A diode	Diodo 3A
R4	Startrelais	Relé ascenso puesta en marcha	Relais de consentement de mise en marche	Start-up relay	Relay consenso avviamento
R5	Relais Zapfwellensystem	Relé sistema PTO	Relais du système PTO	PTO system relay	Relay sistema PTO
R6	Relais Zapfwellensystem	Relé sistema PTO	Relais du système PTO	PTO system relay	Relay sistema PTO
R7	Relais Motorstop	Relé parada del motor	Relais d'arrêt du moteur	Motor stop relay	Relay arresto motore
R8	Relais solenoide diesel	Relé solenoide diesel	Relais solénoïde diesel	Diesel solenoid relay	Relay solenoide diesel

PAGINA LASCIATA INTENZIONALMENTE BIANCA
INTENTIONALLY BLANK PAGE
PAGE LAISSÉE EN BLANC INTENTIONNELLEMENT
PÁGINA DEJADA EN BLANCO INTENCIONADAMENTE
ABSICHTLICH FREI GELASSENE SEITE

DE

13.8. Motor

13.8.1. Der Motor muss sorgfältig überprüft und täglich die zur Gewährleistung eines ordnungsgemäßen Betriebs der Maschine nötige Wartung durchgeführt werden. Um am Motor arbeiten zu können ist der Hebel **10** (fig.13/10) zu betätigen und die Motorhaube zu öffnen.

Täglich kontrollieren: daß das Luftfilter sauber sind; das Ölniveau eventuell nachfüllen; daß das flüssige Kühlmittel auf dem korrekten Niveau ist, es andernfalls nachfüllen und kontrollieren, daß es keine Öl- oder Kühlmittleckagen gibt.

Bei der Arbeit auf besonders staubigen Böden die Kontrollen vermehren. Während der Arbeit darauf achten, daß die Ansaugitter zum Radiatorkühlen sauber und

ES

13.8. Motor

13.8.1. El motor debe controlarse con cuidado y hay que prestar diariamente la asistencia necesaria para el correcto funcionamiento de la máquina. Para intervenir en el motor hay que accionar la palanca **10** (fig.13/10) y abrir la cubierta.

Diariamente, hay que comprobar: que el filtro del aire está limpio, que el nivel de aceite sea correcto y si no, añadirlo; que el nivel del líquido de refrigeración también sea correcto y si no es así, añadirlo y comprobar que no haya pérdidas de aceite o de líquido de refrigeración.

Intensificar los controles en caso de que se trabaje sobre terrenos especialmente polvorientos. Durante el trabajo, tener limpias las rejillas de aspiración del aire para la refrigeración del radiador y tener libre de atascos las aletas de éste último.

FR

13.8. Moteur

13.8.1. Le moteur doit être soigneusement contrôlé et fournir l'assistance quotidienne nécessaire au bon fonctionnement de la machine. Pour intervenir sur le moteur, il est nécessaire d'actionner le levier **10** (fig.13/10) et d'ouvrir le capot.

Tous les jours il faut vérifier: le filtre de l'air qui doit être propres, que l'huile soit en niveau sinon il faut l'ajouter, que le liquide de refroidissement soit en niveau sinon il faut l'ajouter et vérifier aussi qu'il n'y ait pas de pertes d'huile ou de liquide de refroidissement.

Intensifier les contrôles si on travaille sur des terrains particulièrement poussiéreux. Pendant le travail, les grilles d'aspiration de l'air pour le refroidissement du radiateur doivent être propres et il faut laisser libres les ailettes du radiateur.

EN

13.8. Engine

13.8.1. The engine must be checked on a daily basis, providing the proper servicing necessary towards the correct operation of the machine. To check the engine, open the hood using the lever **10** (fig.13/10).

Check the following daily: air filter must be clean; the oil must be at the right level, if not, top up; the coolant must be at the right level, if not top up and check there are no oil or coolant leaks.

Carry out more frequent checks when working on particularly dusty terrain. Whilst working, keep the ventilation grills clean for radiator cooling and keep the fins free from blockage.

IT

13.8. Motore

13.8.1. Il motore deve essere controllato con cura e prestare giornalmente l'assistenza necessaria al corretto funzionamento della macchina. Per intervenire sul motore occorre azionare la leva **10** (fig.13/10) ed aprire il cofano.

Giornalmente sono da verificare: il filtro aria che sia pulito, che l'olio sia a livello eventualmente aggiungerne, che il liquido di raffreddamento sia a livello in caso contrario aggiungerlo e verificare che non ci siano perdite di olio o di liquido di raffreddamento.

Intensificare i controlli nel caso si lavori su terreni particolarmente polverosi. Durante il lavoro, tenere pulite le griglie di aspirazione aria per il raffreddamento del radiatore e tenere sgombre da intasamenti le alette di quest'ultimo.

13.8.2. Was die Wartungszeitabständen betrifft, sich an dem Motorhandbuch und grundsätzlich auch an der Tabelle 13.11. Seite 66 halten.

13.8.3. Der Filter verfügt über Verstopfungsanzeige; bei starker Verstopfung leuchtet die Kontrollleuchte 4 (Abb. 13/11) an der Tafel; vor Arbeitsbeginn ist der Filter zu reinigen. **Mit der Filterreinigung sollte nicht gewartet werden, bis die Kontrollleuchte leuchtet, sondern es sollten die im Wartungsplan vorgegebenen regelmäßigen Wartungsintervalle beachtet werden.**

13.8.2. Para los intervalos regulares de mantenimiento atenerse a lo indicado en el manual del motor y, en general, atenerse a la tabla 13.11. pag.67.

13.8.3. El filtro del aire está dotado de un medidor de atasco. En caso de fuerte atasco, se encenderá el piloto 4 (fig.13/11) del panel de control; realizar la limpieza del filtro antes de empezar el trabajo. **Se aconseja no esperar a que se encienda el piloto para realizar la limpieza del filtro sino que debe limpiarse en los plazos previstos en la tabla de mantenimiento programado.**

13.8.2. Pour les temps réguliers d'entretien il faut s'en tenir à ce qui a été écrit sur le manuel concernant le moteur, il faut aussi respecter les indications fournies par la table d'entretien 13.11. pag.68.

13.8.3. Le filtre à air est doté d'un capteur d'engorgement; en cas de fort engorgement, le témoin 4 (fig.13/11) présent sur le panneau de contrôle s'éclaire; nettoyer le filtre avant de commencer le travail. **Il est conseillé de ne pas attendre que le témoin s'allume pour effectuer le nettoyage du filtre mais de le nettoyer aux échéances prévues par la table d'entretien programmé.**

13.8.2. For regular maintenance periods follow the indications in the engine manual, follow the indications in the maintenance table 13.11. pag.69.

13.8.3. The air filter features an indicator signalling when it is clogged up; the pilot light on the control panel will come on if the filter is highly clogged 4 (fig.13/11); proceed with cleaning the filter before starting work operations. **We recommend not waiting for the pilot light indicator to come on in order to clean the filter, but rather cleaning it on a regular basis as indicated in the programmed maintenance table.**

13.8.2. Per gli intervalli regolari di manutenzione attenersi a quanto riportato sul manuale relativo al motore, in linea di massima attenersi anche alla tabella di manutenzione 13.11. pag.70.

13.8.3. Il filtro aria è dotato di rilevatore di intasamento; in caso di forte intasamento si illuminerà la spia 4 (fig.13/11) sul pannello di controllo; procedere alla pulizia del filtro prima di iniziare il lavoro. **Si consiglia di non aspettare a fare la pulizia del filtro dopo l'accensione della spia ma di pulirlo alle scadenze previste sulla tabella di manutenzione programmata.**

13.8.4. Die seitlichen Kühlluftgitter des Motorkühlers (und des hydrostatischen Antriebs) reinigen. **Während des Maschinengebrauchs signalisiert ein Summer einen zu hohen Anstieg der Kühlmitteltemperatur und die Kontrollleuchte 3 (Abb. 13/11) leuchtet.**

13.8.5. Eventuelle Ölleckagen oder einen zu hohen Ölverbrauch des Motors unter Kontrolle halten. **Während des Maschinengebrauchs signalisiert ein Summer einen ungenügenden Öldruck und die Kontrollleuchte 2 (Abb.13/11) leuchtet.**

13.8.4. Se recomienda limpiar las rejillas laterales de aspiración del aire de enfriamiento del radiador del motor (y transmisión hidrostática). **Mientras se usa la máquina un zumbador indica el excesivo aumento de temperatura del líquido de refrigeración y el piloto 3 (fig. 13/11) se enciende.**

13.8.5. Tener bajo control las pérdidas que se produjeran o el excesivo consumo de aceite del motor. **Mientras se usa la máquina un zumbador indica si el aceite tiene una presión insuficiente y el piloto 2 (fig. 13/11) se enciende.**

13.8.4. Il est recommandé de nettoyer les grilles latérales d'aspiration de l'air de refroidissement du radiateur du moteur (et transmission hydrostatique). **Durant l'utilisation de la machine, un avertisseur sonore signale une augmentation excessive de la température du liquide de refroidissement et le témoin 3 (fig. 13/11) s'allume.**

13.8.5. Surveiller les éventuelles fuites ou consommation excessive d'huile moteur. **Durant l'utilisation de la machine, un avertisseur sonore signale toute éventuelle pression insuffisante de l'huile et le témoin 2 (fig.13/ 11) s'allume.**

13.8.4. We recommend cleaning the lateral air intake grids for cooling the engine radiator (and hydrostatic transmission). **During the machine's operation, a buzzer signals an excessive increase in cooling liquid temperature and the warning light 3 (fig. 13/11) switches on.**

13.8.5. Watch for eventual leaks or an excessive consumption of engine oil. **During the machine's operation, a buzzer indicates a low oil pressure and the warning light 2 (fig. 13/11) switches on.**

13.8.4. Si raccomanda di pulire le griglie laterali di aspirazione dell'aria di raffreddamento del radiatore del motore (e trasmissione idrostatica). **Durante l'uso della macchina un cicalino segnala l'eccessivo aumento di temperatura del liquido di raffreddamento e la spia 3 (fig.13/11) si accende.**

13.8.5. Tenere sotto controllo eventuali perdite o eccessivo consumo di olio del motore. **Durante l'uso della macchina un cicalino segnala l'eventuale pressione insufficiente dell'olio e la spia 2 (fig.13/11) si accende.**

DE

ES

FR

EN

IT

13.9. 4WD Hinterachse - Die MATRA 300 4WD verfügt über eine Antriebhinterachse mit Differentialgetriebe, doppelter Hinterachsübersetzung und Seitenfolgegetriebe. Sie ist lenkbar, wird von der Hydrolenkung angesteuert und gestattet eine seitliche Abschwenkung um $\pm 8^\circ$. Sie verfügt über drei Stöpsel für den Ölabblass (Abb.13/16) und über einen Deckel **A** um Öl aufzufüllen und den Ölstand zu prüfen.

DE **13.10. Maschinenhebepunkt:** Die Maschine hat 2 Attaches an der Sicherheitsbügel durch Mittel aus einem Kran anzuheben **A** (Abb 13/17), ist neben möglich, Hydraulikzylinder **B** unter den Achsen positioniert.

13.11. Schmierpunkte - Die Schmierpunkte sind aus der nachstehenden Tabelle ersichtlich:

Hinterachse	Abb.13/12 und 13/12.1	Vordere Hubarme	Abb.13/13	Gelenkkreuz	Abb.13/14 und 13/15	Nutkupplungen des Kardangelenks	Abb.13/14 und 13/15	Teleskopwelle des Kardangelenks	Abb.13/14
3 Punkte	pos. A	2 Punkte	pos. B	2 Punkte	pos. C	beide	pos. D	1	pos. E

13.9. Eje posterior 4WD - MATRA 300 4WD está dotada de eje posterior motriz con diferencial, doble par cónico y reductores laterales en cascada. Es di-reccionable, controlado por la servodirección hidráulica del volante y permite una oscilación lateral de $\pm 8^\circ$. Está dotado de tres taponos para evacuar el aceite (fig.13/16) y de un tapón **A** para llenar y controlar el nivel.

ES **13.10. Puntos de elevación de la máquina:** La máquina está provista de 2 ataques contra el arco de seguridad para la elevación de una grúa **A** (fig. 13/17), también es posible utilizar gatos hidráulicos **B** posicionados debajo de los ejes.

13.11. Puntos de engrase - Para localizar los puntos de engrase, consultar la siguiente tabla:

Eje posterior	fig.13/12 y 13/12.1	Brazos izado delant.	fig.13/13	Crucero cardán	fig.13/14 y 13/15	Acoples ranurados del cardán	fig.13/14 y 13/15	Árbol telescópico del cardán	fig.13/14
3 puntos	pos. A	2 puntos	pos. B	2 puntos	pos. C	Ambos	pos. D	1	pos. E

13.9. Essieu posterior 4WD - La machine MATRA 300 4WD est munie d'un essieu postérieur du tracteur avec différentiel, double couple conique et réducteurs latéraux en cascade. Elle est directrice, commandée par l'hydro-guide au volant et permet une oscillation latérale de $\pm 8^\circ$. Il est muni de trois bouchons pour la vidange de l'huile (fig.13/16) et d'un bouchon **A** pour le chargement et le contrôle du niveau.

FR **13.10. Point de levage de la machine:** La machine a deux attachés sur l'arceau de sécurité pour soulever par moyen d'une grue **A** (fig. 13/17), est possible d'utiliser à côté de vérins hydrauliques **B** placés sous les essieux.

13.11. Points de graissage - Pour repérer les points de graissage, se référer à la table suivante:

Essieu arrière	fig.13/12 et 13/12.1	Bras relevage avant	fig.13/13	Croisillon cardan	fig.13/14 et 13/15	Joints rainurés du cardan	fig.13/14 et 13/15	Arbre télescopique du cardan	fig.13/14
3 points	pos. A	2 points	pos. B	2 points	pos. C	Les deux	pos. D	1	pos. E

13.9. 4WD rear axle - The MATRA 300 4WD features a rear drive axle with a differential, double crown wheel and pinion, and cascading lateral gear reducers. The steering is controlled by the hydroguide at the wheel, allowing for a lateral oscillation of $\pm 8^\circ$. Three covers are provided for draining the oil (fig.13/16) and one cover **A** to fill and check the level.

EN **13.10. Machine lifting point:** The machine has 2 attaches on the safety arch to lift by mean of a crane **A** (fig. 13/17), beside is possible to use hydraulic cylinders **B** positioned under the axles.

13.11. Lubrication points - refer to the table below for the machine's lubrication points:

Rear axle	fig.13/12 and 13/12.1	Front lifting arms	fig.13/13	Cardan cross-brace	fig.13/14 and 13/15	Cardan channelled joints	fig.13/14 and 13/15	Cardan telescopic shaft	fig.13/14
3 points	pos. A	2 points	pos. B	2 points	pos. C	Both	pos. D	1	pos. E

13.9. Assale posteriore 4WD - La MATRA 300 4WD è dotata di assale posteriore motrice con differenziale, doppia coppia conica e riduttori laterali in cascata. È sterzante comandato dall'hydroguida al volante e permette una oscillazione laterale di $\pm 8^\circ$. È provvisto di tre tappi per lo scarico dell'olio (fig.13/16) e di un tappo **A** per il carico ed il controllo del livello.

IT **13.10. Punti di sollevamento macchina:** La macchina è provvista di 2 attacchi sull'arco di sicurezza per il sollevamento tramite gru **A** (fig. 13/17), inoltre è possibile utilizzare dei martinetti idraulici **B** posizionati sotto gli assali.

13.11. Punti di ingrassaggio - Per individuare i punti di ingrassaggio fare riferimento alla tabella sotto:

Assale posteriore	figg.13/12 e 13/12.1	Bracci sollev. anteriore	fig.13/13	Corciera Cardano	figg.13/14 e 13/15	Innesti scanalati del cardano	figg.13/14 e 13/15	Albero telescopico del cardano	fig.13/14
3 punti	pos. A	2 punti	pos. B	2 punti	pos. C	Entrambi	pos. D	1	pos. E



fig.13/10

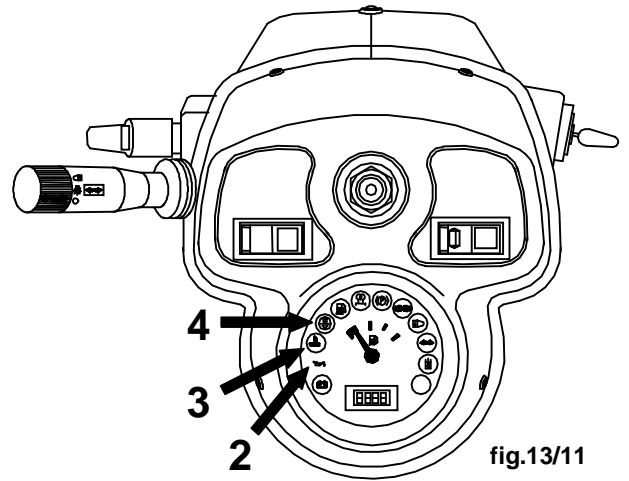

fig.13/11

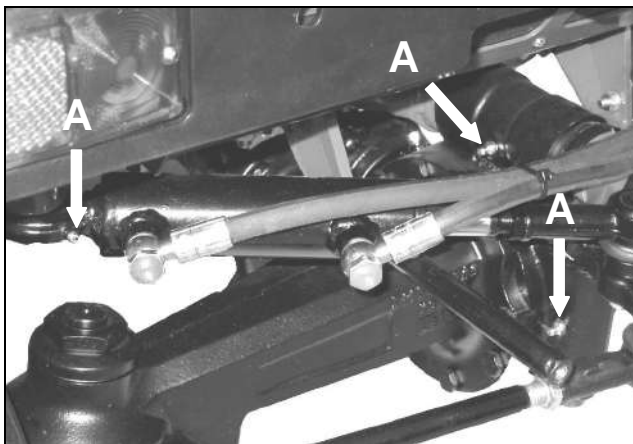

fig.13/12

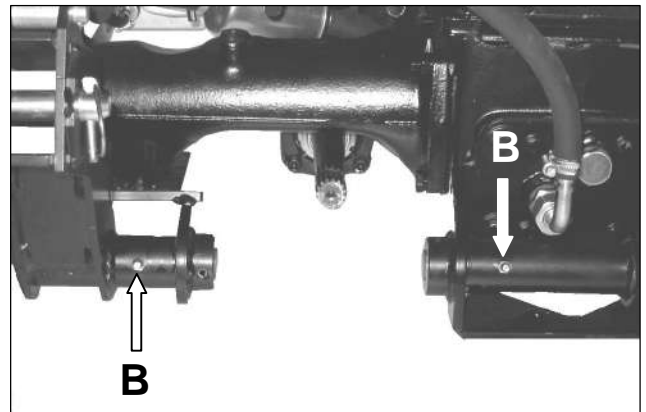

fig. 13/13



fig.13/14

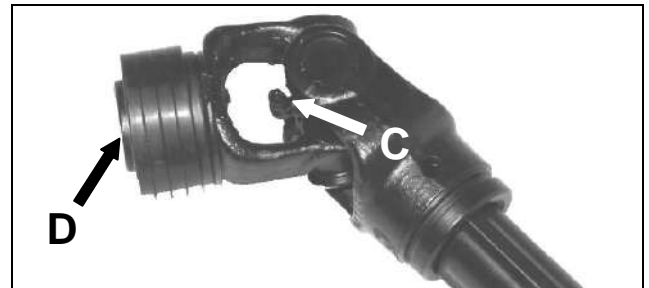

fig.13/15

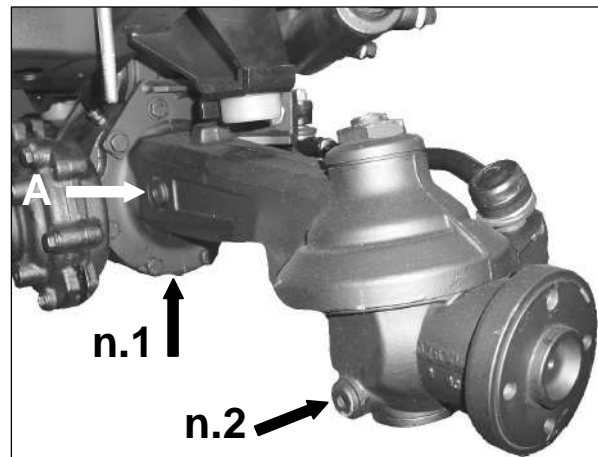

fig.13/16

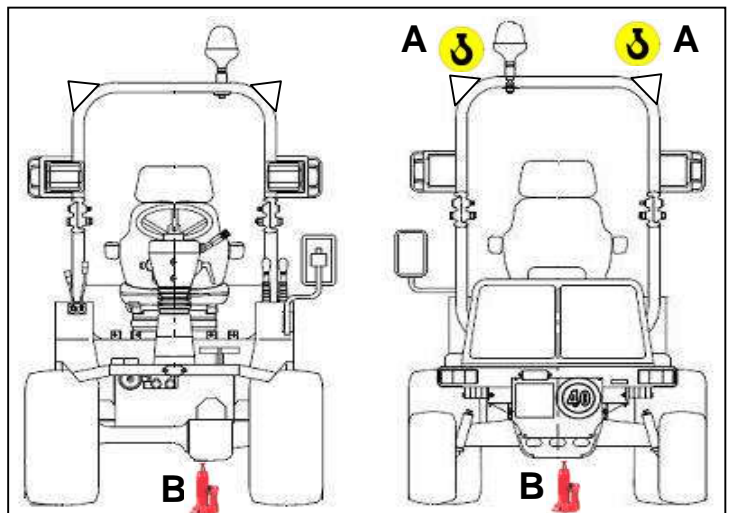

fig. 13/17

13. WARTUNG UND SCHMIERUNG

13.12. Übersicht

13.12.1 Motor

PRODUKT	TYP	MENGE	1° WECHSEL / h	WEITERE / h
Motoröl	Agip Superdiesel Multigrade 15W / 40 Spezifikation: API Service CD-SF oder MIL – L – 2104D	2,8 Liter	50	200 (*)
Motorölfilter	Yanmar cod. 129150-35151 84 x h 80 mm Schlitzanschluss M20 x 1,5	1	50	200 (*)
Luftfilter	Virgis Filter Außen: CH – 11106 (Durchm. 104 x h 255 mm) cod. 58172773 Innen: ST – 11108 (Durchm. 62 x h 245 mm) cod. 59900144	1 außen + 1 innen	200 (Reinigung nach je 40 h) (*)	200 (Reinigung nach je 40 h) (*)
Frostschutzmittel	Agip Antifreeze (Konzentration 50%)	5 Liter	500 (alle 8 h nachfüllen)	500 (**) (alle 8 h nachfüllen)
Riemen Kühlerlüfter	Yanmar Bando Fan Belt A – 38.5	1	50 (erste Kontrolle)	200 (spätere Kontrollen)
Filter Wasser- abscheider	Yanmar cod. 119802-55710 (Durchm. 52 x h 57 mm, Bohrung Durchm. 20 mm)	1	400 (Reinigung nach je 200h) (*)	400 (Reinigung nach je 200 h) (*)
Treibstofffilter	Yanmar cod. 119802-55800 (Durchm. 90 x h 70 mm)	1	400 (*)	400 (*)
Treibstoff	Dieselöl	50 Liter (Tank)	/	/

13.12.2. Maschine

PRODUKT	TYP	MENGE	1° WECHSEL / h	WEITERE / h
Öl hydrosta- tischer Antrieb	Agip ROTRA JD/F SAE 80W Spezifikation: API GL – 4	Kg 20	50	400 (*)
Öl hintere Achse (4WD)	AGIP ROTRA MP 80W / 90	Liter 3,3	50	400 (*)
Filter hydrostatischer Antrieb	BCS cod. 300.00186 (FAI Filter CS-50-P10-A) (Durchm. 95 x h 140 mm, Schlitzanschluss M27 x 2)	1	50	400 (*)
Hydraulischer Service-Filter	BCS cod. 581.92419 (Donaldson SP964) (Durchm. 74 x h100 x h ges. 146 mm)	1	50	400 (*)
Schmierstellen	Agip GREASE 30	Ausreichende Menge	40	40
Vorderreifen	26 x 12.00 – 12 (PR4) 439TL 26 x 12.00 – 12 (PR4) 463TL 26 x 12.00 – 12 (PR4) 539TL 26 x 12.00 – 12 (PR4) 411TL	1,4 bar	/	/
Hinterreifen	18 x 8.50 – 8 (PR4) T539 18 x 8.50 – 8 (PR4) T510	1,5 bar	/	/
Kardanwelle	B/P cod. DS1N0300000001 BCS cod. 581.93528	1	/	/
Kardangelenk	Agip GREASE 30	Ausreichende Menge	8 (Schmierintervall)	8 (Schmierintervall)
Teleskopwelle des Kardangelenks			16 (Schmierintervall)	16 (Schmierintervall)
Nutkupplung des Kardangelenks			40 (Schmierintervall)	40 (Schmierintervall)
Elektrobatterie			12V – 65 Ah (228 x 175 x h190 mm)	1

(*) Bei schwerem Maschinenbetrieb bzw. in staubiger Umgebung sind Prüfungen und Reinigungsarbeiten häufiger durchzuführen.
(**) Vorgesehene Auswechslung nach 500 Betriebsstunden und in jedem Fall nach spätestens einem Gebrauchsjahr der Maschine.

13. MANTENIMIENTO Y LUBRICACION

13.12. Tablas resumen

13.12.1. Motor

ASUNTO	TIPO	CANTIDAD	1° CAMBIO / h	POSTERIORES / h
Aceite motor	Agip Superdiesel Multigrade 15W / 40 Características: API Service CD-SF o bien MIL – L – 2104D	2,8 litros	50	200 (*)
Filtro aceite motor	Yanmar cod. 129150-35151 84 x h 80 mm Empalme M20 x 1,5 hembra	1	50	200 (*)
Filtro aire	Virgis Filter Exterior: CH – 11106 (diám.104 x h 255 mm) cod. 58172773 Interior: ST – 11108 (diám.62 x h 245 mm) cod. 59900144	1 externo + 1 interno	200 (limpieza cada 40 horas) (*)	200 (limpieza cada 40 horas) (*)
Líquido anticongelante	Agip Antifreeze (Concentración al 50%)	5 litros	500 (relleno cada 8 horas)	500 (**) (relleno cada 8 horas)
Correa del ventilador del radiador	Yanmar Bando Fan Belt A – 38.5	1	50 (primer control)	200 (posteriores controles)
Filtro separador agua	Yanmar cod. 119802-55710 (diám. 52 x h 57 mm, orificio diám. 20 mm)	1	400 (limpieza cada 200 horas) (*)	400 (limpieza cada 200 horas) (*)
Filtro combustible	Yanmar cod. 119802-55800 (diám. 90 x h 70 mm)	1	400 (*)	400 (*)
Carburante	Gasóleo	50 litros (depósito)	/	/

13.12.2. Máquina

ASUNTO	TIPO	CANTIDAD	1° CAMBIO / h	POSTERIORES / h
Aceite transmisión hidrostática	Agip ROTRA JD/F SAE 80W Características: API GL – 4	20 Kg	50	400 (*)
Aceite puente posterior (4WD)	AGIP ROTRA MP 80W / 90	litros 3,3	50	400 (*)
Filtro transmisión hidrostática	BCS cód. 300.00186 (FAI Filtri CS-50-P10-A) (diám. 95 x h 140 mm, empalme M27 x 2 hembra)	1	50	400 (*)
Filtro hidráulico de los servicios	BCS cód. 581.92419 (Donaldson SP964) (diám. 74 x h100 x h tot. 146 mm)	1	50	400 (*)
Puntos de engrasado	Agip GREASE 30	Suficiente	40	40
Neumáticos delanteros	26 x 12.00 – 12 (PR4) 439TL 26 x 12.00 – 12 (PR4) 463TL 26 x 12.00 – 12 (PR4) 539TL 26 x 12.00 – 12 (PR4) 411TL	1,4 bar	/	/
Neumáticos posteriores	18 x 8.50 – 8 (PR4) T539 18 x 8.50 – 8 (PR4) T510	1,5 bar	/	/
Árbol de Cardan	B/P cód. DS1N0300000001 BCS cód. 581.93528	1	/	/
Crucero cardan	Agip GREASE 30	Suficiente	8 (intervalo de lubricación)	8 (intervalo de lubricación)
Árbol telescópico del cardan			16 (intervalo de lubricación)	16 (intervalo de lubricación)
Acoples ranurados del cardan			40 (intervalo de lubricación)	40 (intervalo de lubricación)
Batería eléctrica	12V – 65 Ah (228 x 175 x h190 mm)	1	40 (control y relleno con agua destilada)	40 (control y relleno con agua destilada)

(*) Si la máquina está sometida a un trabajo especialmente pesado? y polvoriento se recomienda intensificar los controles y la limpieza.

(**) La sustitución está programada a las 500 horas de trabajo o en todo caso, sin superar 1 año de uso de la máquina.

13. ENTRETIEN ET LUBRIFICATION

13.12. Tableaux récapitulatifs

13.12.1. Moteur

OBJET	TYPE	QUANTITÉ	1 ^{er} CHANGEMENT / h	SUCCESSIFS / h
Huile moteur	Agip Superdiesel Multigrade 15W/40 Spécifications: API Service CD-SF ou bien MIL – L – 2104D	2,8 litres	50	200 (*)
Filtre à huile moteur	Yanmar cod. 129150-35151 84 x h 80 mm Raccord M20 x 1,5 femelle	1	50	200 (*)
Filtre à air	Virgis Filter Externe: CH – 11106 (Ø104 x h 255 mm) cod. 58172773 Interne: ST – 11108 (Ø 62 x h 245 mm) cod. 59900144	1 externe + 1 interne	200 (nettoyage toutes les 40 heures) (*)	200 (nettoyage toutes les 40 heures) (*)
Liquide antigel	Agip Antifreeze (Concentration 50 %)	5 litres	500 (remplissage toutes les 8 heures)	500 (**) (remplissage toutes les 8 heures)
Courroie hélice radiateur	Yanmar Bando Fan Belt A – 38.5	1	50 (premier contrôle)	200 (contrôles successifs)
Filtre séparateur de l'eau	Yanmar cod. 119802-55710 (diam. 52 x h 57 mm, trou diam. 20 mm)	1	400 (nettoyage toutes les 200 heures) (*)	400 (nettoyage toutes les 200 heures) (*)
Filtre combustible	Yanmar cod. 119802-55800 (diam. 90 x h 70 mm)	1	400 (*)	400 (*)
Carburant	Gasoil	50 litres (réservoir)	/	/

13.12.2. Machine

OBJET	TYPE	QUANTITÉ	1 ^{er} CHANGEMENT / h	SUCCESSIFS / h
Huile transmission hydrostatique	Agip ROTRA JD/F SAE 80W Spécifications: API GL – 4	20 Kg	50	400 (*)
Huile du pont postérieur (4WD)	AGIP ROTRA MP 80W / 90	3,3 litres	50	400 (*)
Filtre transmission hydrostatique	BCS code 300.00186 (FAI Filtres CS-50-P10-A) (diam. 95 x h 140 mm, raccord M27 x 2 femelle)	1	50	400 (*)
Filtre hydraulique des services	BCS code 581.92419 (Donaldson SP964) (diam. 74 x h100 x h tot. 146 mm)	1	50	400 (*)
Points de graissage	Agip GREASE 30	Suffisante	40	40
Pneumatiques avant	26 x 12.00 – 12 (PR4) 439TL 26 x 12.00 – 12 (PR4) 463TL 26 x 12.00 – 12 (PR4) 539TL 26 x 12.00 – 12 (PR4) 411TL	1,4 bar	/	/
Pneumatiques arrière	18 x 8.50 – 8 (PR4) T539 18 x 8.50 – 8 (PR4) T510	1,5 bar	/	/
Arbre à cardan	B/P code DS1N0300000001 BCS code 581.93528	1	/	/
Croisillon du cardan	Agip GREASE 30	Suffisante	8 (intervalle de lubrification)	8 (intervalle de lubrification)
Arbre télescopique du cardan			16 (intervalle de lubrification)	16 (intervalle de lubrification)
Embrayages rainurés du cardan			40 (intervalle de lubrification)	40 (intervalle de lubrification)
Batterie électrique	12V – 65 Ah (228 x 175 x h 190 mm)	1	40 (contrôle et remplissage avec de l'eau distillée)	40 (contrôle et remplissage avec de l'eau distillée)

(*) Si la machine est soumise à un travail particulièrement difficile et poussiéreux, il est recommandé d'intensifier les contrôles et le nettoyage.

(**) La substitution est programmée après 500 heures de travail et, quoi qu'il en soit, non au-delà de la première année d'utilisation de la machine

13. MAINTENANCE AND LUBRICATION

13.12. Summary

13.12.1. Engine

OBJECT	TYPE	QUANTITY	1 ST CHANGE / hrs	SUBSEQUENT / hrs
Engine oil	Agip Superdiesel Multigrade 15W/40 Specifications: API Service CD-SF or MIL – L – 2104D	2,8 litres	50	200 (*)
Engine oil filter	Yanmar cod. 129150-35151 84 x h 80 mm Connector M20 x 1.5 female	1	50	200 (*)
Air filter	Virgis Filter External:CH – 11106 (diam. 104 x h 255 mm) cod. 58172773 Internal:ST – 11108 (diam. 62 x h 245 mm) cod. 59900144	1 external + 1 internal	200 (cleaning every 40 hrs) (*)	200 (cleaning every 40 hrs) (*)
Antifreeze liquid	Agip Antifreeze (Concentration: 50%)	5 litres	500 (fill every 8 hrs)	500 (**) (fill every 8 hrs)
Radiator fan belt	Yanmar Bando Fan Belt A – 38.5	1	50 (first check)	200 (subsequent checks)
Water separation filter	Yanmar cod. 119802-55710 (diam. 52 x h 57 mm, hole diam. 20 mm)	1	400 (cleaning every 200hrs) (*)	400 (cleaning every 200hrs) (*)
Fuel filter	Yanmar cod. 119802-55800 (diam. 90 x h 70)	1	400 (*)	400 (*)
Fuel	Diesel	50 litres (tank)	/	/

13.12.2. Mower

OBJECT	TYPE	QUANTITY	1 ST CHANGE / hrs	SUBSEQUENT / hrs
Hydrostatic transmission oil	Agip ROTRA JD/F SAE 80W Specifications: API GL – 4	Kg 20	50	400 (*)
Rear bridge lubricating oil (4WD)	AGIP ROTRA MP 80W / 90	3,3 litres	50	400 (*)
Hydrostatic transmission filter	BCS code 300.00186 (FAI Filters CS-50-P10-A) (diam. 95 x h 140 mm, Connector M27 x 2 female)	1	50	400 (*)
Hydraulic utilities filter	BCS code 581.92419 (Donaldson SP964) (diam. 74 x h100 x h tot. 146 mm)	1	50	400 (*)
Lubrication points	Agip GREASE 30	Sufficient	40	40
Front tyres	26 x 12.00 – 12 (PR4) 439TL 26 x 12.00 – 12 (PR4) 463TL 26 x 12.00 – 12 (PR4) 539TL 26 x 12.00 – 12 (PR4) 411TL	1,4 bar	/	/
Rear tyres	18 x 8.50 – 8 (PR4) T539 18 x 8.50 – 8 (PR4) T510	1,5 bar	/	/
Cardan shaft	B/P code DS1N0300000001 BCS code 581.93528	1	/	/
Cardan cross	Agip GREASE 30	Sufficient	8 (lubrication interval)	8 (lubrication interval)
Cardan telescopic shaft			16 (lubrication interval)	16 (lubrication interval)
Grooved joints on cardan			40 (lubrication interval)	40 (lubrication interval)
Electric battery	12V – 65 Ah (228 x 175 x h190 mm)	1	40 (check and fill with distilled water)	40 (check and fill with distilled water)

(*) If the mower is subjected to especially rough and dusty conditions, we recommend carrying out more frequent maintenance checks and cleaning.

(**) Replacement is scheduled at 500 work hours, or in any case not beyond 1 year of machine operation.

13. MANUTENZIONE E LUBRIFICAZIONE

13.12. Tabelle riassuntive

13.12.1 Motore

OGGETTO	TIPO	QUANTITA'	1° CAMBIO / h	SUCCESSIVI / h
Olio motore	Agip Superdiesel Multigrade 15W / 40 Specifiche: API Service CD-SF oppure MIL – L – 2104D	2,8 litri	50	200 (*)
Filtro olio motore	Yanmar cod. 129150-35151 84 x h 80 mm Raccordo M20 x 1,5 femmina	1	50	200 (*)
Filtro aria	Virgis Filter Esterno: CH – 11106 cod. 58172773 (diam. 104 x h 255 mm) Interno: ST – 11108 (diam. 62 x h 245 mm) cod. 59900144	1 esterno + 1 interno	200 (pulizia ogni 40 ore) (*)	200 (pulizia ogni 40 ore) (*)
Liquido antigelo	Agip Antifreeze (Concentrazione al 50%)	5 litri	500 (rabbocco ogni 8 ore)	500 (**) (rabbocco ogni 8 ore)
Cinghia ventola radiatore	Yanmar Bando Fan Belt A – 38.5	1	50 (primo controllo)	200 (successivi controlli)
Filtro separatore acqua	Yanmar cod. 119802-55710 (diam. 52 x h 57 mm, foro diam. 20 mm)	1	400 (pulizia ogni 200 ore) (*)	400 (pulizia ogni 200 ore) (*)
Filtro combustibile	Yanmar cod. 119802-55800 (diam. 90 x h 70)	1	400 (*)	400 (*)
Carburante	Gasolio	50 litri (serbatoio)	/	/

13.12.2. Macchina

OGGETTO	TIPO	QUANTITA'	1° CAMBIO / h	SUCCESSIVI / h
Olio trasmissione idrostatica	Agip ROTRA JD/F SAE 80W Specifiche: API GL – 4	Kg 20	50	400 (*)
Olio ponte posteriore (4WD)	AGIP ROTRA MP 80W / 90	3,3 litri	50	400 (*)
Filtro trasmissione idrostatica	BCS cod. 300.00186 (FAI Filtri CS-50-P10-A) (diam. 95 x h 140 mm, raccordo M27 x 2 femmina)	1	50	400 (*)
Filtro idraulico dei servizi	BCS cod. 581.92419 (Donaldson SP964) (diam. 74 x h100 x h tot. 146 mm)	1	50	400 (*)
Punti di ingrassaggio	Agip GREASE 30	Sufficiente	40	40
Pneumatici anteriori	26 x 12.00 – 12 (PR4) 439TL 26 x 12.00 – 12 (PR4) 463TL 26 x 12.00 – 12 (PR4) 539TL 26 x 12.00 – 12 (PR4) 411TL	1,4 bar	/	/
Pneumatici posteriori	18 x 8.50 – 8 (PR4) T539 18 x 8.50 – 8 (PR4) T510	1,5 bar	/	/
Albero cardanico	B/P cod. DS1N0300000001 BCS cod. 581.93528	1	/	/
Crociere del cardano	Agip GREASE 30	Sufficiente	8 (intervallo di lubrificazione)	8 (intervallo di lubrificazione)
Albero telescopico del cardano			16 (intervallo di lubrificazione)	16 (intervallo di lubrificazione)
Innesti scanalati del cardano			40 (intervallo di lubrificazione)	40 (intervallo di lubrificazione)
Batteria elettrica	12V – 65 Ah (228 x 175 x h190 mm)	1	40 (controllo e rabbocco con acqua distillata)	40 (controllo e rabbocco con acqua distillata)

(*) Se la macchina è sottoposta a lavoro particolarmente gravoso e polveroso, si raccomanda di intensificare i controlli e la pulizia.

(**) La sostituzione è programmata a 500 ore di lavoro o comunque non oltre 1 anno di uso della macchina.

14. MASCHINETRANSPORT

14.1. Transport mit LKW

Zur Beförderung der Maschine auf einem LKW ist ein geeignetes Fahrzeug zu verwenden, das mit Rampen ausgestattet werden muss.

14.2. Fahren auf der Strasse

Das mit vorschriftsmäßigem Kennzeichen versehene Kraftfahrzeug ist der Neuesten Strassenverkehrsordnung gemäß zum Strassenverkehr zugelassen; beim Fahren auf der Strasse soll folgendes beachtet werden:

- a) - Die Arbeitsgeräte soll in Fahrtstellung hochgestellt und blockiert sein;
- b) - Die Hydraulischen Steuerungen der vorderen Hubeinrichtung sollen geschützt und in Ruhestellung blockiert sein;
- c) - Der gelbe Leuchtmelder soll immer ein sein, auch wenn der Gebrauch von Beleuchtungsvorrichtungen und Signalanlagen nicht verbindlich ist.

14.3. Hebepunkten der Maschine

das Fahrzeug mit Hebepunkte für die Bewegung der Maschine ausgestattet ist, siehe Abschnitt 13.10.

DE

14. DESPLAZAMIENTO DE LA MAQUINA

14.1. Desplazamiento con camión

Para trasladar la máquina con camión hay que utilizar un vehículo adecuado y tendrá que tener rampas.

14.2. Circulación en carretera

El vehículo dotado de matrícula reglamentaria puede circular en carretera libremente, cumpliendo el Nuevo Código de Carretera y respetando las disposiciones específicas que indicamos a continuación:

- a) - el apero tiene que levantarse y bloquearse en la posición de marcha.
- b) - los mandos hidráulicos del aparato de izado delantero tienen que estar protegidos y bloqueados en posición de reposo;
- c) - el dispositivo de luz destellante amarilla tiene que estar siempre funcionando, incluso cuando no sea obligatorio el uso de los dispositivos de iluminación e indicación visual.

14.3. Puntos de elevación de la máquina

el vehículo está equipado con puntos de elevación para el movimiento de la máquina, consulte la sección 13/10.

ES

14. DEPLACEMENT DE LA MACHINE

14.1. Déplacement par camion

Pour transporter la machine avec un camion, il est nécessaire d'utiliser un véhicule adéquat qui devra être équipé de rampes.

14.2. Circulation sur route

Si le véhicule a une plaque d'immatriculation réglementaire, il peut circuler librement sur route, selon le Nouveau Code de la Route tout en respectant les prescriptions spécifiques que nous énumérons ci-après:

- a) - l'outil doit être soulevé et bloqué dans la position de marche;
- b) - les commandes hydrauliques de l'appareillage de relevage avant et du relevage du réservoir doivent être protégées et bloquées sur la position de repos;
- c) - le dispositif à lumière clignotante jaune doit toujours fonctionner même quand l'utilisation des dispositifs d'illumination et de la signalisation visuelle n'est pas obligatoire.

14.3. Points de levage de la machine

le véhicule est équipé de points de levage pour le mouvement de la machine, voir la section 13/10.

FR

14. TRANSPORTING THE MACHINE

14.1. Moving the machine with truck

To transfer the machine by truck, use a suitable vehicle equipped with loading ramps.

14.2. Using the vehicle on the road

If a regular registration deck is fitted the vehicle can be used freely on the roads in compliance with the New Highway Code and observing the specific prescriptions we list below:

- a) - the implement must always be raised and locked in running position;
- b) - the hydraulic controls for lifting the front-end unit must be protected and locked in a resting position;
- c) - the yellow flashing light must always be on even when it is not obligatory to use lights and visual warnings.

14.3. Lifting points of the machine

the vehicle is equipped with lifting points for the movement of the machine, see section 13/10.

EN

14. SPOSTAMENTO DELLA MACCHINA

14.1. Spostamento con camion

Per trasferire la macchina con un camion occorrerà utilizzare un veicolo adeguato e dovrà essere attrezzato di rampe.

14.2. Circolazione su strada

Il veicolo dotato di targa regolamentare può circolare su strada liberamente, in osservanza del Nuovo Codice della Strada e rispettando le prescrizioni specifiche che elenchiamo di seguito:

- a) - l'attrezzo deve essere alzato e bloccato nella posizione di marcia;
- b) - i comandi idraulici dell'apparato di sollevamento anteriore devono essere protetti e bloccati in posizione di riposo;
- c) - il dispositivo a luce lampeggiante gialla deve essere sempre in funzione anche quando non è obbligatorio l'uso dei dispositivi di illuminazione e segnalazione visiva.

14.3. Punti di sollevamento della macchina

il veicolo è provvisto di punti di sollevamento per la movimentazione della macchina, vedi sezione 13/10.

IT

15. MASCHINENAUSRÜSTUNG

Zum Lieferumfang jeder Maschinen gehören:

- Nr. 1 Motorgebrauchs- und Wartungsanleitungen
- Nr. 1 Gebrauchs- und Wartungsanweisungen über die Kardanwelle
- Nr. 1 Maschinengebrauchs- und Wartungsanleitungen
- Nr. 1 Batterie 12V
- Nr.1 Satz Schlüssel
- Nr.1 Wartunprogramm

DE

16. GARANTIE

16.1. Garantie BCS

Die Garantie gemäß der mitgelieferte Dokumentation ist anerkannt. Im Mietfall ist die Garantie nicht anerkannt.

15. EQUIPAMIENTO DE LA MÁQUINA

Cada máquina estará dotada de:

- 1 manual de uso y mantenimiento del motor
- 1 manual de uso y mantenimiento del árbol de Cardán
- 1 manual de uso y mantenimiento de la máquina
- 1 batería de 12 V
- 1 serie de llaves
- 1 programa de mantenimiento

ES

16. COBERTURA DE LA GARANTÍA

16.1. Garantía BCS

La garantía es reconocida en término y modo especificados sobre documento adjunto a la dotación de la máquina. En caso de empleo para alquiler, la garantía no tendrá valor.

15. EQUIPEMENT DE LA MACHINE

Chaque machine aura:

- n. 1 manuel d'utilisation et d'entretien du moteur
- n. 1 manuel d'utilisation et d'entretien de l'arbre à cardan
- n. 1 manuel d'utilisation et d'entretien de la machine
- n. 1 batterie à 12 V
- n. 1 série de clefs
- n. 1 programme d'entretien

FR

16. COUVERTURE DE LA GARANTIE

16.1. Garantie BCS

La garantie est reconnue selon les modes et les termes indiqués sur les documents fournis avec la machine. En cas de location, la garantie n'est pas reconnue.

15. ITEMS SUPPLIED WITH THE VEHICLE

Every vehicle is supplied with:

- Qty. 1 - Operator and maintenance manual for the engine
- Qty. 1 - Use and maintenance manual for the cardan shaft
- Qty. 1 - Operator and maintenance manual for the motor
- Qty. 1 - 12 V bolt
- Qty. 1 - Set of keys
- Qty. 1 - Maintenance program

EN

16. GUARANTEE

16.1. BCS guarantee

The guarantee is recognized according to the terms and rules indicated on the documents furnished with the machine. For rental use, guarantee is not granted.

15. CORREDO MACCHINA

Ogni macchina sarà corredata di:

- n. 1 manuale di uso e manutenzione del motore
- n. 1 manuale di uso e manutenzione dell'albero cardanico
- n. 1 manuale di uso e manutenzione della macchina
- n. 1 batteria a 12 V
- n. 1 serie di chiavi
- n. 1 programma di manutenzione

IT

16. COPERTURA DELLA GARANZIA

16.1. Garanzia BCS

La garanzia è riconosciuta nei termini e modi specificati sui documenti allegati alla dotazione della macchina. In caso di impiego per noleggio la garanzia non è riconosciuta.

16.2. Motorgarantie

Die Garantie des Motors wird vom Motorhersteller innerhalb der in den zur Ausstattung gehörenden Papieren stehenden Fristen und Modalitäten anerkannt. **Ohne Rücksprache mit dem Hersteller dürfen (abgesehen von den gewöhnlichen Wartungsarbeiten) keine Eingriffe am Motor vorgenommen werden.**

16.3. Garantie der Batterie der elektrischen Anlage

Der Batterielieferant selbst bürgt für die Batterie, und zwar unter den Bedingungen im der Batterie beigelegten Handbuch.

16.2. Garantía del motor

La garantía del motor está reconocida por el fabricante del mismo, en los términos y modos especificados en los documentos adjuntos al equipo. **No se deben hacer intervenciones de ningún tipo (excepto el normal mantenimiento) sin consultar antes al fabricante del motor.**

16.3. Garantía de la batería de la instalación eléctrica

La garantía de la batería está reconocida por el proveedor de la misma y las modalidades para reconocerla están indicadas en el manual adjunto a la batería.

16.2. Garantie du moteur

La garantie du moteur est reconnue par le constructeur du moteur selon les termes et les modalités spécifiés dans les documents joints à la machine.

Ne pas effectuer d'interventions (hormis les opérations d'entretien normales) **sans avoir préalablement contacté le constructeur du moteur.**

16.3. Garantie de la batterie de l'installation électrique

La garantie de la batterie est reconnue par le fournisseur et les modalités sont reportées sur le manuel donné en équipement avec la batterie.

16.2. Engine guarantee

The engine guarantee is recognized by the engine manufacturer as per the terms and conditions specified on the documents attached to the shipment. **Do not intervene in any manner whatsoever** (with the exception of regular maintenance) **without contacting the engine manufacturer beforehand.**

16.3. Battery guarantee

The battery is guaranteed by the manufacturer of the battery itself according to the terms and conditions specified in the documents supplied with it.

16.2. Garanzia motore

La garanzia del motore è riconosciuta dal costruttore del motore stesso nei termini e modi specificati sui documenti allegati alla dotazione. **Non fare interventi di nessun tipo** (salvo la regolare manutenzione) **senza prima interpellare il costruttore del motore.**

16.3. Garanzia batteria impianto elettrico

La garanzia della batteria è riconosciuta dal fornitore della stessa e le modalità per il riconoscimento sono riportate sul manuale allegato alla batteria.

16.4. Kardangarantie

Der Lieferant selbst leistet die Garantie für den Kardan, deren Modalitäten aus dem beigelegten Handbuch zu ersehen sind.

16.5. Wartungsanleitung / Garantie

Bevor eine Garantieleistung erbracht wird, behalten sich der Maschinen- oder Motorhersteller bzw die dazu ermächtigten Kundendienststellen (CAA) das Recht auf Einsicht des zusammen mit der Maschine angelieferten Wartungsheftes (Best-Nr. 90104531) vor, um sicherzustellen, dass die innerhalb der Garantielaufzeit vorgesehenen Wartungsarbeiten ordnungs- und fristgemäß durchgeführt worden sind.

16.4. Garantía del eje cardánico

La garantía del eje cardánico está reconocida por el proveedor del mismo y las modalidades para reconocerla están indicadas en el manual adjunto.

16.5. Programa de mantenimiento / garantía

Antes de abrir un procedimiento de garantía, el fabricante de la máquina o del motor, o los correspondientes Centros de Asistencia Autorizados (CAA) se reservan el derecho de examinar el programa (cód. 90104531) de mantenimiento entregado con la máquina para controlar que se haya efectuado el mantenimiento previsto durante el periodo de garantía.

16.4. Garantie du cardan

La garantie du cardan est reconnue par le fournisseur et les modalités sont reportées sur le manuel donné en équipement.

16.5. Programme d'entretien / garantie

Avant de mettre en route la procédure de garantie, le constructeur de la machine ou du moteur, ou les relatifs Centres d'Assistance Autorisés (CAA) se réservent le droit de prendre en vision le programme d'entretien (cod. 90104531) livré avec la machine afin de vérifier que l'entretien prévu ait bien été effectué dans la période de garantie.

16.4. Cardan shaft guarantee

The cardan shaft is guaranteed by the manufacturer of the cardan shaft itself according to the terms and conditions specified in the documents supplied with it.

16.5. Maintenance program / guarantee

Before setting off guarantee procedures, the machine or engine manufacturer, or related Authorized Service Centres (CAA) reserve the right to inspect the machine's maintenance program (code 90104531), in order to verify that scheduled maintenance operations foreseen during the guarantee period have been carried out.

16.4. Garanzia cardano

La garanzia del cardano è riconosciuta dal fornitore dello stesso e le modalità per il riconoscimento sono riportate sul manuale allegato.

16.5. Programma di manutenzione / Garanzia

Prima di avviare la procedura di garanzia, il costruttore della macchina, o del motore, o i relativi Centri di Assistenza Autorizzati (CAA) si riservano il diritto di visionare il programma di manutenzione (cod. 90104531) consegnato con la macchina al fine di verificare che sia stata effettuata la manutenzione prevista nel periodo di garanzia.

DE

ES

FR

EN

IT

17. BESCHEINIGUNGEN UND DEKLARATIONEN

Um den Kunden zu schützen, werden folgende Bescheinigungen ausgestellt:

17.1. Gemäßheitsbescheinigung - diese bescheinigt den Endverbraucher, daß die Maschine projektiert und hergestellt wurde, um die Sicherheitsniveau zu erreichen, das vom CE Europäische Richtlinie vorgesehen ist.

17.2. Lieferungs- und Garantieerklärung der Käufer wird die Lieferungserklärung unterschreiben nachdem er geeignete Informationen über das Betrieb der Maschine vom autorisierten Verkäufer bekommt hat.

DE

Wir empfehlen, die persönliches Exemplar zu halten, da sie als Referenz Notwendige während das Dach von der Garantiezeit des Geräts sein.

17. CERTIFICADOS Y DECLARACIONES

Como seguridad del cliente acerca del producto adquirido se entregan los siguientes certificados:

17.1. Declaración de Conformidad - asegura a el utilizador final que la máquina a sido ideada y construida para alcanzar los niveles de seguridad previstos por la Directiva Europea CE.

17.2. Declaración de Entrega y Garantía - el comprador suscribirá la Declaración de Entrega después de haber recibido todas las informaciones sobre el funcionamiento de la máquina por el Revendedor Autorizado.

ES

Recomendamos mantener la copia personal, ya que será como referencia necesaria durante el cubrimiento de la duración de la garantía de la máquina.

17. CERTIFICATS ET DECLARATIONS

Pour protéger l'acheteur sur le produit acheté, on lui donne les certificats suivants:

17.1. Déclaration de Conformité - garantit l'utilisateur final que la machine a été projetée et construite pour obtenir les niveaux de sécurité prévus par la Directive Européenne CE.

17.2. Déclaration de Livraison et Garantie - l'acheteur souscrit la Déclaration de Livraison après avoir été instruit sur le fonctionnement de la machine par le revendeur.

FR

Nous vous recommandons de conserver la copie personnelle car il sera comme référence nécessaire pendant la couverture de la période de garantie de la machine.

17. CERTIFICATES AND DECLARATIONS

The following certificates are released to protect the customer:

17.1. Conformity Declaration - it grants the end user that the machine has been designed and built in order to get the security levels foreseen by the EC European Directive.

17.2. Supply Declaration and Guarantee - the buyer will subscribe the Supply Declaration after having been informed by the dealer on the operation performed by the machine.

EN

We recommend to keep the personal copy as it will be necessary as reference during the covering of the guarantee period of the machine.

17. CERTIFICATI E DICHIARAZIONI

Per tutelare l'acquirente sul prodotto acquistato, vengono rilasciati i seguenti certificati:

17.1. Dichiarazione di Conformità - garantisce l'utilizzatore finale che la macchina è stata progettata e costruita al fine di raggiungere i livelli di sicurezza previsti dalla Direttiva Europea CE.

17.2. Dichiarazione di Consegna e Garanzia - l'acquirente sottoscriverà la Dichiarazione di Consegna dopo essere stato informato del funzionamento della macchina dal rivenditore autorizzato.

IT

Si raccomanda di conservare la propria copia in quanto servirà come riferimento per il periodo di copertura della garanzia della macchina.

17.3. Straßenkonformitätserklärung; mit dieser Bescheinigung kann die Maschine zugelassen und das Fahrzeug mit Nummernschild versehen werden; außerdem kann dem Fahrzeug ein technischer Anhang beiliegen, der Bestandteil des Kraftfahrzeugscheins ist (lediglich für den italienischen Markt ausgestellt).

17.3. Certificado de conformidad para carretera, es el documento que permite la matriculación de la máquina para las placas del vehículo y podrá acompañarse de un anexo técnico que formará parte del permiso de circulación (emitido sólo para el mercado italiano).

17.3. Certificat de conformité routière: c'est le document qui permet d'immatriculer la machine et qui pourra être accompagné d'une annexe technique qui fera partie intégrante de la carte grise (émis uniquement pour le marché italien).

17.3. Certificate of road conformity; this is the document which enables the machine's registration for obtaining a licence, and can be accompanied by an annexed technical document that is an integral part of the circulation card (released for the Italian market only).

17.3. Certificato di conformità stradale; è il documento che permette l'immatricolazione della macchina per la targa del veicolo e potrà essere accompagnato da un allegato tecnico che sarà parte integrante della carta di circolazione (emesso solo per il mercato italiano).

18. BESTELLUNG VON ORIGINALERSATZTEILEN

Es ist bei der Bestellung von Ersatzteilen nötig, den vollständigen Teilcode und die Teilbezeichnung anzugeben, die im Ersatzteilkatalog bei den anerkannten Weiterverkäufern zu finden sind; im weiteren ist auch die Maschinenseriennummer anzugeben.

DE

18. PEDIDO DE RECAMBIOS ORIGINALES

Para la solicitud de recambios es necesario indicar el código completo y la descripción de la pieza deseada, tal y como se indica en las tablas del catálogo de recambios disponible en las oficinas de los vendedores autorizados. También es indispensable indicar el número de serie de la máquina.

ES

18. DEMANDE DE PIÈCES ORIGINALES

Pour la demande de pièces originales il faut indiquer le code complet et la description de la pièce désirée, comme on peut le voir sur les tables du catalogue des pièces de rechange que l'on trouve auprès des Revendeurs autorisés ; il est indispensable d'indiquer aussi le numéro de série de la machine.

FR

18. REQUESTING ORIGINAL SPARE PARTS

When requesting spare parts it is necessary to quote the complete code and the description of the piece desired, as it is shown in the tables of the spares catalogue available from authorised dealers; it is also necessary to quote the serial number of the vehicle.

EN

18. RICHIESTA DI RICAMBI ORIGINALI

Per la richiesta dei ricambi è necessario indicare il codice completo e la descrizione del pezzo desiderato, com'è indicato sulle tavole del catalogo ricambi reperibili presso i Rivenditori autorizzati; è inoltre indispensabile indicare anche il numero di serie della macchina.

IT

19. ABSCHLIESSENDE BEMERKUNGEN

Die BCS SpA behält sich das Recht vor, eventuelle Änderungen an den Maschinenbestandteilen und an den Maschinenzubehören, die sich aus technischen oder kaufmännischen Gründen für nötig hält, jederzeit und ohne vorherige Benachrichtigung vorzunehmen.

DE

Die auf dem Handbuchdeckel abgebildeten Maschinen sind mit auf Wunsch lieferbarer Lichtanlage für den Straßenverkehr ausgerüstet, und Werkzeug Muster 140 cm ist nicht in der Maschine enthalten und wird in diesem Handbuch nicht enthalten, als Zubehör erhältlich.

BCS SpA

19. CONCLUSIONES

BCS se reserva el derecho de aportar en cualquier momento y sin previo aviso modificaciones de componentes o accesorios que considerase oportuno por exigencias técnicas o comerciales.

ES

Se informa, además, que las máquinas que aparecen en la cubierta están dotadas de una instalación de luces para la circulación en carretera, que puede suministrarse bajo pedido, y la herramienta de Muster 140 cm no está incluido en la máquina y no se incluye en este manual en cuanto se vende como un accesorio.

BCS SpA.

19. CONCLUSIONS

La Société BCS se réserve le droit d'apporter à n'importe quel moment et sans préavis, des modifications éventuelles des composants ou des accessoires qu'elle considère nécessaires pour les exigences techniques ou commerciales.

FR

On informe aussi que les machines représentées sur la couverture sont munies de l'installation de feux pour la circulation sur route donnée sur demande, et l'outil Muster 140 cm ne est pas inclus dans la machine et ne est pas inclus dans ce manuel comme vendu comme un accessoire.

BCS SpA

19. CONCLUSION

BCS reserves the right to modify, at any time and without notice, any components or accessories which it believes necessary for technical or commercial reasons.

EN

We state that the vehicles illustrated on the cover are fitted with lights for road use (available on request), and the implement Muster 140 cm is not included in the machine and is not included in this manual as it is sold as an implement.

BCS SpA

19. CONCLUSIONI

La BCS SpA si riserva il diritto di apportare, in qualsiasi momento e senza preavviso, eventuali modifiche di componenti od accessori che ritenesse necessarie per esigenze tecniche o commerciali.

IT

Si informa altresì che le macchine raffigurate in copertina sono dotate di impianto luci per la circolazione su strada fornibile a richiesta e l'attrezzo Muster 140 cm non è compreso nella macchina e non è compreso in questo manuale in quanto venduto come accessorio.

BCS SpA